



АДМИНИСТРАЦИЯ
ПЕТРОПАВЛОВСК-КАМЧАТСКОГО ГОРОДСКОГО ОКРУГА

ПОСТАНОВЛЕНИЕ

Об установлении публичного сервитута в отношении частей земельных участков с кадастровыми номерами:
41:01:0010113:157, 41:01:0010113:3336,
41:01:0010113:373, 41:01:0010113:323,
41:01:0010113:55, 41:01:0010113:122,
41:01:0010113:364, 41:01:0010113:162,
41:01:0010113:163, 41:01:0010113:391,
41:01:0010113:38, 41:01:0010113:3709,
41:01:0010113:137, 41:01:0010113:2599,
41:01:0010113:79, 41:01:0010113:351,
41:01:0010113:367, 41:01:0010113:385,
41:01:0010113:7, 41:01:0010116:278,
41:01:0010116:398, 41:01:0010116:15929,
41:01:0010116:375, 41:01:0010116:349,
41:01:0010116:372, 41:01:0010116:571,
41:01:0010116:10800, 41:01:0010116:346,
41:01:0010116:260, 41:01:0010116:774,
41:01:0010116:11425, 41:01:0010116:338,
41:01:0010116:386, 41:01:0000000:1002,
41:01:0010116:18817, для их использования в целях эксплуатации существующих сетей теплоснабжения «Сооружение сети теплоснабжения от Котельной № 1» протяженностью 4059 м, с кадастровым номером 41:01:0000000:2265, являющихся объектом местного значения и необходимых для теплоснабжения населения Петропавловск-Камчатского городского округа

В соответствии со статьей 23, главой V.7 Земельного кодекса Российской Федерации, постановлением администрации Петропавловск-Камчатского городского округа от 14.02.2020 № 245 «Об административном регламенте предоставления администрацией Петропавловск-Камчатского городского округа муниципальной услуги по установлению публичного

сервитута в отдельных целях на территории Петропавловск-Камчатского городского округа», рассмотрев ходатайство муниципального унитарного предприятия Петропавловск-Камчатского городского округа «ТеплоЭлектроСетевая Компания» об установлении публичного сервитута в целях эксплуатации существующих сетей теплоснабжения «Сооружение сети теплоснабжения от Котельной № 1» протяженностью 4059 м, с кадастровым номером 41:01:0000000:2265, являющихся объектом местного значения и необходимых для теплоснабжения населения Петропавловск-Камчатского городского округа

ПОСТАНОВЛЯЮ:

1. Установить публичный сервитут на основании ходатайства муниципального унитарного предприятия Петропавловск-Камчатского городского округа «ТеплоЭлектроСетевая Компания» для использования:

1.1 части земельного участка с кадастровым номером 41:01:0010113:157, площадью 146 кв.м, местоположение: Камчатский край, г. Петропавловск-Камчатский, пр-кт Победы, 11 км;

1.2 части земельного участка с кадастровым номером 41:01:0010113:3336, площадью 766 кв. м, местоположение: Камчатский край, г. Петропавловск-Камчатский пр-кт Победы;

1.3 части земельного участка с кадастровым номером 41:01:0010113:373, площадью 277 кв.м, местоположение: Камчатский край, г. Петропавловск-Камчатский, ул. Крутобереговая;

1.4 частей земельного участка с кадастровым номером 41:01:0010113:323, площадью 5 кв.м, площадью 101 кв.м, местоположение: Камчатский край, г. Петропавловск-Камчатский ул. Крутобереговая;

1.5 части земельного участка с кадастровым номером 41:01:0010113:55, площадью 161 кв.м, местоположение: Камчатский край, г. Петропавловск-Камчатский, пр-кт Победы, д. 32/1;

1.6 части земельного участка с кадастровым номером 41:01:0010113:122, площадью 290 кв.м, местоположение: Камчатский край, г. Петропавловск-Камчатский, в районе 10 км;

1.7 частей земельного участка с кадастровым номером 41:01:0010113:364, площадью 44 кв.м, площадью 170 кв.м, местоположение: Камчатский край, г. Петропавловск-Камчатский, ш. Елизовское. На земельном участке расположен многоквартирный жилой дом. Адрес многоквартирного жилого дома: край Камчатский, г. Петропавловск-Камчатский, шоссе Елизовское, дом 26;

1.8 частей земельного участка с кадастровым номером 41:01:0010113:162, площадью 301 кв.м, площадью 14 кв.м, местоположение: Камчатский край, г. Петропавловск-Камчатский, район 9 км;

1.9 части земельного участка с кадастровым номером 41:01:0010113:163, площадью 467 кв.м, местоположение: Камчатский край, г. Петропавловск-Камчатский, район 9 км;

1.10 части земельного участка с кадастровым номером 41:01:0010113:391, площадью 293 кв.м, местоположение: край Камчатский, г. Петропавловск-Камчатский, пр-кт Победы;

1.11 части земельного участка с кадастровым номером 41:01:0010113:38, площадью 182 кв.м, местоположение: Камчатский край, г. Петропавловск-Камчатский, по просп. Победы;

1.12 части земельного участка с кадастровым номером 41:01:0010113:3709, площадью 34 кв.м, местоположение: Российская Федерация, Камчатский край, г. Петропавловск-Камчатский, пр-кт Победы;

1.13 части земельного участка с кадастровым номером 41:01:0010113:137, площадью 47 кв.м, местоположение: Камчатский край, г. Петропавловск-Камчатский, по просп. Победы. № 32;

1.14 части земельного участка с кадастровым номером 41:01:0010113:2599, площадью 66 кв.м, местоположение: Камчатский край, г. Петропавловск-Камчатский, ул. Крутобереговая;

1.15 части земельного участка с кадастровым номером 41:01:0010113:79, площадью 257 кв.м, местоположение: Камчатский край, г. Петропавловск-Камчатский, в районе автостанции (10 км);

1.16 части земельного участка с кадастровым номером 41:01:0010113:351, площадью 1289 кв.м, местоположение: Камчатский край, г. Петропавловск-Камчатский, пр-кт Победы, на земельном участке расположено административно-производственное здание. Адрес здания: край Камчатский, г. Петропавловск-Камчатский, пр-кт Победы, дом 16;

1.17 частей земельного участка с кадастровым номером 41:01:0010113:367, площадью 30 кв.м, площадью 500 кв.м, площадью 55 кв.м, местоположение: Камчатский край, г. Петропавловск-Камчатский, пр-кт Победы;

1.18 части земельного участка с кадастровым номером 41:01:0010113:385, площадью 322 кв.м, местоположение: Камчатский край, г. Петропавловск-Камчатский, пр-кт Победы;

1.19 части земельного участка с кадастровым номером 41:01:0010113:7, площадью 70 кв.м, местоположение: Камчатский край, г. Петропавловск-Камчатский, пр-кт Победы;

1.20 части земельного участка с кадастровым номером 41:01:0010116:278, площадью 0,387 кв.м, местоположение: Камчатский край, г. Петропавловск-Камчатский, пр-кт Победы, 39 «а»;

1.21 части земельного участка с кадастровым номером 41:01:0010116:398, площадью 201 кв.м, местоположение: установлено относительно ориентира, расположенного в границах участка. Ориентир здание «Производственные помещения». Почтовый адрес ориентира: Камчатский край, г. Петропавловск-Камчатский, пр-кт Победы, д. 39 а;

1.22 части земельного участка с кадастровым номером 41:01:0010116:15929, площадью 364 кв.м, местоположение: Камчатский край, г. Петропавловск-Камчатский, ул. Абеля;

1.23 частей земельного участка с кадастровым номером 41:01:0010116:375, площадью 763 кв.м, площадью 1110 кв.м, местоположение: установлено относительно ориентира, расположенного за пределами участка. Ориентир: административное здание. Участок находится примерно в 95 м, по направлению на юго-восток от ориентира. Почтовый адрес ориентира: Камчатский край, г. Петропавловск-Камчатский, ул. Абеля, д. 6;

1.24 части земельного участка с кадастровым номером 41:01:0010116:349, площадью 149 кв.м, местоположение: установлено относительно ориентира, расположенного за пределами участка. Ориентир административное здание. Участок находится примерно в 167 м, по направлению на юго-восток от ориентира. Почтовый адрес ориентира: Камчатский край, г. Петропавловск-Камчатский, ул. Абеля, д. 6;

1.25 части земельного участка с кадастровым номером 41:01:0010116:372, площадью 307 кв.м, местоположение: Камчатский край, г. Петропавловск-Камчатский, ул. Абеля, д. 6;

1.26 части земельного участка с кадастровым номером 41:01:0010116:571, площадью 79 кв.м, местоположение: Камчатский край, г. Петропавловск-Камчатский, ул. Абеля;

1.27 части земельного участка с кадастровым номером 41:01:0010116:10800, площадью 198 кв.м, местоположение: Камчатский край, г. Петропавловск-Камчатский, ул. Абеля;

1.28 части земельного участка с кадастровым номером 41:01:0010116:346, площадью 142 кв.м, местоположение: установлено относительно ориентира, расположенного за пределами участка. Ориентир административное здание. Участок находится примерно в 250 м, по направлению на юго-запад от ориентира. Почтовый адрес ориентира: Камчатский край, г. Петропавловск-Камчатский, ул. Абеля, д. 6;

1.29 части земельного участка с кадастровым номером 41:01:0010116:260, площадью 1079 кв.м, местоположение: Камчатский край, г. Петропавловск-Камчатский, ул. Абеля, № 6;

1.30 части земельного участка с кадастровым номером 41:01:0010116:774, площадью 70 кв.м, местоположение: Камчатский край, г. Петропавловск-Камчатский, пр-кт Победы, 55-57;

1.31 части земельного участка с кадастровым номером 41:01:0010116:11425, площадью 508 кв.м, местоположение: Камчатский край, г. Петропавловск-Камчатский, пр-кт Победы, д. 45/1;

1.32 части земельного участка с кадастровым номером 41:01:0010116:338, площадью 62 кв.м, местоположение: установлено относительно ориентира, расположенного в границах участка. Ориентир жилой дом. Почтовый адрес ориентира: Камчатский край, г. Петропавловск-Камчатский, пр-кт Победы, д. 49/1;

1.33 части земельного участка с кадастровым номером 41:01:0010116:386, площадью 529 кв.м, местоположение: установлено относительно ориентира, расположенного в границах участка. Ориентир

жилой дом. Почтовый адрес ориентира: Камчатский край, г. Петропавловск-Камчатский, пр-кт Победы, д. 51;

1.34 частей земельного участка с кадастровым номером 41:01:0000000:1002, площадью 401 кв.м, площадью 350 кв.м; местоположение: Камчатский край, г. Петропавловск-Камчатский, пр-кт Победы;

1.35 части земельного участка с кадастровым номером 41:01:0010116:18817, площадью 105 кв.м, местоположение: Российская Федерация, Камчатский край, городской округ Петропавловск-Камчатский, город Петропавловск-Камчатский.

2. Публичный сервитут, указанный в пункте 1 настоящего постановления, устанавливается в целях эксплуатации существующих сетей теплоснабжения «Сооружение сети теплоснабжения от Котельной № 1», протяженностью 4059 м, с кадастровым номером 41:01:0000000:2265, являющихся объектом местного значения и необходимых для теплоснабжения населения Петропавловск-Камчатского городского округа.

3. Публичный сервитут устанавливается на 49 лет.

4. Утвердить границы публичного сервитута общей площадью 12755,387 кв.м в пределах границ охранной зоны тепловых сетей согласно приложению.

5. Срок, в течение которого использование частей земельных участков, указанных в пункте 1 настоящего постановления, и (или) расположенных на них объектов недвижимости в соответствии с их разрешенным использованием будет невозможно или существенно затруднено в связи с осуществлением деятельности, для обеспечения которой устанавливается публичный сервитут – 15 совокупных календарных дней в период с июня по август ежегодно.

6. В отношении земельных участков, указанных в подпунктах 1.1, 1.2, 1.6, 1.11, 1.12, 1.18, 1.19, 1.24, 1.28, 1.30 настоящего постановления, график проведения работ при осуществлении деятельности, для обеспечения которой устанавливается публичный сервитут, ежегодно определяется с учетом срока, указанного в пункте 5 настоящего постановления.

7. Порядок установления охранных зон тепловых сетей и содержание ограничений прав на части земельных участков в границах таких зон определяются Типовыми правилами охраны коммунальных тепловых сетей, утвержденными приказом Министерства строительства и жилищно-коммунального хозяйства Российской Федерации от 17.08.1992 № 197.

8. Владелец публичного сервитута обязан привести земельные участки, указанные в пункте 1 настоящего постановления, в состояние, пригодное для использования в соответствии с видом разрешенного использования, снести инженерные сооружения, размещенные на основании публичного сервитута, в сроки, предусмотренные пунктом 8 статьи 39.50 Земельного кодекса Российской Федерации.

9. В соответствии со статьей 39.46 Земельного кодекса Российской Федерации плата за публичный сервитут в отношении земельных участков, указанных в подпунктах 1.1, 1.2, 1.6, 1.11, 1.12, 1.18, 1.19, 1.24, 1.28, 1.30 настоящего постановления, устанавливается в виде единовременного платежа за их использование в течение срока, на который устанавливается публичный сервитут, в размере 0,01 процента кадастровой стоимости данных земельных участков за каждый год использования, и рассчитывается пропорционально площади каждого из этих земельных участков в границах публичного сервитута :

9.1 в отношении земельного участка, указанного в подпункте 1.1 настоящего постановления: $(1517427 \text{ руб.} \times 0.01 \% / 1350 \text{ кв.м}) \times 146 \text{ кв.м} \times 49 \text{ лет} = 754 \text{ руб.} 86 \text{ коп.}$ (семьсот пятьдесят четыре рубля, 86 копеек);

9.2 в отношении земельного участка, указанного в подпункте 1.2 настоящего постановления: $(2749362 \text{ руб.} \times 0.01 \% / 3080 \text{ кв.м}) \times 766 \text{ кв.м} \times 49 \text{ лет} = 3 \text{ 350 руб.} 62 \text{ коп.}$ (три тысячи триста пятьдесят рублей, 62 копейки);

9.3 в отношении земельного участка, указанного в подпункте 1.6 настоящего постановления: $(4951189.76 \text{ руб.} \times 0.01 \% / 4048 \text{ кв.м}) \times 290 \text{ кв.м} \times 49 \text{ лет} = 1 \text{ 738 руб.} 03 \text{ коп.}$ (одна тысяча семьсот тридцать восемь рублей, 03 копейки);

9.4 в отношении земельного участка, указанного в подпункте 1.11 настоящего постановления: $(5422988.65 \text{ руб.} \times 0.01 \% / 5435 \text{ кв.м}) \times 182 \text{ кв.м} \times 49 \text{ лет} = 889 \text{ руб.} 84 \text{ коп.}$ (восемьсот восемьдесят девять рублей, 84 копейки);

9.5 в отношении земельного участка, указанного в подпункте 1.12 настоящего постановления: $(47208.84 \text{ руб.} \times 0.01 \% / 42 \text{ кв.м}) \times 34 \text{ кв.м} \times 49 \text{ лет} = 187 \text{ руб.} 18 \text{ коп.}$ (сто восемьдесят семь рублей, 18 копеек);

9.6 в отношении земельного участка, указанного в подпункте 1.18 настоящего постановления: $(8530837.83 \text{ руб.} \times 0.01 \% / 2601 \text{ кв.м}) \times 322 \text{ кв.м} \times 49 \text{ лет} = 5 \text{ 174 руб.} 89 \text{ коп.}$ (пять тысяч сто семьдесят четыре рубля, 89 копеек);

9.7 в отношении земельного участка, указанного в подпункте 1.19 настоящего постановления: $(252977.55 \text{ руб.} \times 0.01 \% / 197 \text{ кв.м}) \times 70 \text{ кв.м} \times 49 \text{ лет} = 440 \text{ руб.} 51 \text{ коп.}$ (четыреста сорок рублей, 51 копейка);

9.8 в отношении земельного участка, указанного в подпункте 1.24 настоящего постановления: $(538503 \text{ руб.} \times 0.01 \% / 525 \text{ кв.м}) \times 149 \text{ кв.м} \times 49 \text{ лет} = 748 \text{ руб.} 72 \text{ коп.}$ (семьсот сорок восемь рублей, 72 копейки);

9.9 в отношении земельного участка, указанного в подпункте 1.28 настоящего постановления: $(2976632 \text{ руб.} \times 0.01 \% / 2036 \text{ кв.м}) \times 142 \text{ кв.м} \times 49 \text{ лет} = 1 \text{ 017 руб.} 24 \text{ коп.}$ (одна тысяча семнадцать рублей, 24 копейки);

9.10 в отношении земельного участка, указанного в подпункте 1.30 настоящего постановления: $(1013332.08 \text{ руб.} \times 0.01 \% / 708 \text{ кв.м}) \times 70 \text{ кв.м} \times 49 \text{ лет} = 490 \text{ руб.} 98 \text{ коп.}$ (четыреста девяносто рублей, 98 копейки).

10. Управлению делами администрации Петропавловск-Камчатского городского округа в течение 5 рабочих дней со дня принятия решения об установлении публичного сервитута разместить настоящее постановление на официальном сайте администрации Петропавловск-Камчатского

городского округа в информационно-телекоммуникационной сети «Интернет», опубликовать (обнародовать) в газете «Град Петра и Павла».

11. Управлению имущественных и земельных отношений администрации Петропавловск-Камчатского городского округа в течение 5 рабочих дней со дня принятия настоящего постановления обеспечить:

11.1 направление копии настоящего постановления в Управление Федеральной службы государственной регистрации, кадастра и картографии по Камчатскому краю;

11.2 направление владельцу публичного сервитута, указанному в пункте 1 настоящего постановления, копии настоящего постановления, сведений о лицах, являющихся правообладателями земельных участков, сведений о лицах, подавших заявления об учете их прав на земельные участки, способах связи с ними, копий документов, подтверждающих права указанных лиц на земельные участки.

12. Публичный сервитут считается установленным с даты внесения сведений о нем в Единый государственный реестр недвижимости.

13. Настоящее постановление вступает в силу после дня его официального опубликования.

14. Контроль за исполнением настоящего постановления возложить на руководителя Управления имущественных и земельных отношений администрации Петропавловск-Камчатского городского округа.

Глава
Петропавловск-Камчатского
городского округа

К.В. Брызгин

Приложение
к постановлению администрации
Петропавловск-Камчатского
городского округа
№ _____

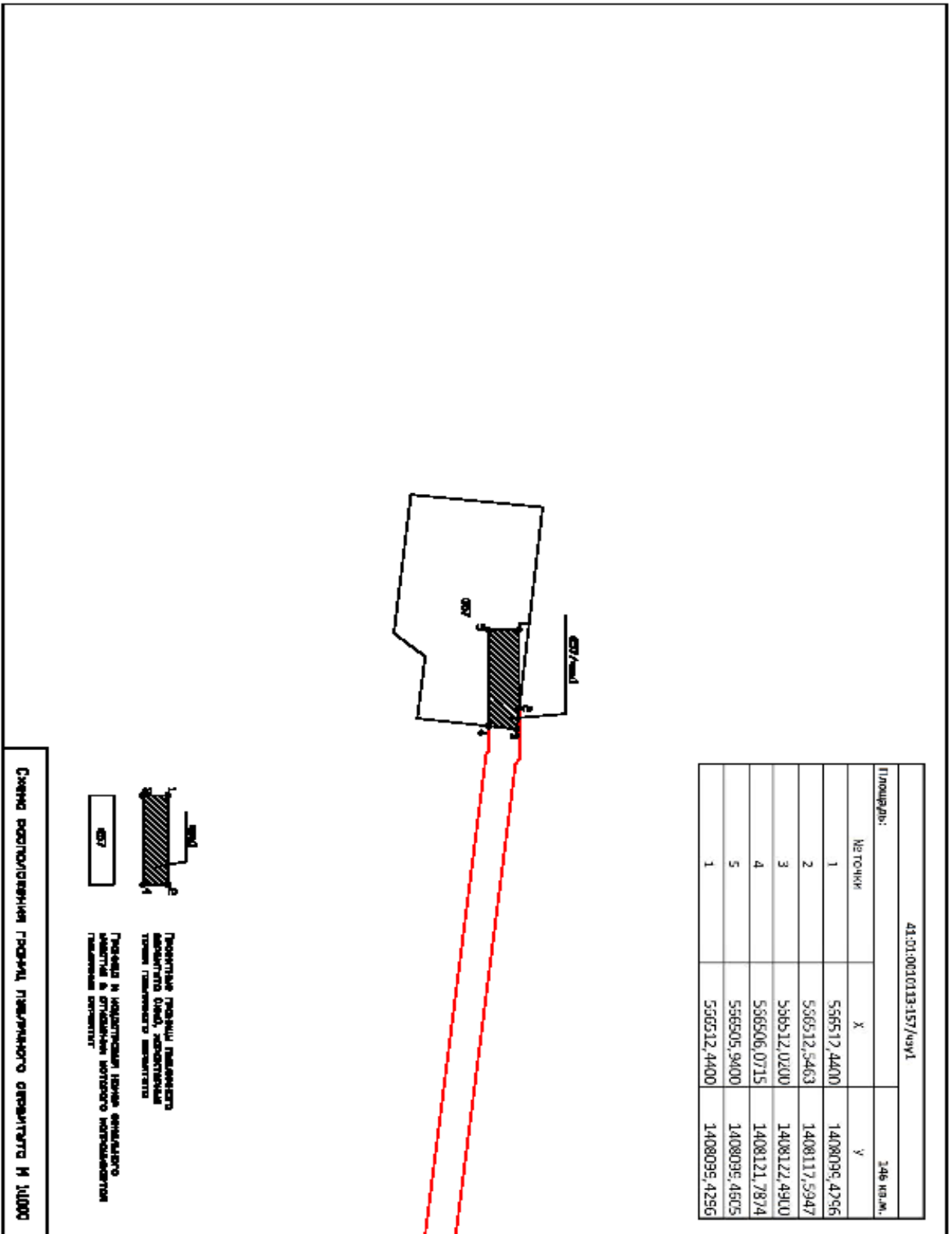

41:01:0010113 3336/Чы1

766 кв.м.

Площадь:

№ п/п	X	Y
1	566479,1000	1408374,3100
2	566478,4673	1408380,2994
3	566370,7270	1408366,8719
4	566369,9454	1408371,4736
5	566360,5720	1408370,6746
6	566361,9600	1408359,7000
7	566392,0800	1408363,2100
8	566459,5600	1408371,9300
1	566479,1000	1408374,3100

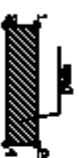
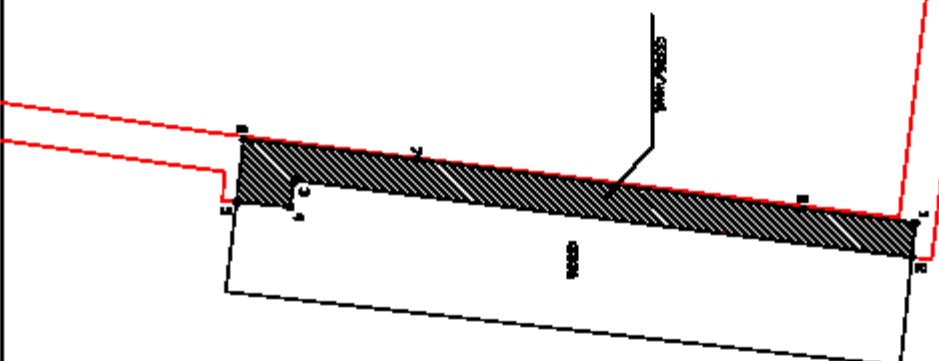

Подстилке подстилке подстилке
подстилке подстилке подстилке
подстилке подстилке подстилке

Подстилке и подстилке и подстилке
подстилке и подстилке и подстилке
подстилке и подстилке и подстилке

Цена пополнившего площадь земельного участка и 10000

41.01.0010113:373/куч-1

277 кв.м.

№ п/п	X	Y
1	566361,8600	1408359,7000
2	566360,5720	1408370,6746
3	566358,472	1408370,4679
4	566358,5085	1408365,3957
5	566314,4390	1408359,1861
6	566313,0676	1408358,9673
7	566313,6000	1408354,4100
8	566341,2400	1408357,2800
1	566361,8600	1408359,7000

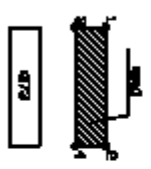
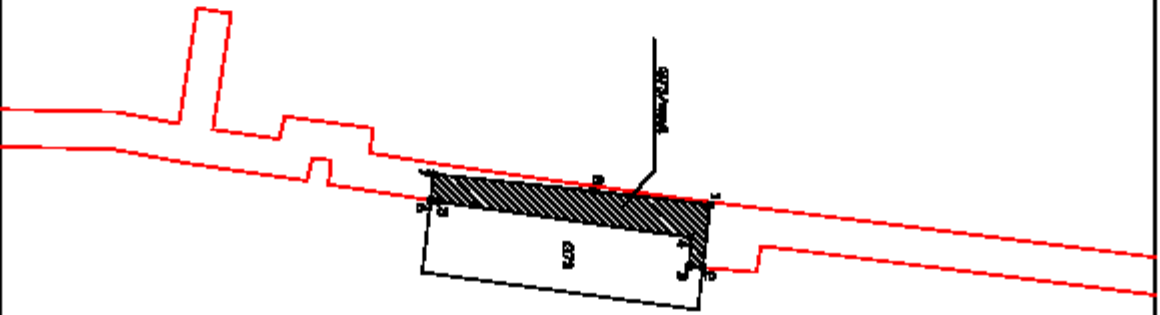

Подполье (зона) выделено
красным цветом, остальная
территория выделена белым

Подполье и остальная зона выделены
красным цветом, остальная
территория выделена белым

Цена предложения по состоянию на 14.08.2010

41:01:00:01:13:323/49v2

5 кв.м.

Площадь:	X	Y
Точка 1	566296,7000	1408352,3700
2	566296,5550	1408356,3852
3	566295,2006	1408350,1854
4	566295,7153	1408352,2519
1	566295,7000	1408352,3700
41:01:00:01:13:323/49v2		
Площадь:	101 кв.м.	
Точка 1	X	Y
5	566292,4090	1408351,8554
6	566291,4632	1408355,5270
7	566271,0241	1408352,5464
8	566259,1910	1408350,3058
9	566259,5400	1408348,6600
10	566276,0200	1408349,8900
5	566292,4090	1408351,8554

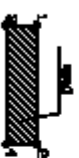
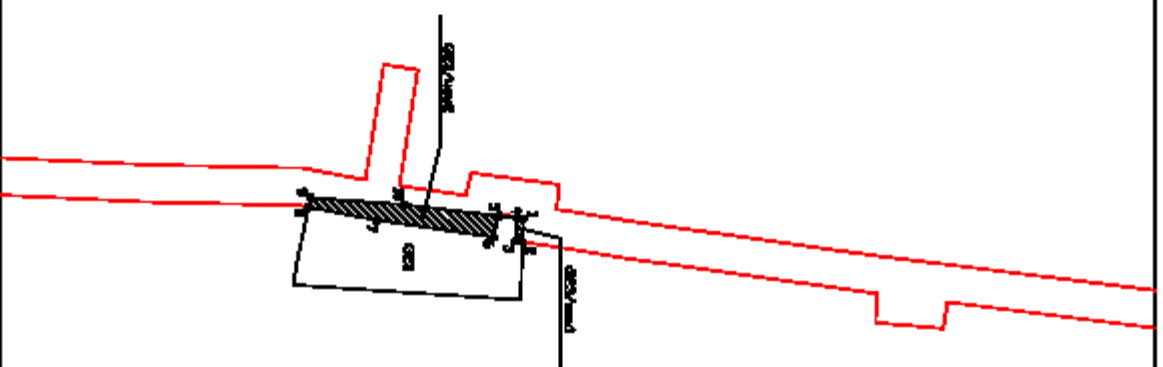

Подписане Проекту планового застроювання (земля, зображення) та інші технічні документи

Площа в квадратних метрах застроювання земельної ділянки застроювання



Сума розподіленої площі застроювання становить 101 кв.м.

41:01:0010113:55/vey1

151 кв.м.

№ п/п	X	Y
1	566278,2628	1408326,3508
2	566275,0616	1408346,4952
3	566271,9100	1408347,6400
4	566252,0700	1408344,7200
5	566252,2700	1408343,7600
6	566248,3123	1408343,2936
7	566258,2941	1408343,5060
8	566269,1324	1408345,5758
9	566272,3372	1408325,4092
1	566278,2628	1408326,3508

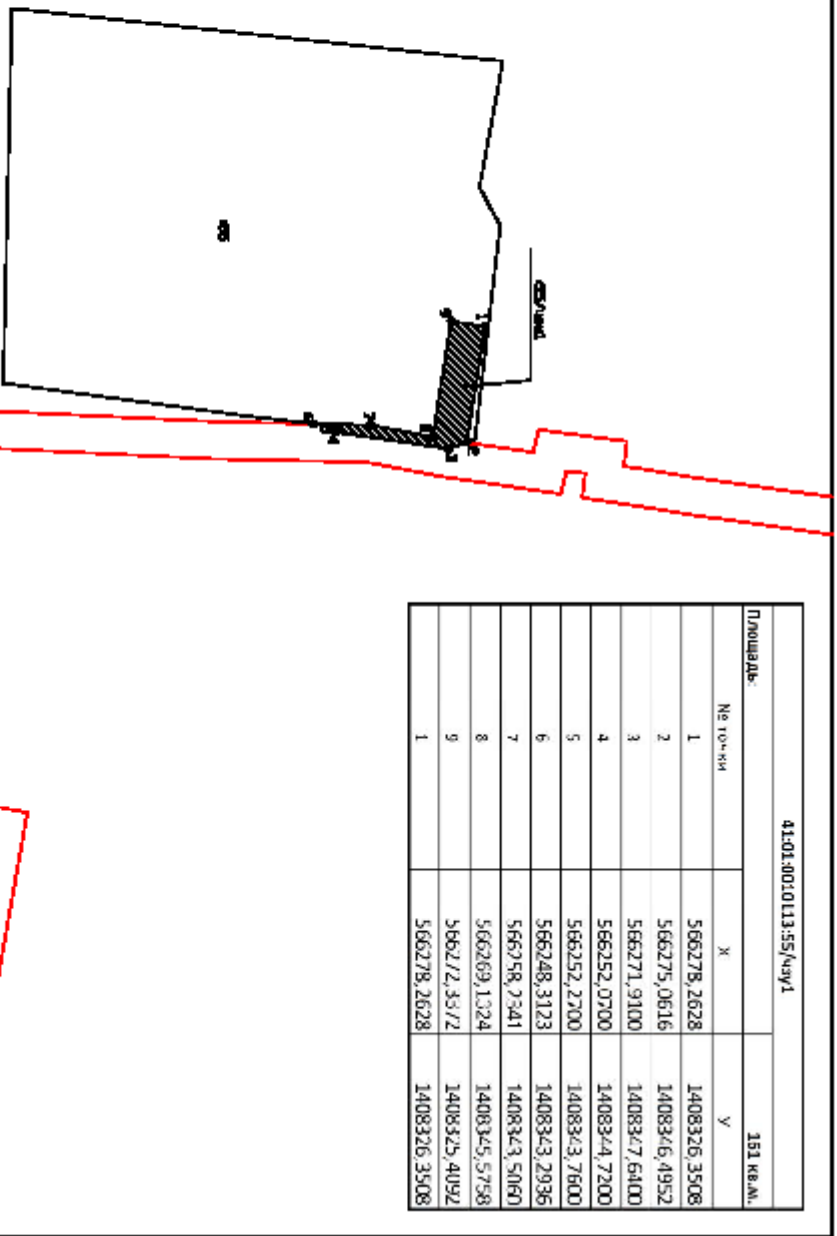

Проектная площадь земельного участка 005, расположенная в границах земельного участка 005

Площадь и конфигурация земельного участка 005 в отношении которого испрашивается разрешение на строительство

Числа пропорциональны числам масштаба чертежа и 1:10000

41-01-0010113-122/чл.1			790 кв.м.
№ точки	X	Y	
1	566197,2269	1408417,6199	
2	566185,6042	1408482,8651	
3	566183,2100	1408482,3600	
4	566181,2700	1408481,7400	
5	566193,0600	1408415,6300	
1	566197,2269	1408417,6199	

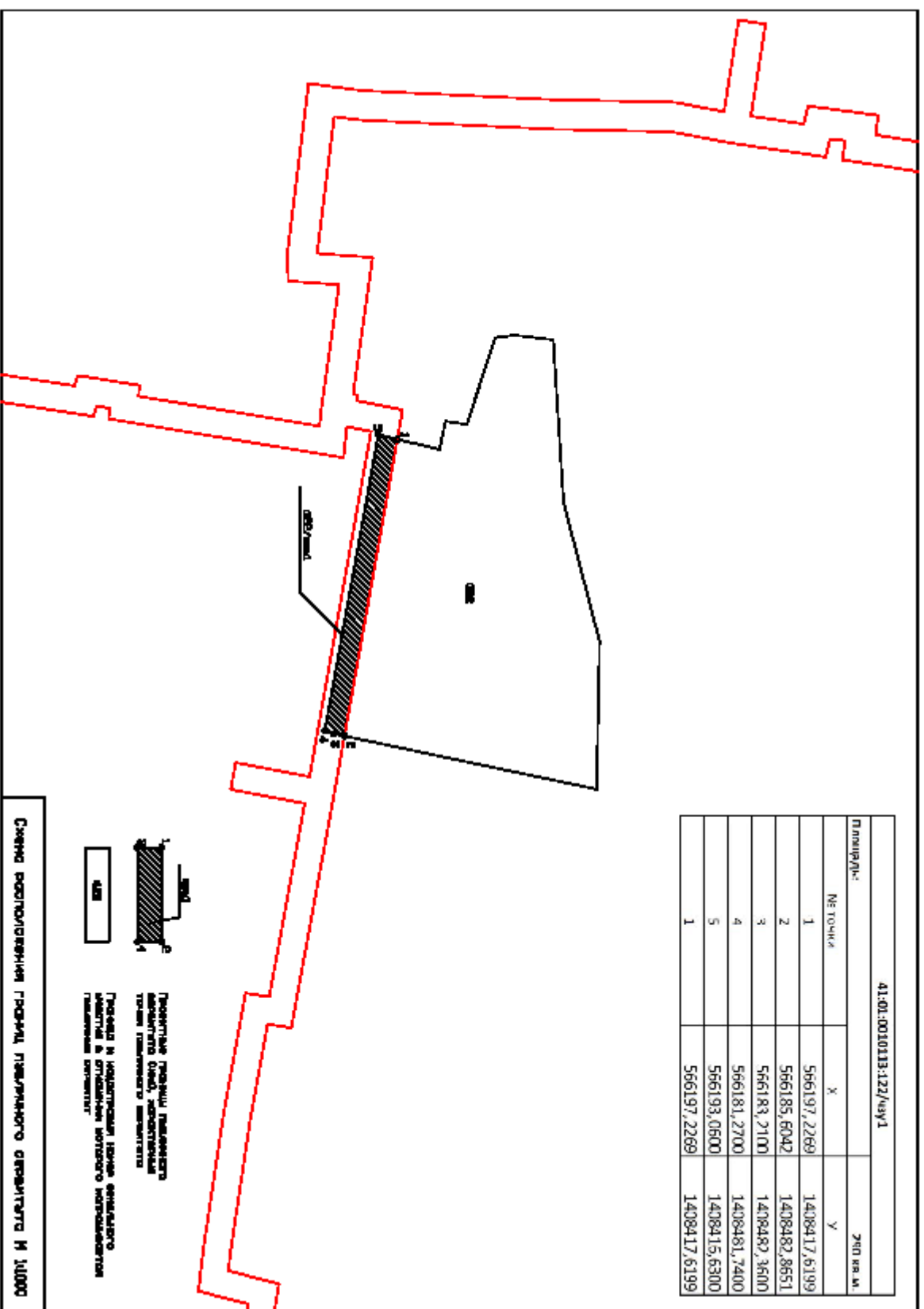

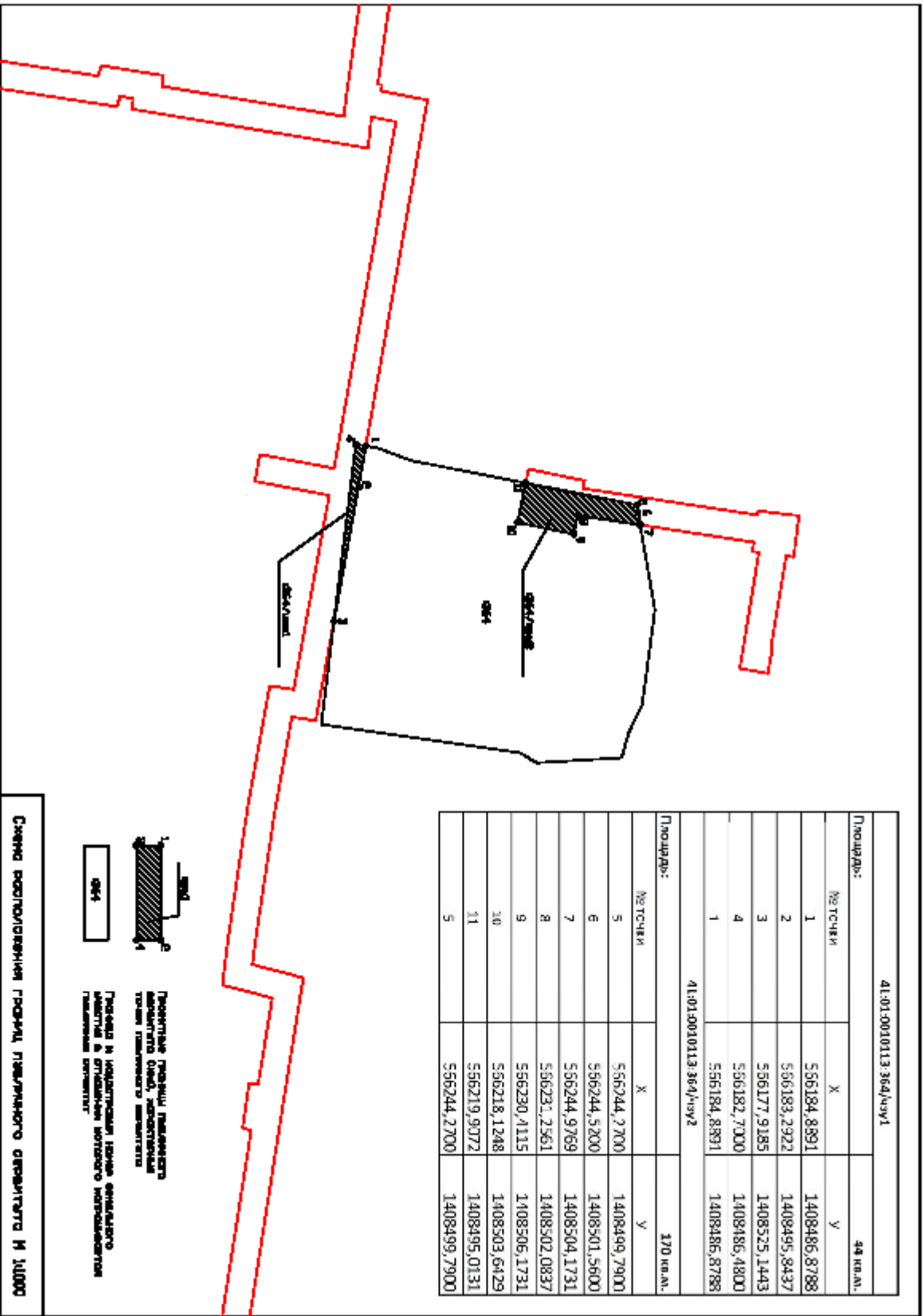

41:01:0010113:364/чуч1			44 кв.м.	
№ точки	X	Y		
1	556184,8891	1408486,8788		
2	556183,2922	1408495,8437		
3	556177,9185	1408525,1443		
4	556182,7000	1408486,4800		
1	556184,8891	1408486,8788		
41:01:0010113:364/чуч2			170 кв.м.	
№ точки	X	Y		
5	556244,2700	1408499,7900		
6	556244,5200	1408501,5600		
7	556244,9769	1408504,1731		
8	556231,2561	1408502,0837		
9	556230,4115	1408506,1731		
10	556218,1248	1408503,6429		
11	556219,9072	1408495,0131		
5	556244,2700	1408499,7900		

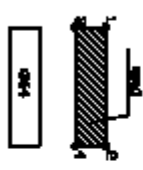

 Подчеркнутая площадь является объектом кадастрового учета, расположенным на территории земельного участка.

 Площадь и координаты точек границ объекта в отношении которого производится кадастровый учет.

Цена по торговому аукциону составляет 14000

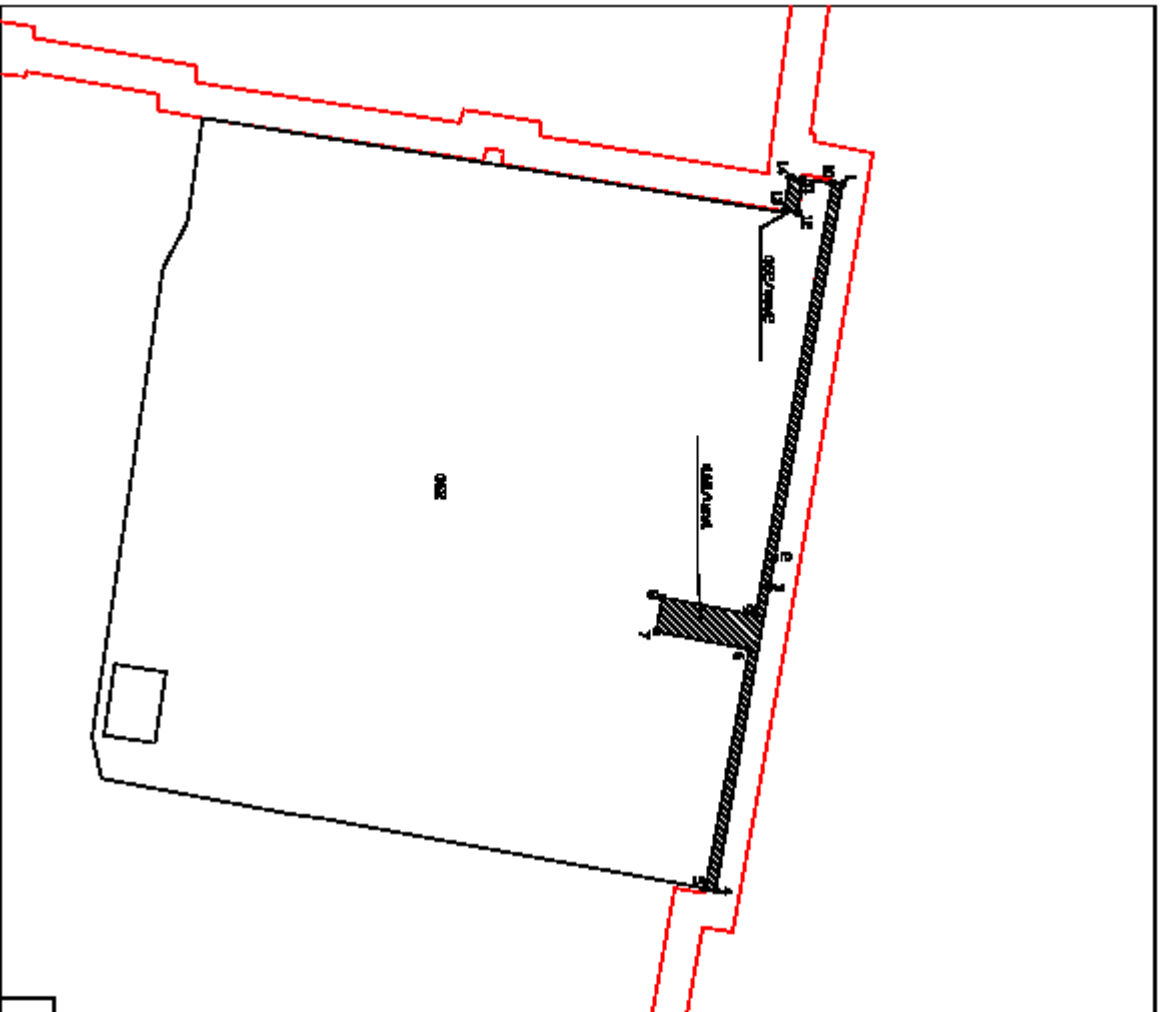

41:01:0010113:162/49V1

Полуправ:		ЭОЛ КРАМ.	
№ ТОУ/ИИ	X	Y	
1	566193,0600	1408415,6300	
2	566181,2700	1408481,7400	
3	566180,2700	1408485,8700	
4	566170,9600	1408539,7300	
5	566169,2025	1408539,4077	
6	566176,8512	1408497,7023	
7	566160,5715	1408494,6176	
8	566161,6885	1408488,7224	
9	566177,9184	1408491,7978	
10	566191,3470	1408415,4152	
1	566193,0600	1408415,6300	
41:01:0010113:162/49V2			
Полуправ:		14 КРАМ.	
№ ТОУ/ИИ	X	Y	
11	566166,0339	1408415,6970	
12	566185,3951	1408421,6670	
13	566182,8328	1408421,2442	
17	566183,9300	1408415,3100	
11	566166,0339	1408415,6970	

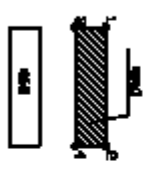

Подчеркнутые границы земельных участков (Земля, здания) являются границами земельных участков.

Подчеркнутые и заштрихованные линии являются границами земельных участков.

Схема подготовлена в соответствии с требованиями к документам № 10/000

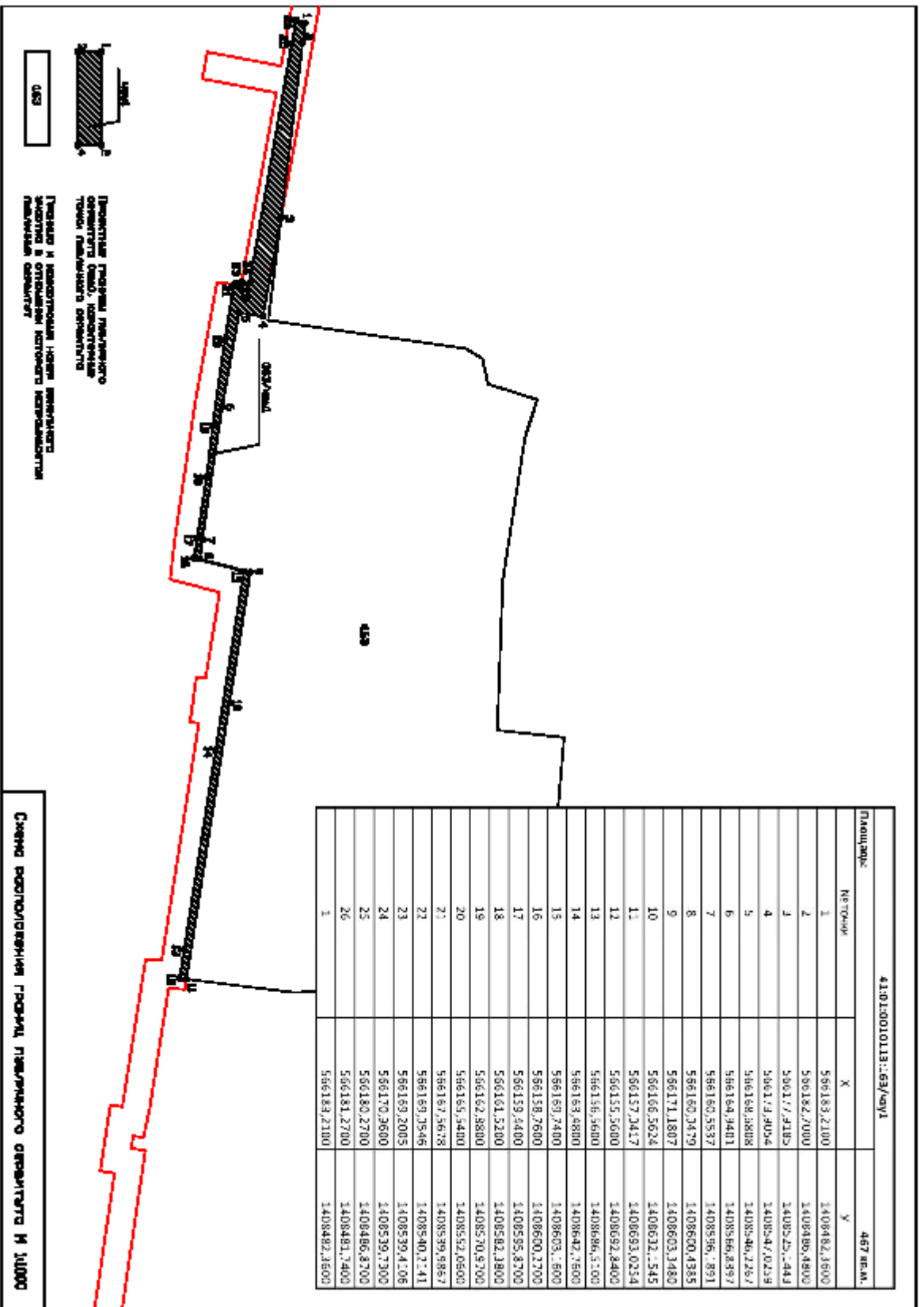

US9



Изоляция кровли (включая
теплоизоляцию кровли)

Устройство кровли (включая
теплоизоляцию кровли)

41010010113:..69/чп1

Площадь:

№ точки

X

Y

487 м.кв.

№ точки	X	Y
1	566183,2100	1408482,3600
2	566182,7000	1408486,4800
3	566177,3183	1408523,9443
4	566173,4054	1408547,0239
5	566168,3808	1408546,2267
6	566164,3401	1408566,8397
7	566160,5537	1408596,7891
8	566160,3479	1408600,4335
9	566171,1807	1408603,3480
10	566166,5624	1408632,5445
11	566157,2417	1408693,0234
12	566155,5600	1408692,2400
13	566156,5600	1408686,5100
14	566163,6800	1408642,7600
15	566169,7400	1408603,7600
16	566158,7600	1408600,1700
17	566159,6400	1408595,8700
18	566161,5200	140862,1900
19	566162,8800	1408570,9700
20	566165,5400	1408552,0600
21	566167,5678	1408539,9867
22	566169,0546	1408540,7141
23	566169,2005	1408539,4106
24	566170,9600	1408539,7700
25	566180,2700	1408486,8700
26	566181,2700	1408481,7400
1	566183,2100	1408482,3600

Счета по топографическим планам масштаба 1:1000

41-01:0010113:393/Чыг1

293 кв.м.

№ п/п	X	Y
1	566159,4400	1408595,8700
2	566158,7600	1408600,2700
3	566169,7400	1408603,1600
4	566163,4800	1408642,7600
5	566158,9230	1408642,1657
6	566159,7776	1408636,7055
7	566157,8867	1408636,2548
8	566159,2641	1408626,5238
9	566161,3105	1408626,5752
10	566164,3793	1408607,7720
11	566153,4721	1408604,9215
12	566151,5063	1408595,3909
13	566151,5691	1408594,9711
14	566159,4400	1408595,8700

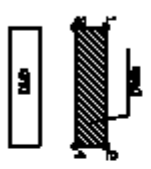
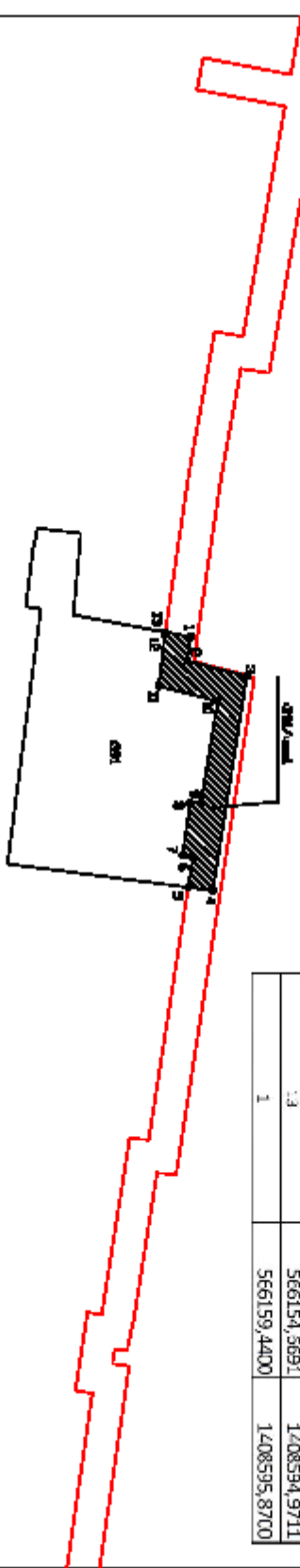

Подписанное пространство
 является частью земельного участка
 с кадастровым номером 41-01/0010113/Чыг1
 и находится в собственности
 государственного предприятия
 «Чыг»

Цена предложения покупателя составляет 14000

41:01.0010113-38/чл.1

182 кв.м.

Площадь:		
№ точки	X	Y
1	566167,5678	1408539,9867
2	566165,5400	1408552,0600
3	566162,8800	1408570,9700
4	566161,5200	1408582,3800
5	566156,8218	1408580,5676
6	566159,0199	1408565,8603
7	566163,8192	1408539,4133
1	566167,5678	1408539,9867

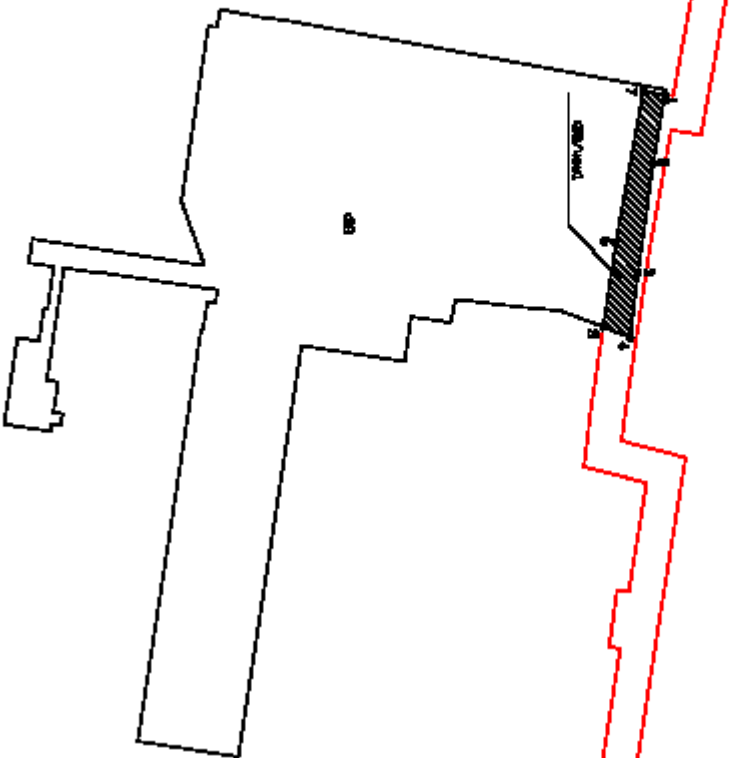

Подобное изображение является
свидетельством о том, что объект
находится в границах земельного участка
и принадлежит на праве собственности
лицу, указанному в кадастровом
описании объекта.



Цена предложения по состоянию на 14.08.2011

41:01:0101013:0709/куч1		34 кв.м.	
Примечание:			
№ точки	X	Y	
1	556163,9400	1408586,1300	
2	556159,8800	1408599,0400	
3	556155,0690	1408592,2949	
4	556156,1040	1408585,3703	
1	556163,9400	1408586,1300	

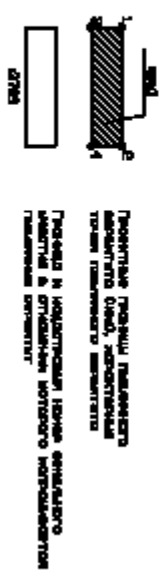
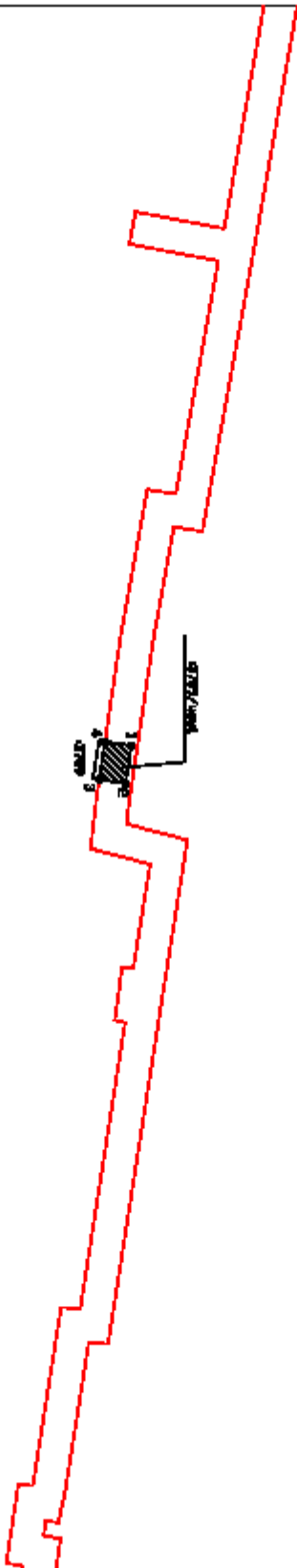

Цена похозяйственного расчета земельного участка и 10000

41:01:0010113:137/49/1

47 кв.м.

№ точки	X	Y
1	556512.0200	1408122.4900
2	556510.9200	1408130.7600
3	556505.2903	1408130.0670
4	556505.5021	1408128.1638
5	556506.1042	1408127.3443
6	556506.0715	1408121.7874
1	556512.0200	1408122.4900

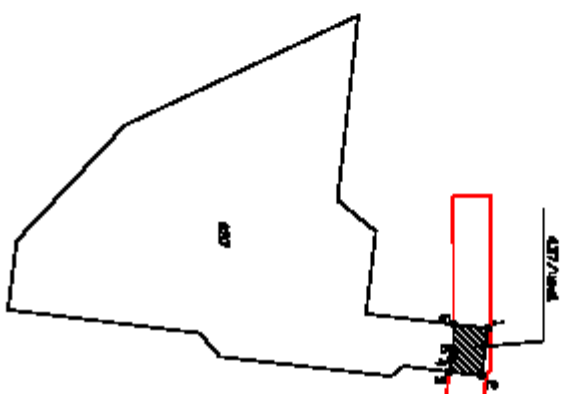

Подписанье Проекту Планировки земельного участка, расположенного на территории земельного участка

Подпись и индивидуальное печать специалиста, ответственного за подготовку кадастровых документов

Сумма вознаграждения по делу № 437/004/2010

11:01:0010113:2599/-sv1		66 КВ.М.
№ ПОЛИС	X	Y
1	566230,5050	1408342,8773
2	566229,9600	1408348,3500
3	566229,8416	1408349,3532
4	566219,5677	1408348,8650
5	566219,9000	1408346,3100
6	506220,3911	1408342,3988
7	566230,5050	1408342,8773

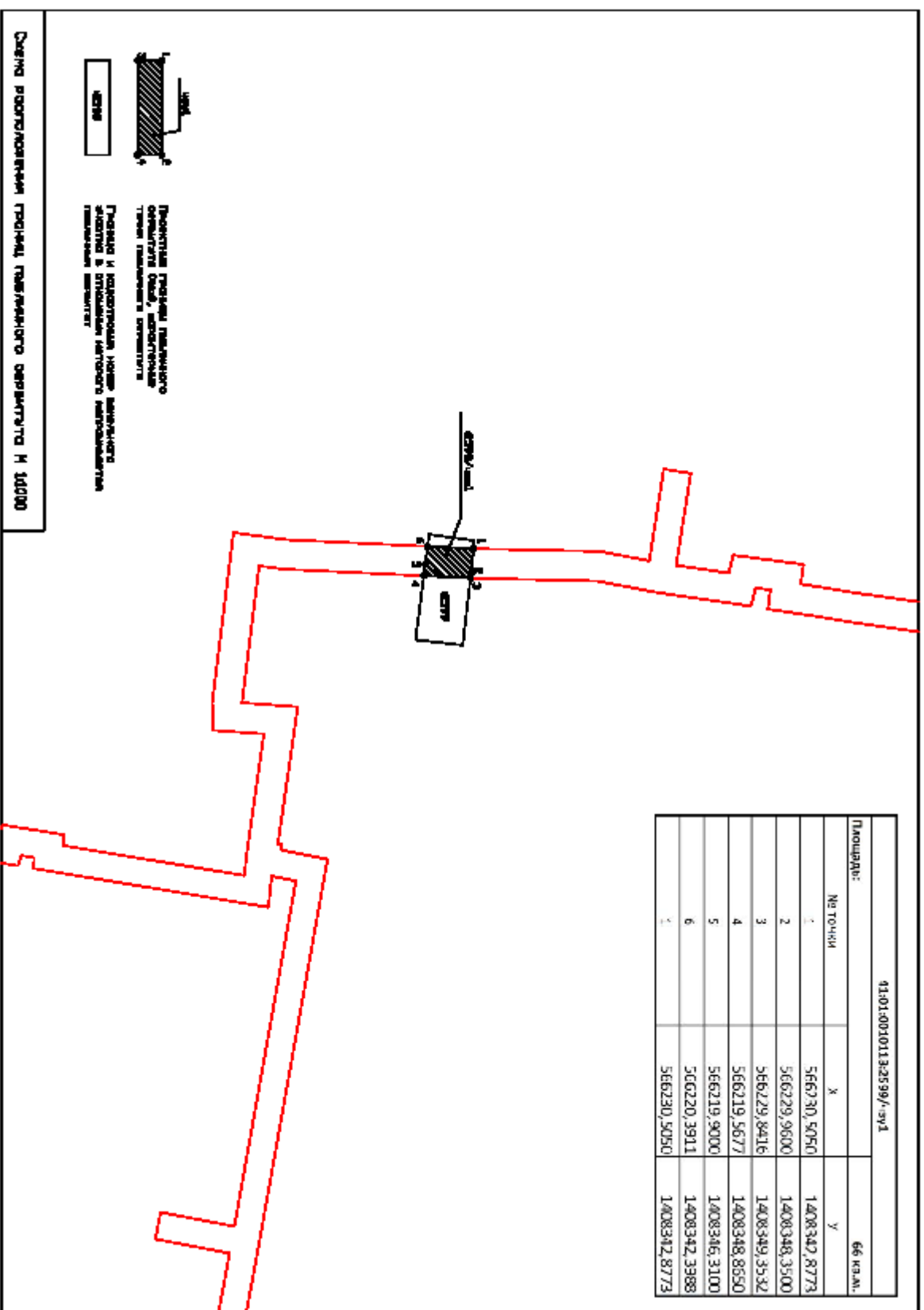

41:01:0010113-79/кув.1

257 кв.м.

№ п/п	X	Y
1	566279,7717	1408502,1919
2	566278,6098	1408511,2151
3	566276,9608	1408510,9952
4	566273,6931	1408530,7303
5	566274,0102	1408530,7872
6	566272,9498	1408536,6928
7	566266,8065	1408535,5957
8	566271,0128	1408510,1877
9	566269,6184	1408509,9984
10	566269,8977	1408507,9581
11	566266,6730	1408507,4770
12	566267,7057	1408501,5651
13	566270,7156	1408502,0234
14	566270,8395	1408501,1201
1	566279,7717	1408502,1919

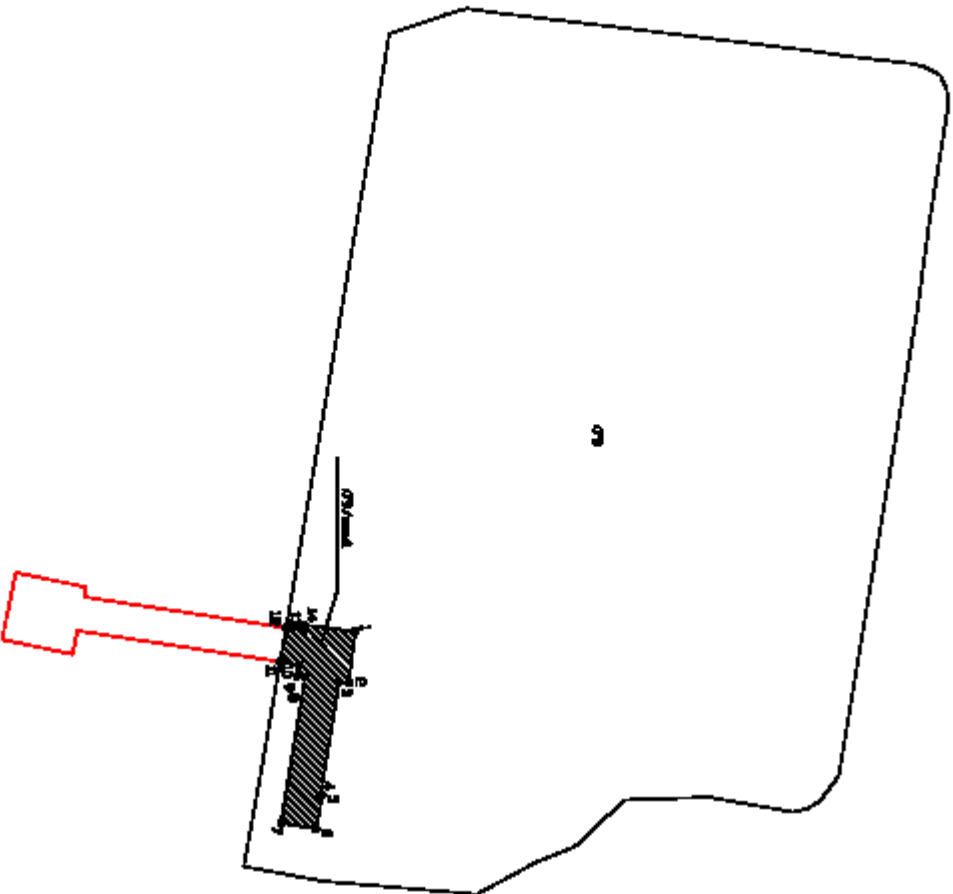

Подписи и печати лиц, имеющих право владения и пользования имуществом, принадлежащим на праве собственности

409

Цена предложения по состоянию на дату проведения аукциона 10 000 000

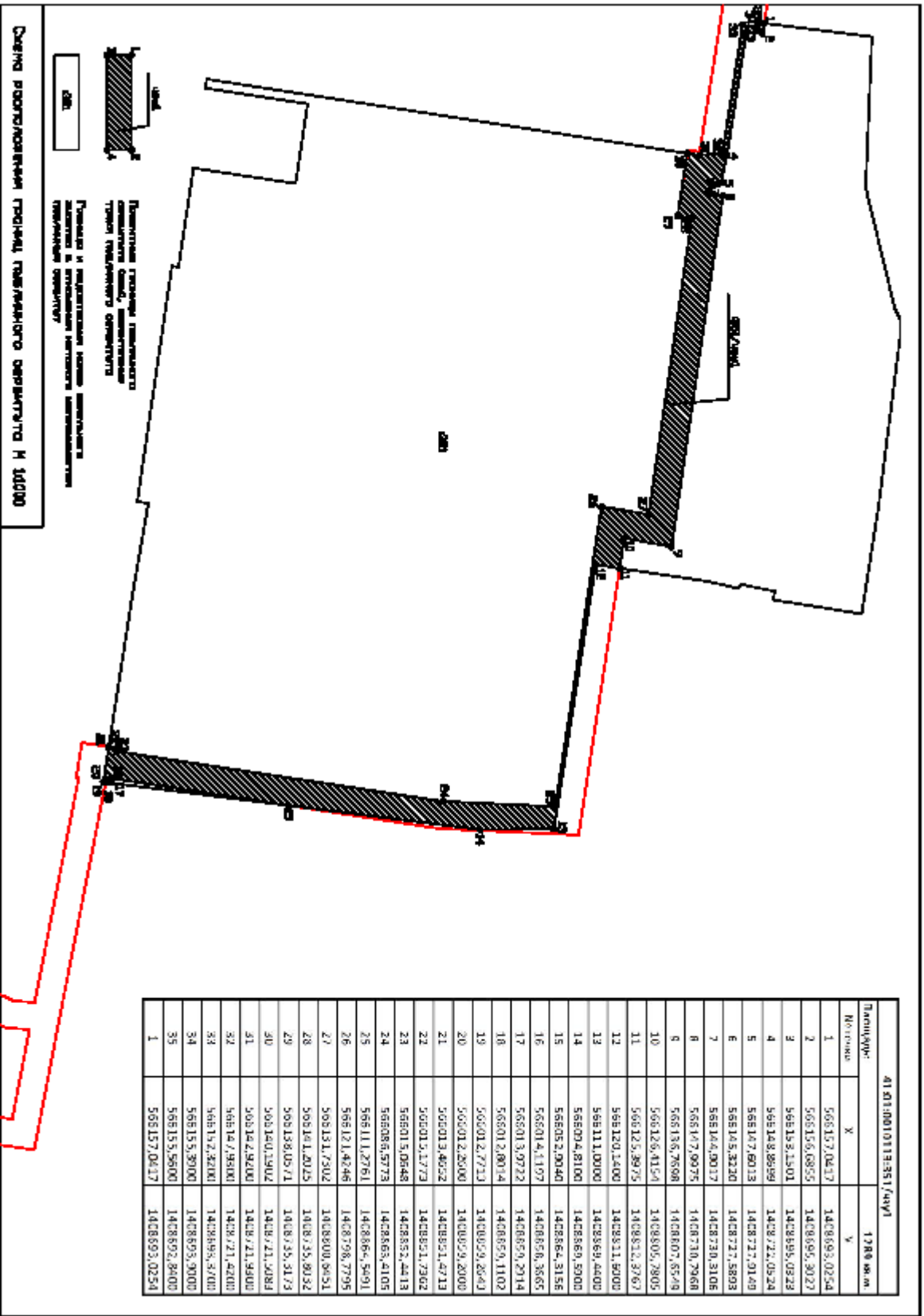

41:01:0010113:051/00/1

Порядковый номер	1288 кв.м.	
	X	Y
1	565157,0417	1408693,0254
2	565156,6855	1408695,3027
3	565158,1501	1408695,0923
4	565148,8999	1408721,0524
5	565147,6013	1408721,0149
6	565145,3230	1408721,5893
7	565144,9017	1408730,3106
8	565147,9975	1408730,2968
9	565136,7698	1408607,6549
10	565126,4154	1408605,2805
11	565125,3975	1408612,3767
12	565120,1400	1408611,6000
13	565111,0000	1408669,4400
14	565004,8100	1408660,5000
15	565052,0040	1408664,3156
16	565014,1197	1408656,3667
17	565013,9722	1408659,2914
18	565012,8014	1408659,1102
19	565012,7710	1408659,2643
20	565012,2600	1408659,2000
21	565013,4652	1408651,4713
22	565015,1773	1408651,7962
23	565015,0548	1408652,4413
24	565086,5773	1408665,4106
25	565111,2761	1408665,5491
26	565121,4846	1408798,7795
27	565131,7302	1408800,9421
28	565141,2025	1408735,9032
29	565138,0571	1408735,3173
30	565140,1902	1408721,5083
31	565142,9400	1408721,9800
32	565147,19800	1408721,4200
33	565152,4200	1408693,3700
34	565155,3900	1408693,3000
35	565155,5800	1408692,3400
1	565157,0417	1408693,0254

Границы территории, подлежащей изъятию для государственных нужд Российской Федерации, в границах которой предполагается строительство объектов.

Чертёж проектируемого участка территории с координатами М 1:10000

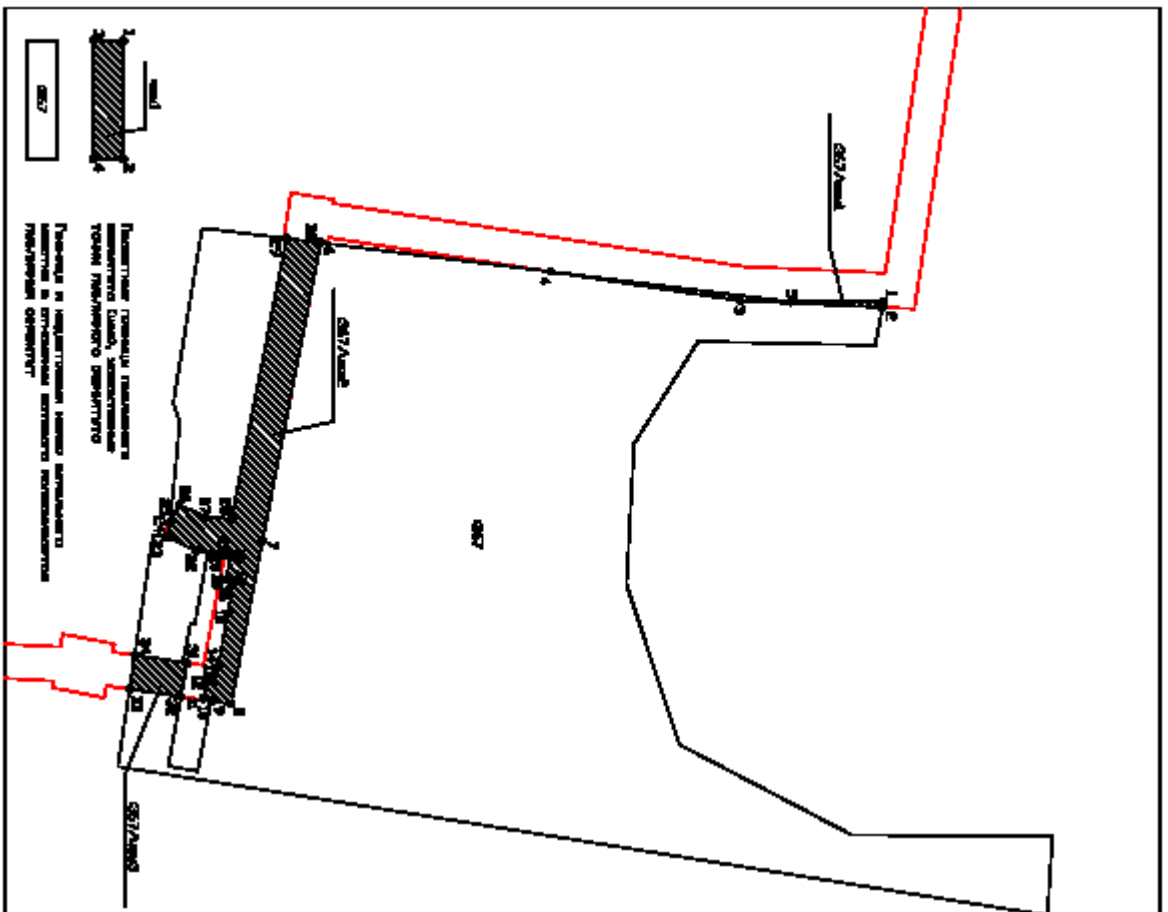

41:01:0010113:367/№ы1

Площадь:	30 кв.м.	
Категория:	X	Y
1	566111.0000	1408869.4100
2	566110.7949	1408870.5333
3	566085.9827	1408869.1895
4	566052.9040	1408864.3158
5	566094.8100	1408869.5900
3	566111.0000	1408869.4100
41:01:0010113:367/№ы2		
Площадь:	530 кв.м.	
Категория:	X	Y
6	566012.7713	1408859.1643
7	566002.6052	1408911.7109
8	565997.1250	1408939.7548
9	565993.6686	1408939.1479
10	565993.7000	1408939.0900
11	565992.2300	1408938.8200
12	565992.7900	1408935.7800
13	565994.5000	1408936.0600
14	565994.9000	1408933.0400
15	565996.5700	1408934.0000
16	565997.3900	1408919.1300
17	565997.5600	1408918.1500
18	565996.5200	1408917.9400
19	565996.5200	1408914.0500
20	565995.9796	1408913.8894
21	565996.0784	1408913.1839
22	565991.0154	1408913.0103
23	565985.7463	1408910.1898
24	565986.2500	1408910.5500
25	565986.4844	1408908.1228
26	565988.0146	1408904.9237
27	565992.5846	1408907.1097
28	565997.2269	1408907.4523
29	566006.8009	1408858.5315
30	566012.4600	1408859.2000
6	566012.7713	1408859.7643
41:01:0010113:367/№ы3		
Площадь:	35 кв.м.	
Категория:	X	Y
31	565989.4596	1408932.5668
32	565988.5831	1408938.4732
33	565979.4048	1408937.1571
34	565980.3045	1408931.1248
31	565989.4596	1408932.5668

Схема расположения точек периметра объекта И 10/00

41-01-0010113-385/чпу.1

377 кв.м.

Площадь:

№ точки	X Y	
	X	Y
1	566125,3975	1408812,3767
2	566116,3839	1408870,7909
3	566110,7949	1408870,5333
4	566111,0000	1408869,4400
5	566120,1400	1408811,6000
1	566125,3975	1408812,3767

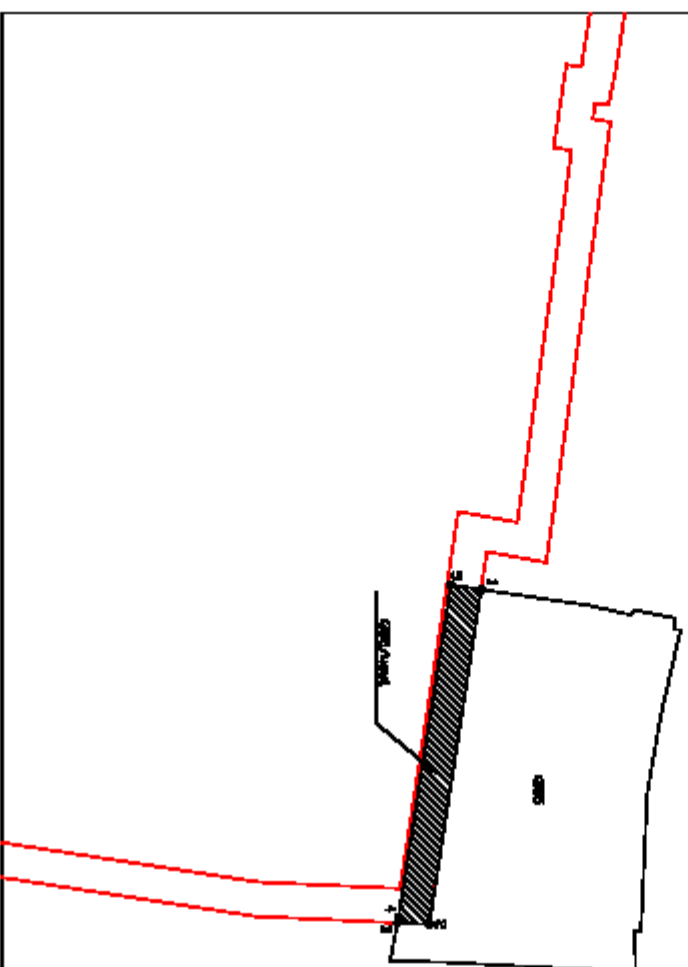

Подписане проекту планового назначения земель, зонирование территории земельного участка

Подпись и должность лица, ответственного за подготовку проекта в отношении которого подготовлен плановый проект:

Цена подготовленного проекта планового назначения 14000

41:01:0010113:7/My1

Площадь:

70 кв.м.

№ точки	X	Y
1	565996,9800	1408914,0500
2	565996,3200	1408917,9400
3	565997,5600	1408918,1500
4	565997,3900	1408919,1300
5	565996,5700	1408924,0000
6	565994,9000	1408933,0400
7	565994,3000	1408936,0600
8	565992,7900	1408935,7800
9	565992,2300	1408938,8200
10	565993,7000	1408939,0900
11	565993,5685	1408939,2479
12	565088,3831	1408938,4732
13	565989,4596	1408932,5668
14	565992,3150	1408932,9854
15	565995,9796	1408913,8984
1	565996,9800	1408914,0500

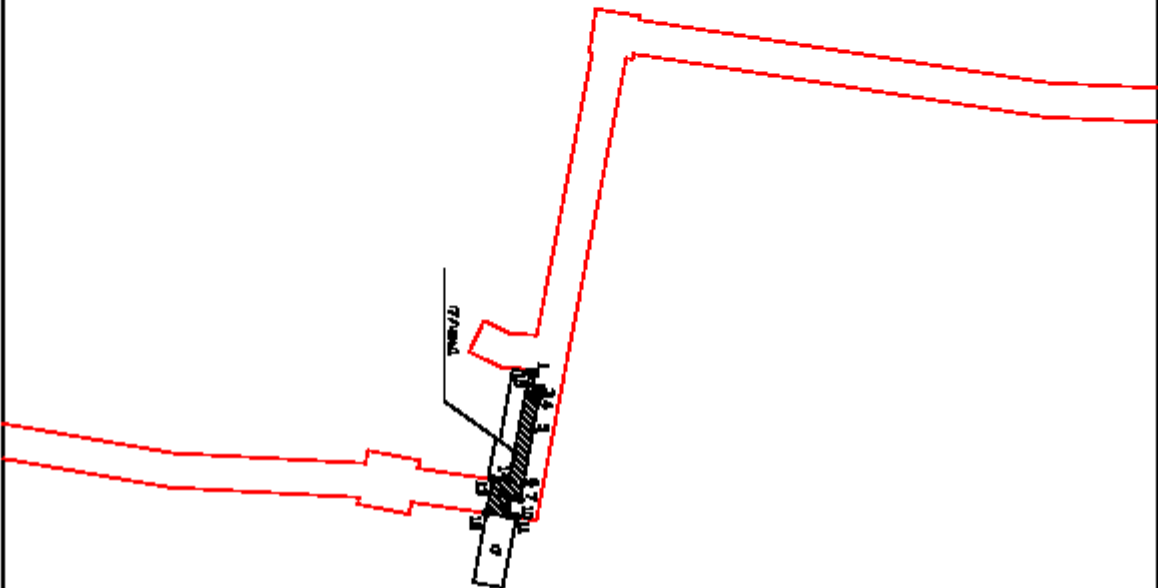

Подземные коммуникации: канализация, вода, электричество, тепло, газоснабжение, вентиляция



Площадь и контуры здания, сооружения, объекта в границах земельного участка, подлежащая передаче в собственность

Цена предложения: 70 кв.м. 1408914,0500

41:01:0010116:278/49/1		0,387 кв.м.
№ точки	X	Y
1	555791,8082	1408742,7609
2	555791,7917	1408742,8972
3	555789,6200	1408742,6100
4	555788,5200	1408742,4500
5	555788,5221	1408742,3627
1	555791,8082	1408742,7609

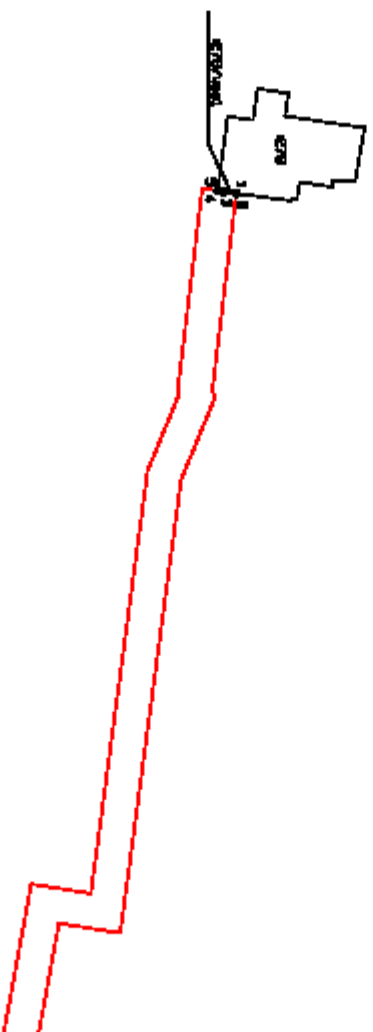

Проектная планировка земельного участка, расположенного в границах территории, подлежащей изъятию для государственных нужд Российской Федерации

Площадь и конфигурация земель, подлежащих изъятию для государственных нужд Российской Федерации

Числа пропорциональны числам масштаба чертежа и 1:10000

41-01.0010116:098/149/1

201 кв.м.

№ п/п	X	Y
1	565791,7917	1408742,8972
2	565787,6099	1408776,9142
3	565787,9691	1408778,7224
4	565787,4892	1408779,8886
5	565784,3200	1408779,5700
6	565783,3094	1408763,0214
7	565785,8518	1408742,0391
8	565788,5221	1408742,3627
9	565788,5100	1408742,4500
10	565789,6200	1408742,6100
11	565791,7917	1408742,8972

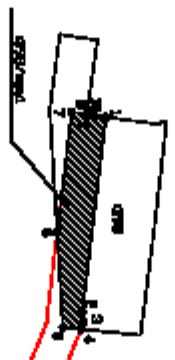

Показана площадь земельного участка Земля, расположенная в границах земельного участка

Земля и расположенная на ней постройка являются объектами недвижимого имущества

Схема расположения земельного участка отображена в масштабе 1:10000

41-01-00101:16:15929/49/1

№ п.п. X Y

№ п.п.	X	Y
1	565784,0300	1408788,2937
2	565782,1618	1408792,8332
3	565771,5553	1408871,8905
4	565767,3096	1408871,2225
5	565778,5200	1408787,8300
1	565784,0300	1408788,2937

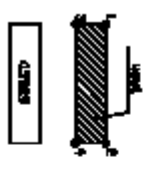

Показаны границы земельного участка, расположенного на территории земельного участка

длина и расстояние между границами участка в отклонении от фактического расстояния

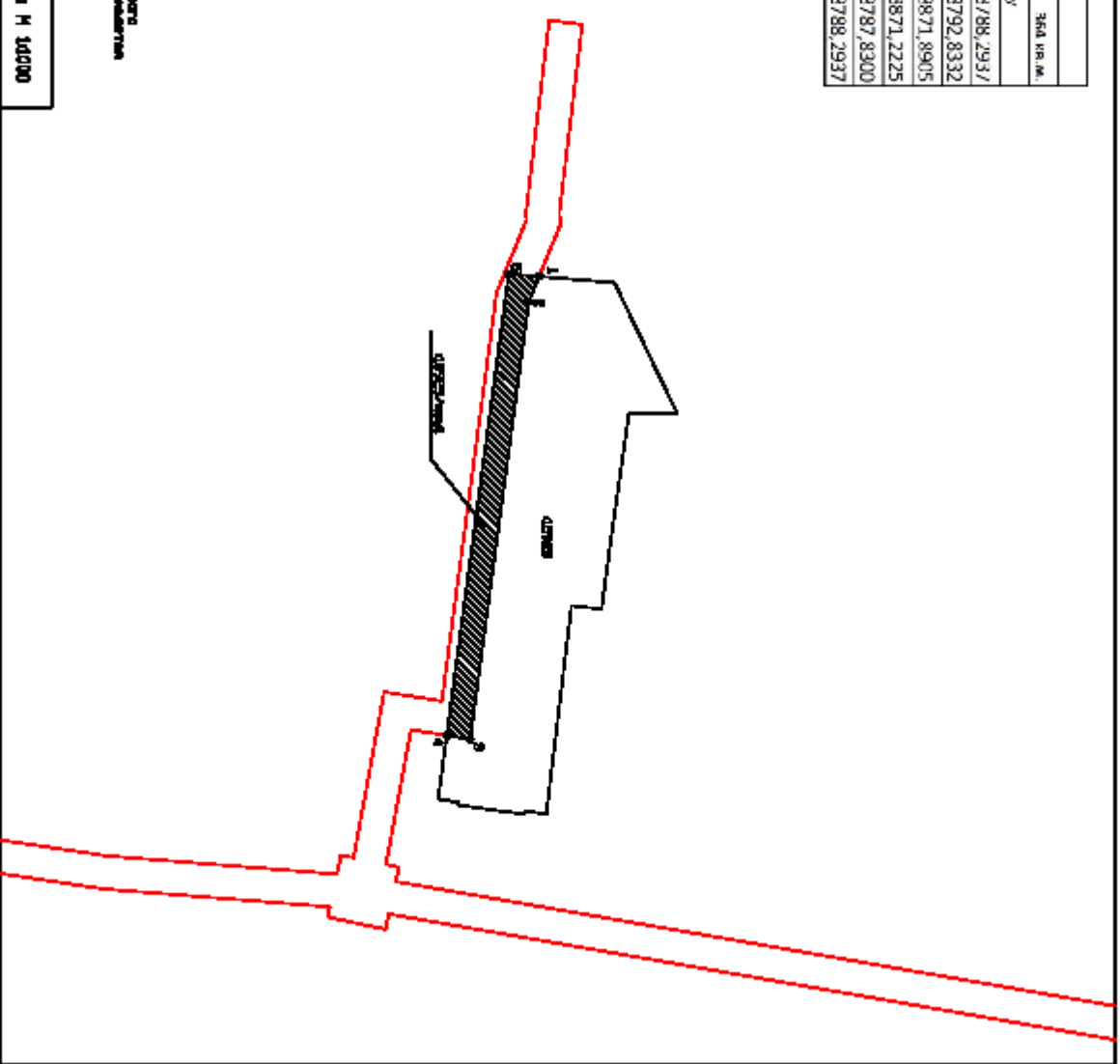

Масштаб: 1:10000

41:01:0030113:375/nyz

Площадь: 753 кв.м.

№ точки	X	Y
1	565724,1357	1428896,0231
2	565722,8008	1428901,0993
3	565710,4509	1428899,3697
4	565698,5300	1428897,5100
5	565661,5300	1428891,9800
6	565627,9900	1428886,4400
7	565604,3100	1428882,0000
8	565604,3100	1428877,8158
9	565706,8904	1428892,9976
1	565724,1357	1428896,0231

41:01:0030113:375/nyz

№ точки	X	Y
10	565574,5564	1428872,6962
11	565571,6000	1428877,8500
12	565527,4585	1428870,3370
13	565486,7559	1428863,0284
14	565486,0089	1428860,5790
15	565491,4889	1428818,7311
16	565488,9915	1428818,2195
17	565490,6257	1428807,0247
18	565492,9303	1428806,8264
19	565499,4869	1428785,0148
20	565497,4538	1428764,7085
21	565497,5359	1428764,0507
22	565506,3853	1428764,9923
23	565506,2278	1428766,0354
24	565505,4154	1428765,9130
25	565498,1407	1428812,3936
26	565495,0392	1428812,6685
27	565494,5478	1428813,3190
28	565498,2917	1428814,0069
29	565494,5128	1428857,7848
10	565574,5564	1428872,6962

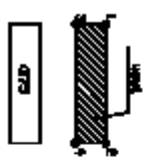

Показаны границы земельного участка, расположенного на территории населенного пункта, с указанием координат точек границ участка.

Показан и расположенный на территории участка объект недвижимости.

Схема расположения земельного участка площадью 0,0753 га к № 000

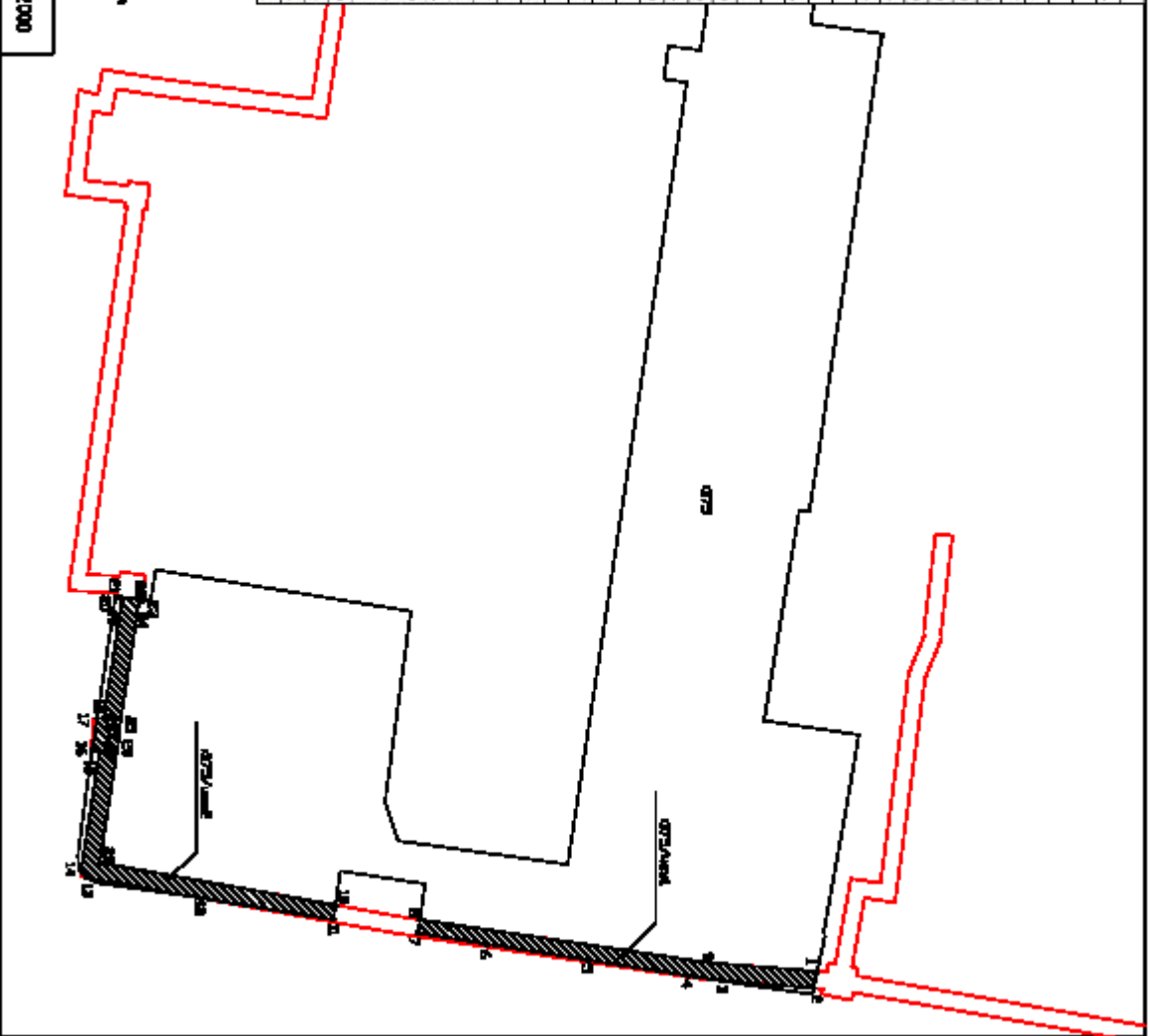

41-01-0010116:349/чпу1

349 кв.м.

№ точки	X	Y
1	565604,3160	1408877,8158
2	565603,6700	1408882,6000
3	565573,8000	1408877,8500
4	565574,5564	1408872,6962
5	565596,9067	1408876,7064
1	565604,3160	1408877,8158

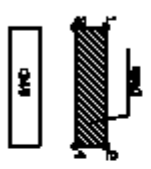
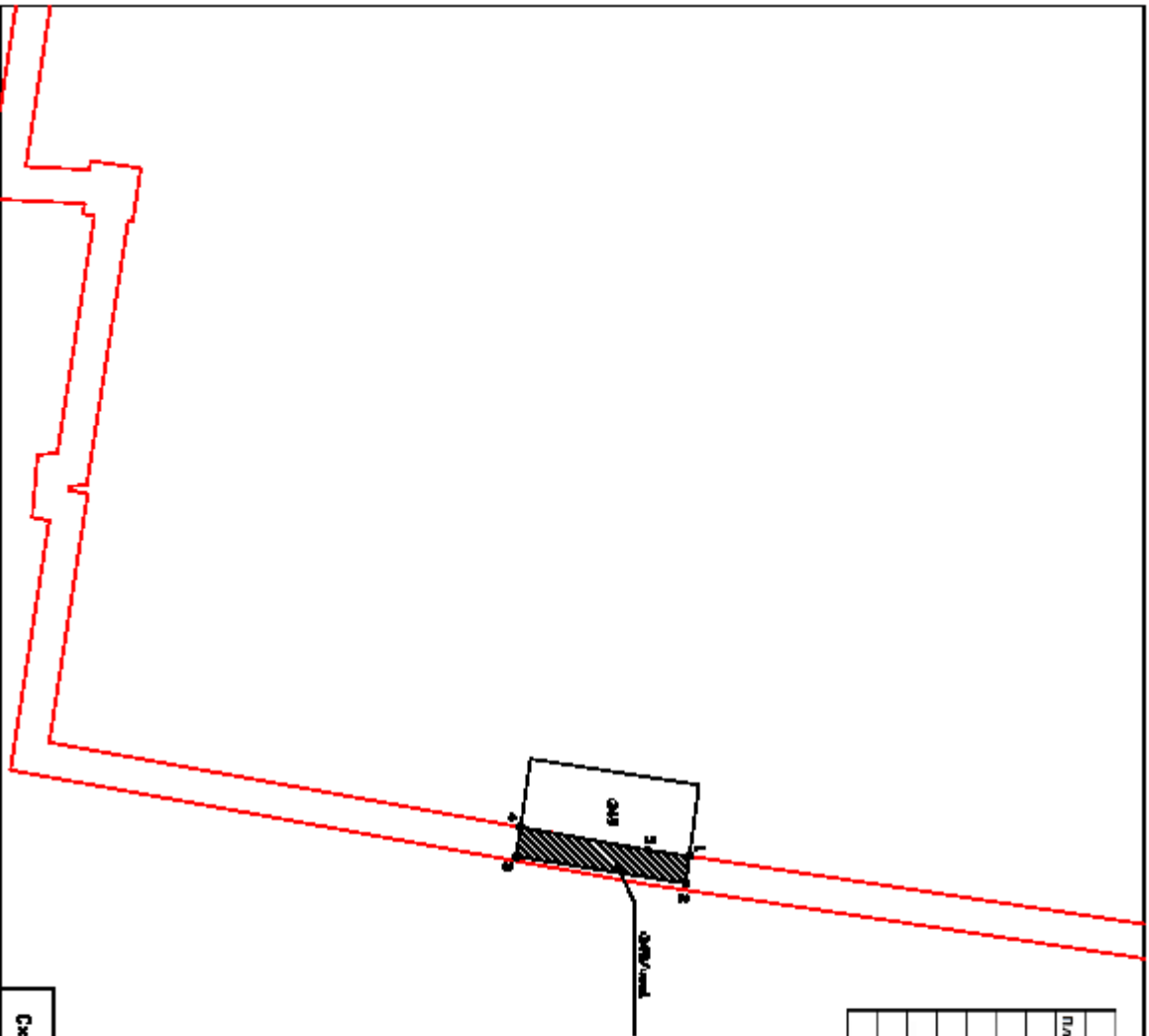

Подписанное проектом планировки территории (ОАЭ), зонирование территории (ОАЭ/кв.м.)

Подпись и печать специалиста, ответственного за подготовку планировки территории

Цена подготовленной проектной документации составляет 10000

41-01.0010118-372/Чл/1		307 кв.м.	
Площадь:			
№ точки	X	Y	
1	565579,3000	1408513,8700	
2	565583,5077	1408518,8698	
3	565571,2521	1408555,8342	
4	565569,3376	1408555,5763	
5	565570,8500	1408564,9600	
6	565569,6500	1408564,7700	
1	565579,3000	1408513,8700	

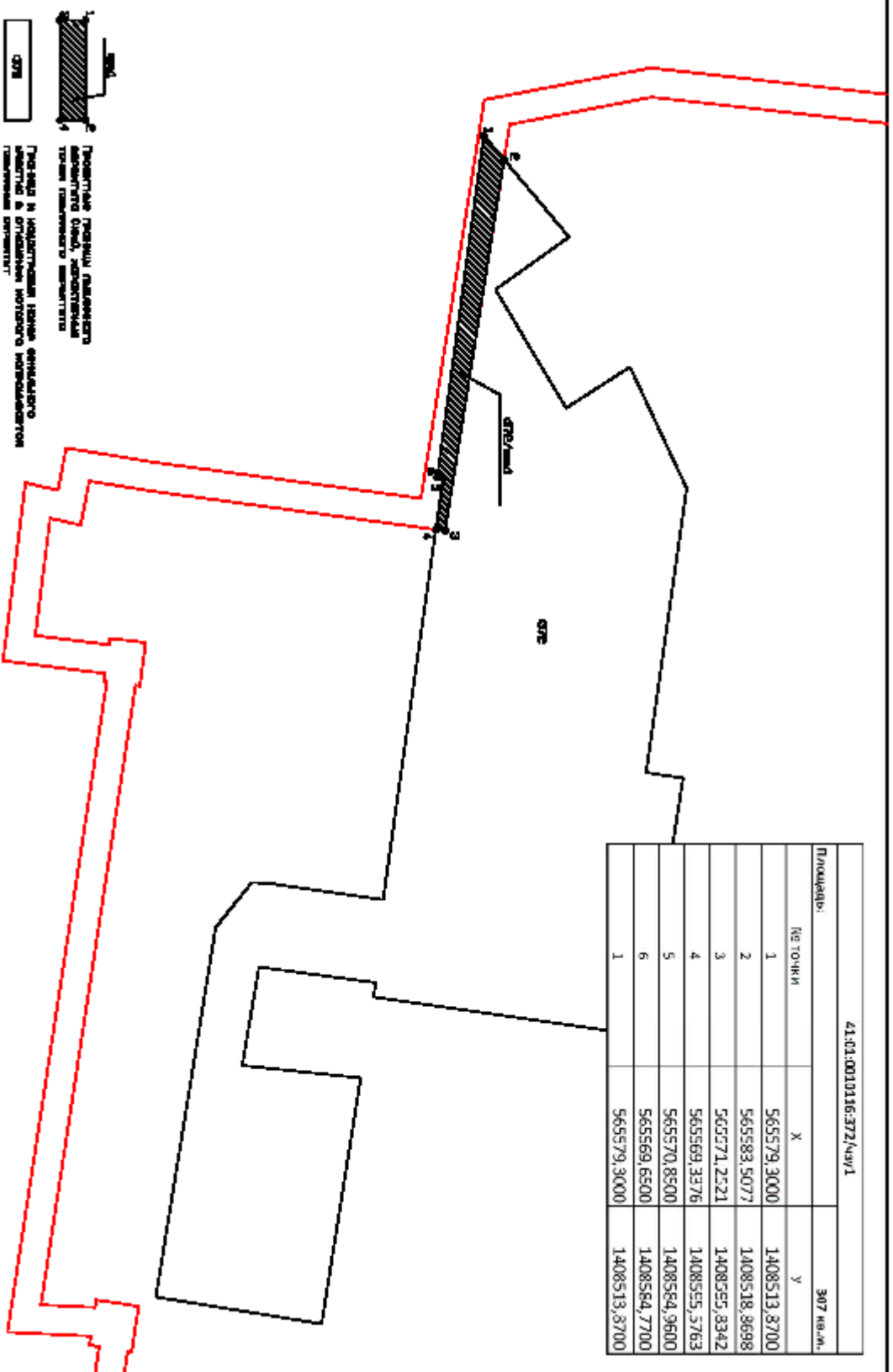

Числа промеров в масштабе 1:10000

41-01-0010116:571/чл1

79 кв.м.

№ точки	X	Y
1	565507,6448	1408756,6613
2	565506,3855	1408764,9923
3	565497,5599	1408764,0607
4	565497,7383	1408762,8569
5	565497,2679	1408762,8343
6	565498,2204	1408756,8731
7	565498,6226	1408756,8925
8	565498,8535	1408755,3349
1	565507,6448	1408756,6613

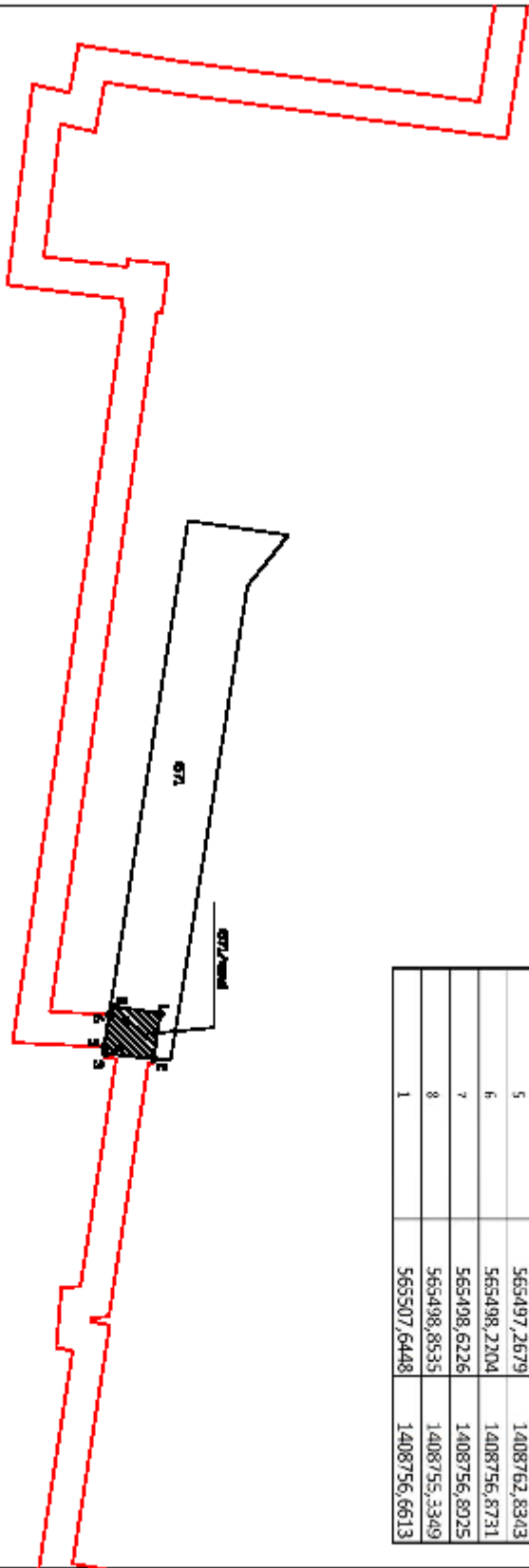

Подписане проекта планового назначения объекта (земельный участок) в соответствии с законодательством Российской Федерации

Подпись и печать лица, осуществляющего продажу в соответствии с законодательством Российской Федерации

Цена по плану/ценник планового назначения и 10000

41:01:0010116:10800/чл.1		198 кв.м.	
№ п/п	X	Y	
1	565553,3081	1408587,3623	
2	565552,1582	1408593,3020	
3	565519,7433	1408588,8940	
4	565520,5649	1408582,9505	
1	565553,3081	1408587,3623	

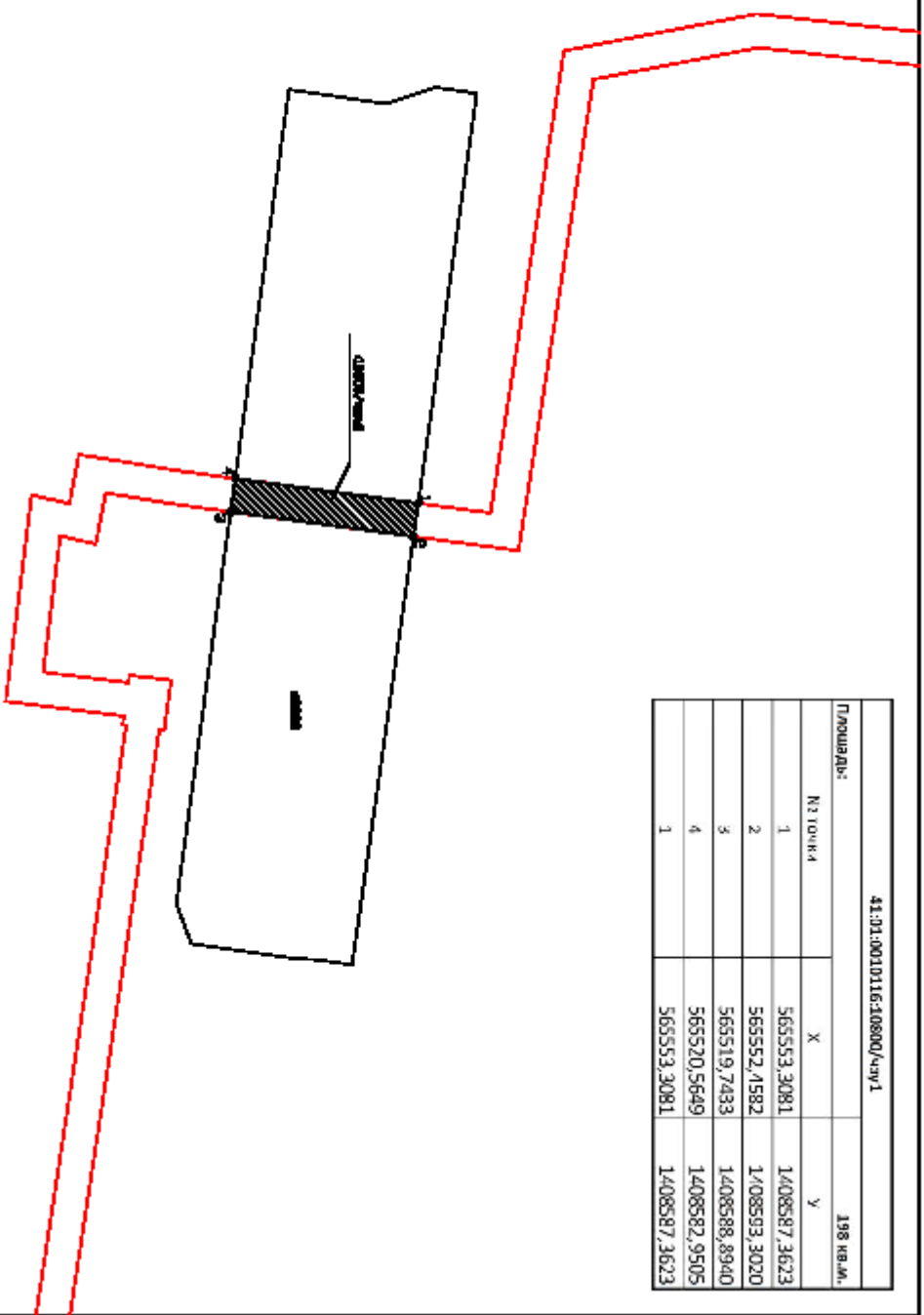

Показан проект размещения
объекта в соответствии
с требованиями нормативов
технического назначения

Проект и согласованная форма размещения
объекта в соответствии с требованиями нормативов
технического назначения



Числа промеров для точной планировки объекта и 1:1000

41:01:0010116:346/Чы1		
Плошча: 142 кв.м.		
№ п/п	X	Y
1	565598,5409	1408502,7914
2	565600,8780	1408508,4526
3	565584,6717	1408511,5600
4	565583,5077	1408518,8698
5	565579,3000	1408513,8700
6	565580,2700	1408506,7900
7	565581,3488	1408506,0879
1	565598,5409	1408502,7914

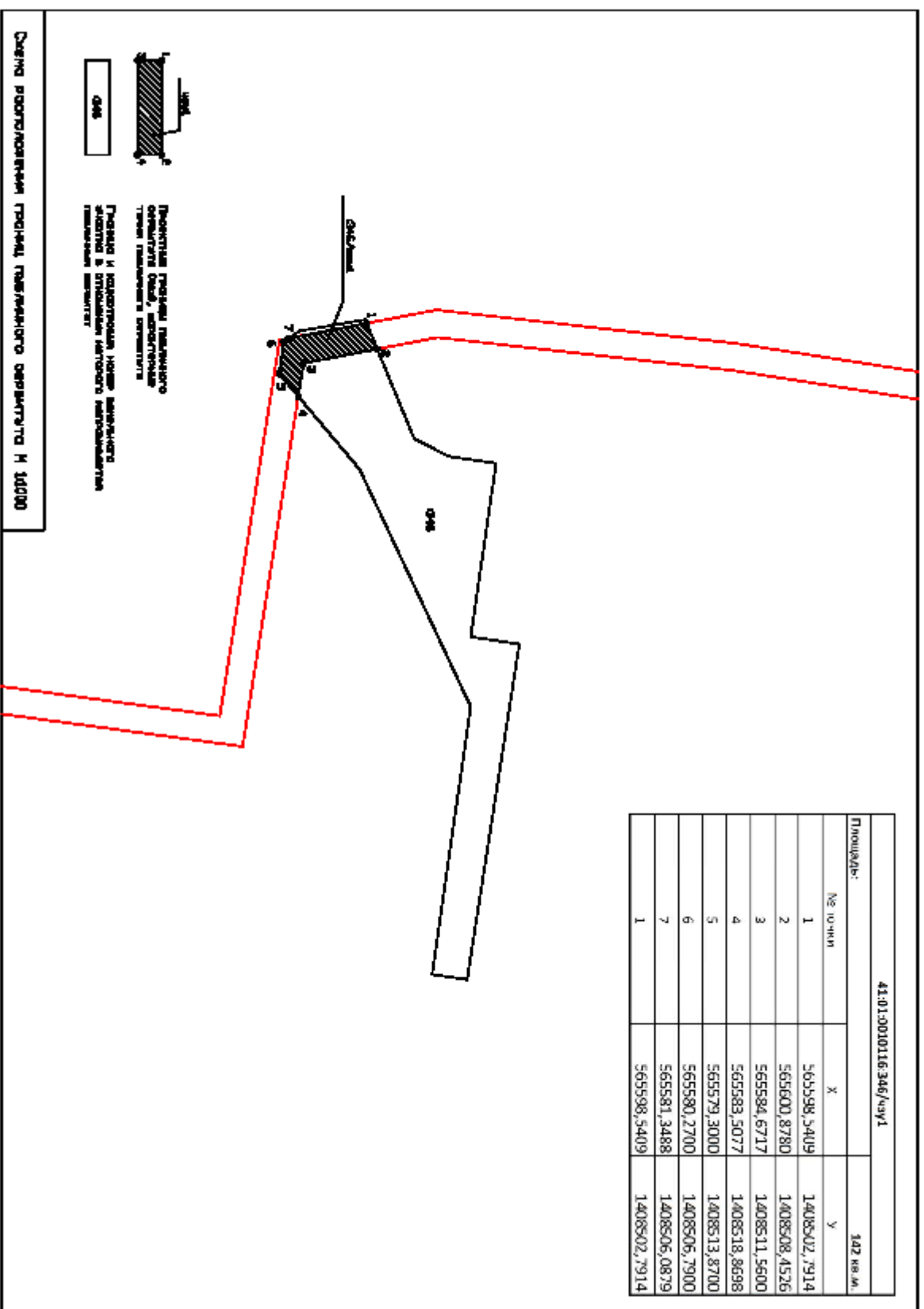

41:08:00:0116:280/ЧулТ

Площадь:

1079 кв.м.

№ точки	X	Y
1	565 774,9000	1408522,2600
2	565 774,7000	1408525,9900
3	565 773,5400	1408531,4900
4	565 773,4607	1408531,8667
5	565 768,4755	1408531,4639
6	565 769,0869	1408527,1212
7	565 678,9536	1408513,1444
8	565 614,1286	1408505,9119
9	565 600,8780	1408508,4526
10	565 598,5409	1408502,7914
11	565 613,8912	1408499,8481
12	565 679,7464	1408507,1956
13	565 752,2080	1408518,4321
14	565 773,3200	1408521,9900
1	565 774,9000	1408522,2600

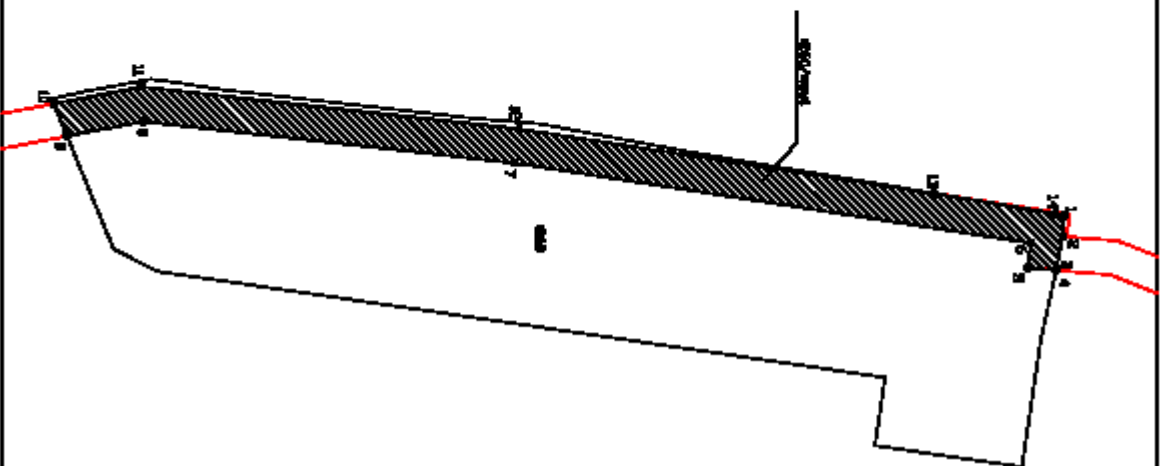

Подлежащее плану является объектом недвижимости, расположенным на территории земельного участка.

Площадь и контуры земель, принадлежащих к объектам недвижимости, расположенным на территории земельного участка.

Цена подготовленного плана земельного участка и 10000

41:01:0010116:774/ч.1		70 кв.м.	
№ точки	X	Y	
1	565804,2538	1408471,8371	
2	565853,6800	1408476,7900	
3	565852,1900	1408476,6100	
4	565843,3400	1408475,5600	
5	565842,3500	1408475,4400	
6	565838,3300	1408475,0900	
7	565838,8520	1408470,9342	
1	565854,2538	1408471,8371	

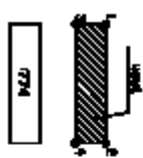
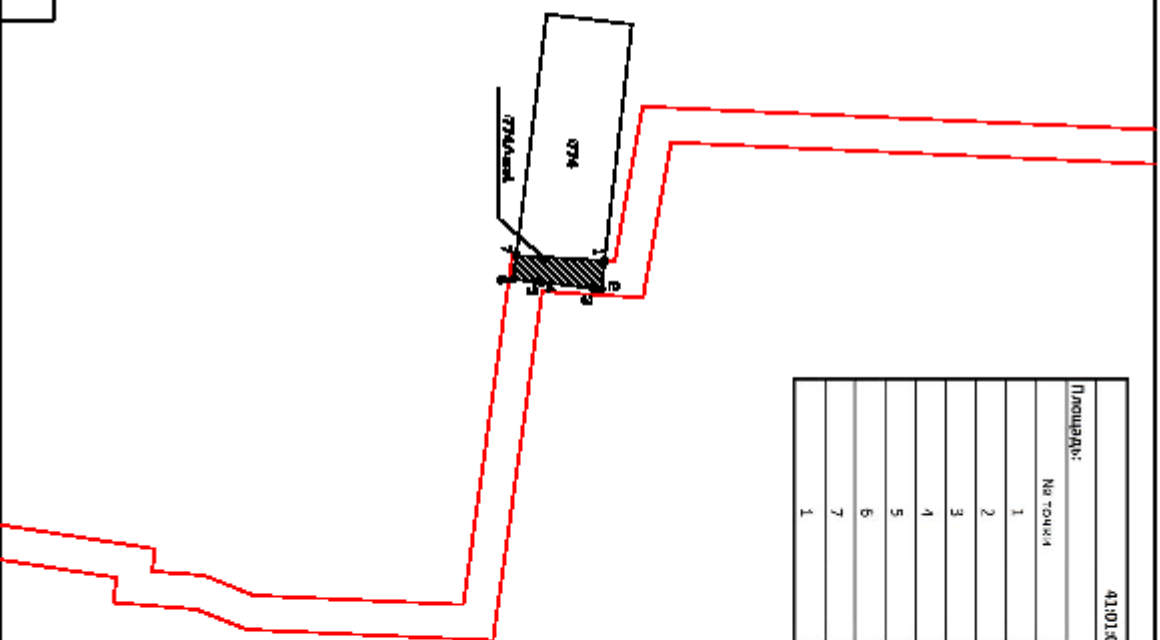

Показан проект размещения
объекта (зд., сооружение,
иные объекты) в границах
участка

Показан и согласован номер земельного
участка в Едином государственном
реестре недвижимости

Частка площадью 70 кв.м. земельного участка № 41:01:0010116:774/ч.1

43:01:0010136:11/25/19/1

508 кв.м.

№ точки	X	Y
1	565839,8200	1408496,0100
2	565834,0454	1408538,0724
3	565830,3760	1408517,8822
4	565788,8000	1408533,1900
5	565773,5400	1408531,4900
6	565774,7000	1408525,9900
7	565774,9000	1408522,2600
8	565773,3200	1408521,9900
9	565773,3580	1408521,7119
10	565775,8531	1408522,0988
11	565775,3045	1408525,9961
12	565784,3412	1408526,7261
13	565703,0907	1408530,2155
14	565829,5983	1408531,8416
15	565834,7266	1408495,3079
1	565839,8200	1408496,0100



Чертёж подготовлен в масштабе 1:1000

413-01-008.011.6:338/ч.ч.1

62 кв.м.

Примечание:

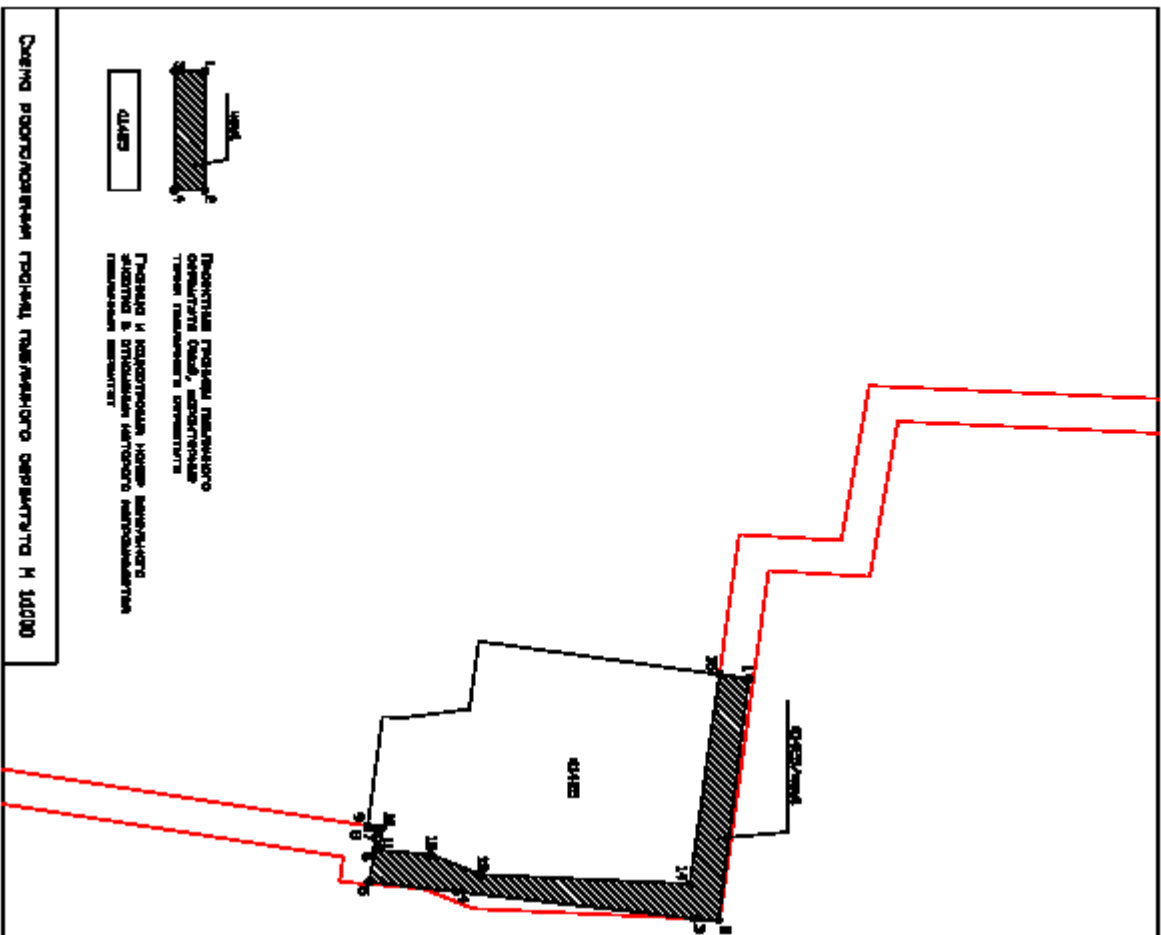
№ п/п	X	Y
1	565968,6718	1406448,0732
2	565952,8961	1406455,0079
3	565953,0700	1406453,1100
4	565953,5210	1406448,1791
5	565956,7231	1406446,7715
1	565968,6718	1406448,0732

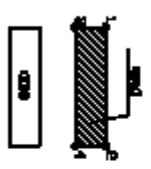
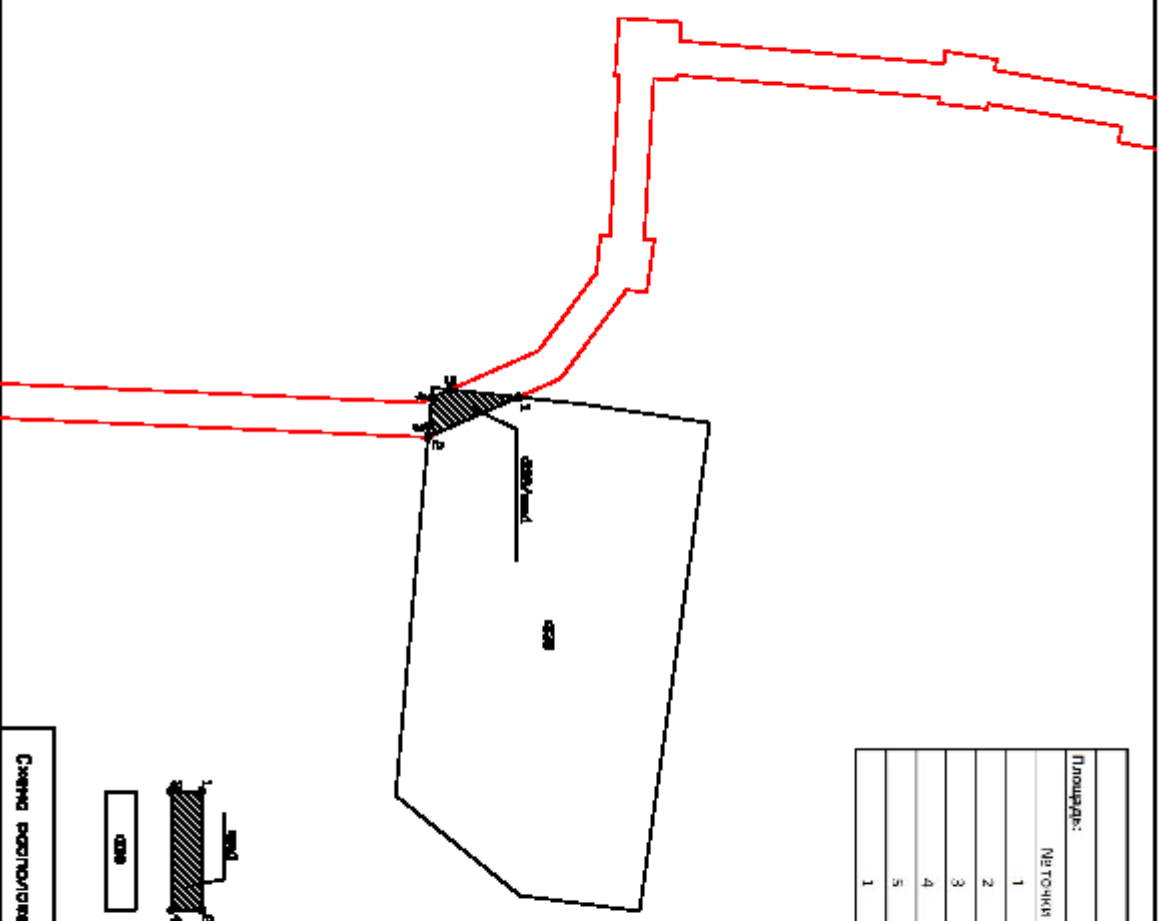

Подписанное проектное решение
содержит объект, расположенный
на территории земельного участка

Подпись и печать лица, ответственного
за содержание земельного участка
предоставить

Цена по состоянию на дату публикации 10000

41:01:0010116:086/чл1

529 кв.м.

№ п/п	X	Y
1	566010,9408	1408387,1492
2	500009,9903	1408393,0897
3	565996,3942	1408391,9228
4	565996,3372	1408392,7532
5	565992,2625	1408392,4669
6	565990,6245	1408420,4589
7	565992,3834	1408420,6188
8	565991,0628	1408429,7191
9	565987,5005	1408429,4157
10	565979,2241	1408440,5466
11	565974,9100	1408439,7800
12	565972,5306	1408439,4928
13	565982,3003	1408426,3538
14	565982,9799	1408419,7540
15	565984,5451	1408419,9155
16	565986,2768	1408392,0465
17	565985,5115	1408391,9927
18	565986,2028	1408381,9430
19	565997,0285	1408382,6811
20	565996,8051	1408385,9360
1	566010,9408	1408387,1492

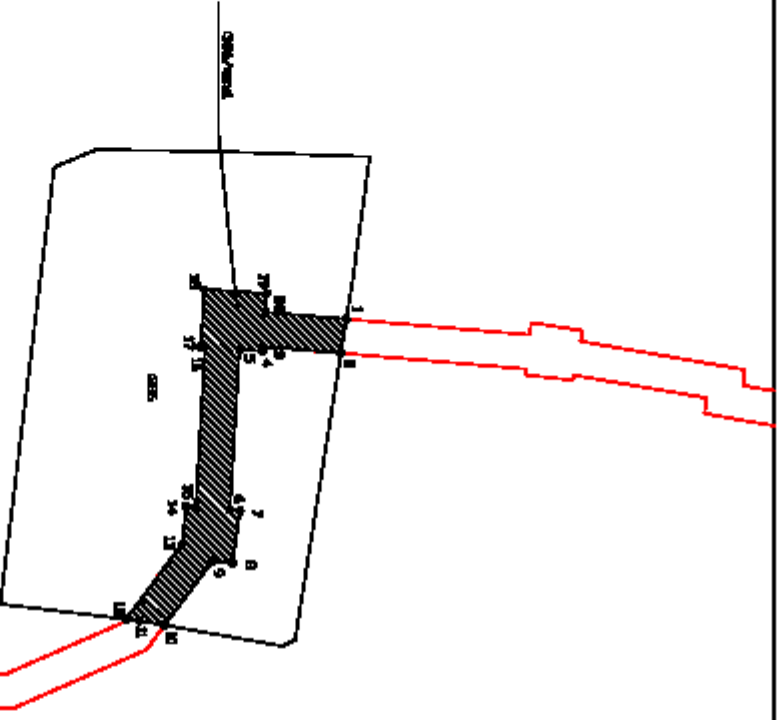

Проектная планировка земельного участка, расположенного в границах территории, указанной в кадастровом плане территории, с указанием местоположения объектов недвижимости

Числа пропорциональны фактическим размерам участка и 1:10000

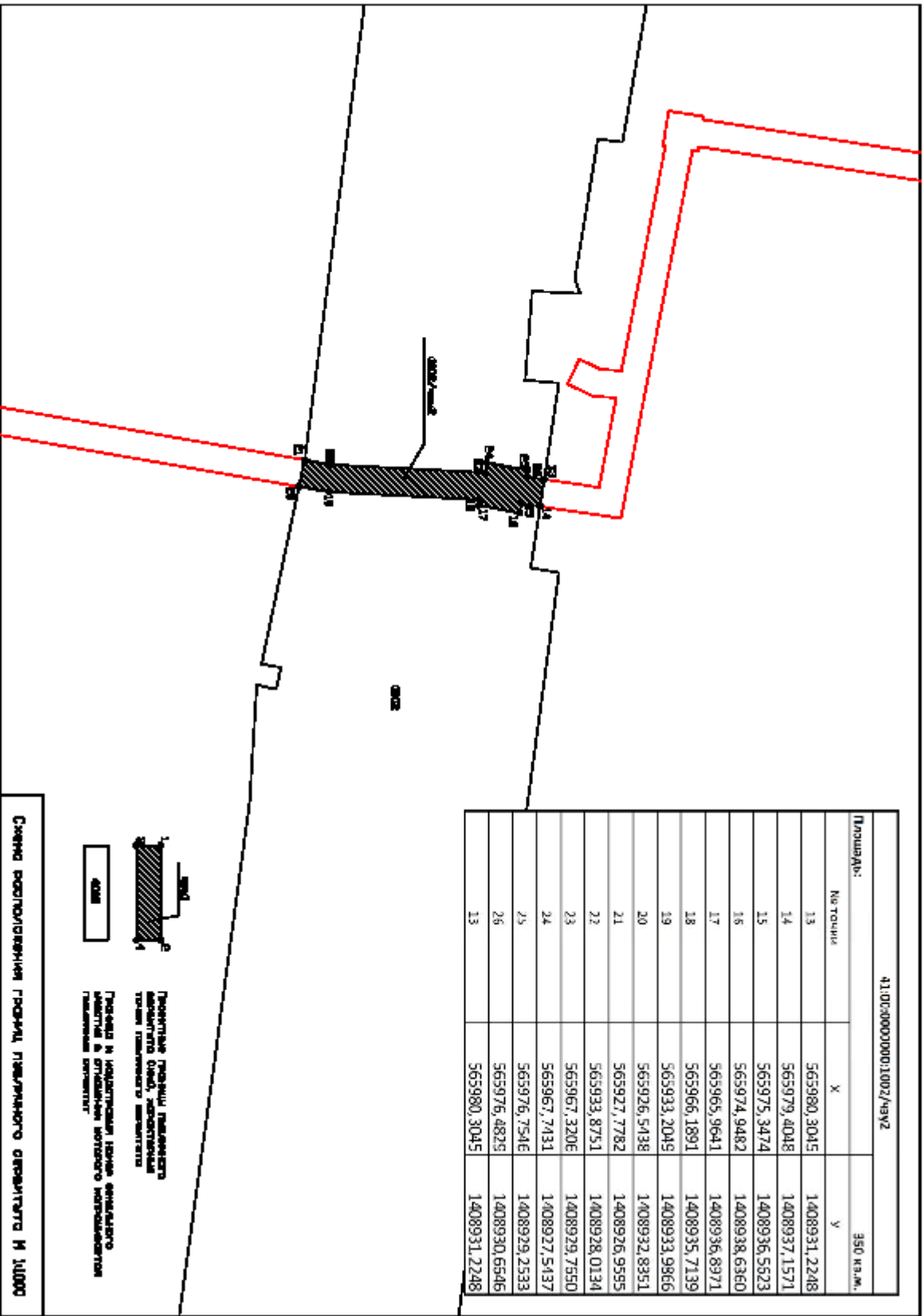

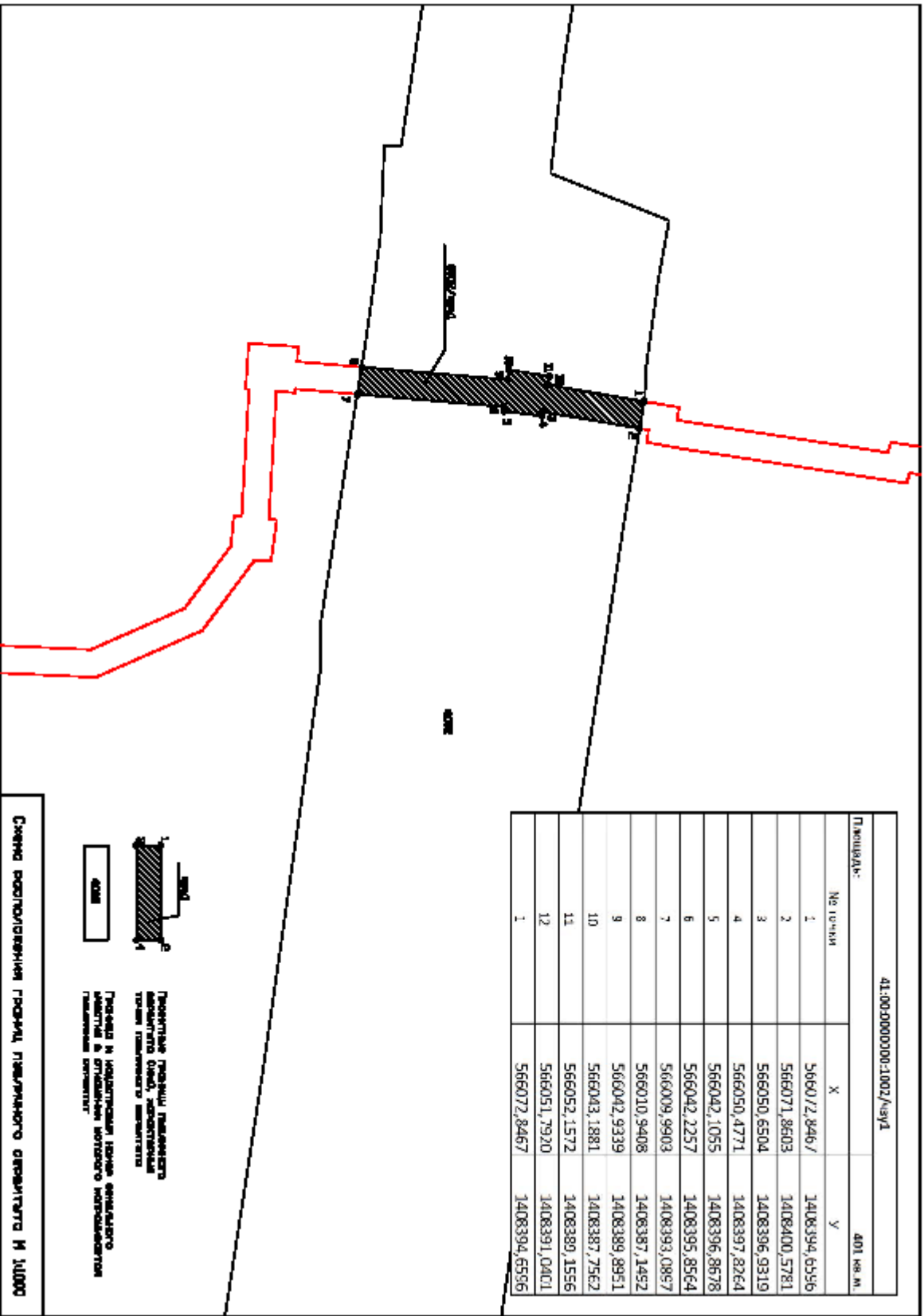

41.01.0010116.18817/4sw1		105 кв.м.	
Граница:			
№ п/п	X	Y	
1	565842,3500	1408475,4400	
2	565839,8200	1408496,0100	
3	565834,7265	1408495,3079	
4	565838,1537	1408470,8932	
5	565838,8520	1408470,9942	
6	565838,3300	1408475,0900	
1	565842,3500	1408475,4400	

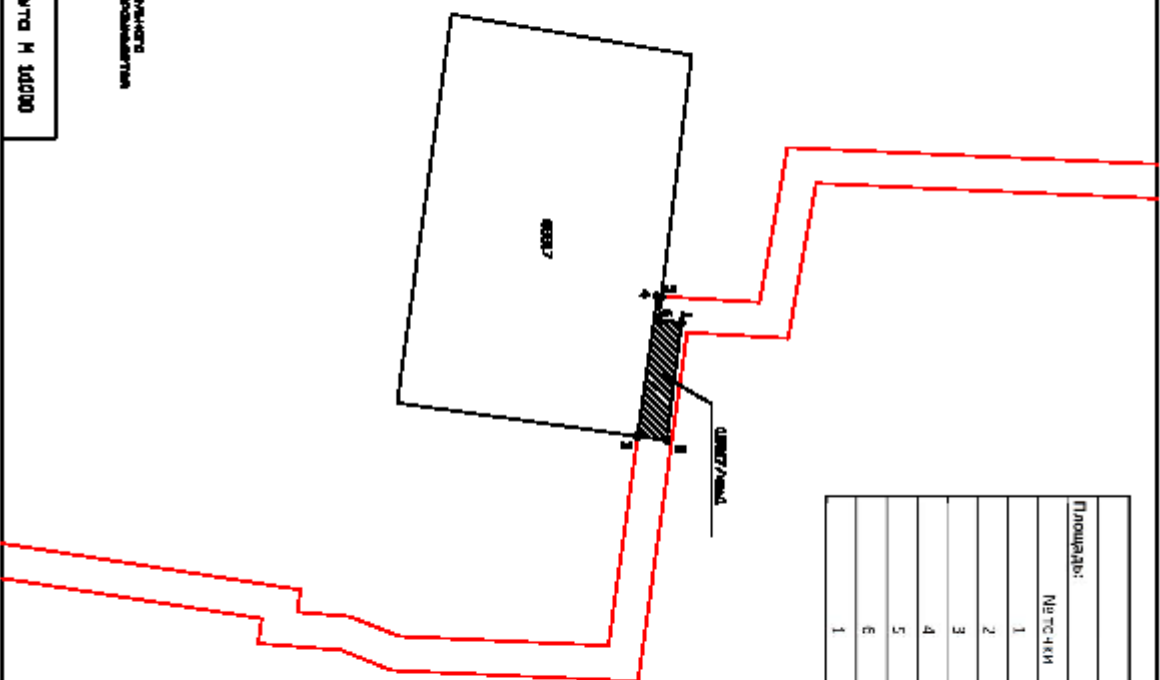

Показание площади поврежденного участка (зд., сооружение) в этом документе не является основанием для признания поврежденной территории.

Площадь и координаты поврежденного участка в документе являются информационными данными.

ЗДАНИЕ

Частичное право собственности на земельный участок № 10/000