



АДМИНИСТРАЦИЯ
ПЕТРОПАВЛОВСК-КАМЧАТСКОГО ГОРОДСКОГО ОКРУГА

ПОСТАНОВЛЕНИЕ

14.01.2022 г. № 6

О принятии решения о подготовке проекта планировки территории и проекта межевания территории части квартала № 19 планировочного подрайона 3.2.1. Жилой район – «Сероглазка» Северного городского планировочного района (в границе улицы Авачинская) в Петропавловск-Камчатском городском округе

В соответствии со статьей 46 Градостроительного кодекса Российской Федерации, статьей 16 Федерального закона от 29.12.2004 № 189-ФЗ «О введении в действие Жилищного кодекса Российской Федерации», статьей 28 Федерального закона от 13.07.2015 № 212-ФЗ «О свободном порте Владивосток», Решением Городской Думы Петропавловск-Камчатского городского округа от 23.12.2009 № 697-р «О корректировке генерального плана Петропавловск-Камчатского городского округа и утверждении его в новой редакции», Решением Городской Думы Петропавловск-Камчатского городского округа от 12.10.2010 № 294-нд «О Правилах землепользования и застройки Петропавловск-Камчатского городского округа», постановлением администрации Петропавловск-Камчатского городского округа от 07.03.2019 № 395 «О Порядке подготовки документации по планировке территории и принятия решения об утверждении документации по планировке территории Петропавловск-Камчатского городского округа, внесения изменений в документацию по планировке территории, отмены документации по планировке территории или ее отдельных частей, признания отдельных частей такой документации не подлежащими применению»,

ПОСТАНОВЛЯЮ:

1. Принять решение о подготовке проекта планировки территории и проекта межевания территории части квартала № 19 планировочного подрайона 3.2.1. Жилой район – «Сероглазка» Северного городского планировочного района (в границе улицы Авачинская) в Петропавловск-Камчатском городском округе (далее – решение о подготовке документации по планировке территории) в границах согласно приложению 1 к настоящему постановлению.

2. Со дня опубликования настоящего решения о подготовке документации по планировке территории физические или юридические лица вправе представить в Управление архитектуры и градостроительства администрации Петропавловск-Камчатского городского округа свои предложения о порядке, сроках подготовки и содержании документации по планировке территории. Предложения принимаются по адресу: город Петропавловск-Камчатский, улица Советская, дом № 22, телефон: 8 (4152) 30-31-00 (доб. 3300). Адрес электронной почты – uagzo@rkco.ru. Режим работы: понедельник – четверг с 09⁰⁰ до 17⁰⁰ часов, пятница с 09⁰⁰ до 16⁰⁰ часов (перерыв с 13⁰⁰ до 14⁰⁰ часов).

3. Управлению архитектуры и градостроительства администрации Петропавловск-Камчатского городского округа в срок не позднее чем через пять рабочих дней после принятия решения о подготовке документации по планировке территории уведомить о начале действий по образованию соответствующего земельного участка собственников помещений в многоквартирных домах, под которыми образуется земельный участок, в том числе путем размещения извещения, содержащего информацию о начале действий по образованию земельного участка, планируемых этапах и сроках осуществления соответствующих действий, на информационных щитах, расположенных по месту нахождения соответствующего многоквартирного дома, а также на официальном сайте администрации Петропавловск-Камчатского городского округа в информационно-телекоммуникационной сети «Интернет».

4. Утвердить задание на выполнение инженерных изысканий для подготовки проекта планировки территории и проекта межевания территории части квартала № 19 планировочного подрайона 3.2.1. Жилой район – «Сероглазка» Северного городского планировочного района (в границе улицы Авачинская) в Петропавловск-Камчатском городском округе согласно приложению 2 к настоящему постановлению.

5. Управлению делами администрации Петропавловск-Камчатского городского округа в течение трех дней со дня принятия настоящего постановления опубликовать его в газете «Град Петра и Павла» и разместить на официальном сайте администрации Петропавловск-Камчатского городского округа в информационно-телекоммуникационной сети «Интернет».

6. Настоящее постановление действует два года со дня его принятия.

7. Контроль за исполнением настоящего решения о подготовке документации по планировке территории возложить на руководителя Управления архитектуры и градостроительства администрации Петропавловск-Камчатского городского округа.

Глава
Петропавловск-Камчатского городского округа
К.В. Брызгин

Приложение 1
к постановлению администрации
Петропавловск-Камчатского
городского округа
от 14.01.2022 № 6

Границы проекта планировки территории и проекта межевания территории части квартала № 19 планировочного подрайона 3.2.1. Жилой район – «Сероглазка» Северного городского планировочного района (в границе улицы Авачинская) в Петропавловск-Камчатском городском округе

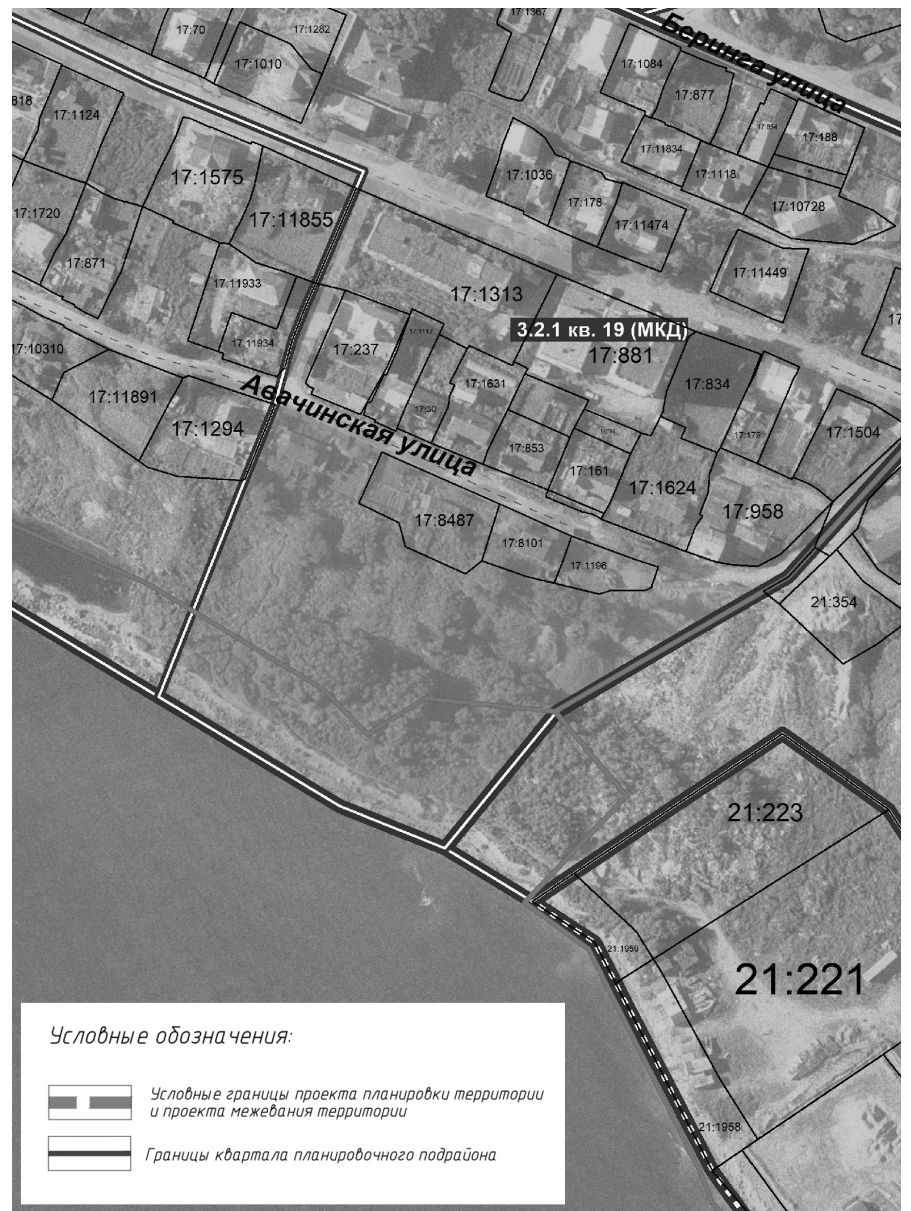

Приложение 2
к постановлению администрации
Петропавловск-Камчатского
Городского округа
от 14.01.2022 № 6

Задание на выполнение инженерных изысканий для подготовки проекта планировки территории и проекта межевания территории части квартала № 19 планировочного подрайона 3.2.1. Жилой район – «Сероглазка» Северного городского планировочного района (в границе улицы Авачинская) в Петропавловск-Камчатском городском округе

1. Наименование объекта инженерных изысканий	Инженерные изыскания для подготовки проекта планировки территории и проекта межевания территории части квартала № 19 планировочного подрайона 3.2.1. Жилой район – «Сероглазка» Северного городского планировочного района (в границе улицы Авачинская) в Петропавловск-Камчатском городском округе. Ориентировочная площадь территории инженерных изысканий 1,29 га. Границы территории проведения инженерных изысканий установлены согласно приложению к настоящему заданию.
2. Заказчик	Управление архитектуры и градостроительства администрации Петропавловск-Камчатского городского округа
3. Основание для разработки ПМТ	Постановление администрации Петропавловск-Камчатского городского округа от _____ № ____ «О принятии решения о подготовке проекта планировки территории и проекта межевания территории части квартала № 19 планировочного подрайона 3.2.1. Жилой район – «Сероглазка» Северного городского планировочного района (в границе улицы Авачинская) в Петропавловск-Камчатском городском округе» (далее – Постановление № ____)
4. Нормативная, правовая и методическая база	1. Градостроительный кодекс Российской Федерации; 2. Земельный кодекс Российской Федерации; 3. Федеральный закон от 06.10.2003 № 131-ФЗ. «Об общих принципах организации местного самоуправления в Российской Федерации»;

	<p>4. Федеральный закон от 30.12.2015 № 431-ФЗ «О геодезии, картографии и пространственных данных и о внесении изменений в отдельные законодательные акты Российской Федерации»;</p> <p>5. Постановление Правительства РФ от 31.03.2017 № 402 «Об утверждении Правил выполнения инженерных изысканий, необходимых для подготовки документации по планировке территории, перечня видов инженерных изысканий, необходимых для подготовки документации по планировке территории и о внесении изменений в Постановление Правительства Российской Федерации от 19 января 2006 г. № 20»;</p> <p>6. Постановление Правительства РФ от 22.04.2017 № 485 «О составе материалов и результатов инженерных изысканий, подлежащих размещению в информационных системах обеспечения градостроительной деятельности, федеральной государственной информационной системе территориального планирования, государственном фонде материалов и данных инженерных изысканий, Едином государственном фонде данных о состоянии окружающей среды, ее загрязнении, а также о форме и порядке их представления» («Собрание законодательства РФ», 2017, № 18);</p> <p>7. СП 42.13330.2016 Градостроительство. Планировка и застройка городских и сельских поселений. Актуализированная редакция СНиП 2.07.01-89*, утвержденный приказом Министерства строительства и жилищно-коммунального хозяйства Российской Федерации от 30.12.2016 № 1034/пр.;</p> <p>8. СП 438.1325800.2019 Инженерные изыскания при планировке территорий. Общие требования.</p> <p>9. СП 47.13330.2016 Инженерные изыскания для строительства. Основные положения. Актуализированная редакция СНиП 11-02-96;</p> <p>10. СП 317.1325800.2017 Инженерно-геодезические изыскания для строительства. Общие правила производства работ.</p> <p>11. СП 11-104-97 «Инженерно-геодезические изыскания для строительства»;</p> <p>12. СП 11-105-97 «Инженерно-геологические изыскания для строительства. Часть I. Общие правила производства работ»;</p> <p>13. СП 11-103-97. «Инженерно-гидрометеорологические изыскания для строительства»;</p> <p>14. СП 11-102-97 «Инженерно-экологические изыскания для строительства»;</p> <p>15. Технические регламенты, СП, СНиП, СанПиН и другие действующие нормативные документы.</p>	<p>Результаты инженерных изысканий для подготовки документации по планировке территории должны содержать сведения о природных условиях территории и факторах техногенного воздействия, о границах проявления и развития опасных природных процессов, прогноз изменений природных условий, рекомендации для принятия решений по мероприятиям инженерной защиты.</p> <p>6.2. Инженерно-геодезические изыскания. Инженерно-геодезические изыскания выполняются в соответствии с требованиями: СП 47.13330.2016; СП 11-104-97.</p> <p>Инженерно-геодезические изыскания выполняются с целью создания инженерно-топографических планов, включая ситуацию, рельеф исследуемого участка, существующие здания, сооружения и коммуникации (наземные, надземные и подземные) и других элементах планировки.</p> <p>6.3. Инженерно-геологические изыскания. Инженерно-геологические изыскания выполняются в соответствии с требованиями: СП 47.13330.2016; СП 11-105-97.</p> <p>Инженерно-геологические изыскания на площадке изысканий выполняются с целью получения материалов для определения планируемого размещения объектов капитального строительства с учетом природных условий территорий и ограничения их использования, обусловленных рисками возникновения чрезвычайных ситуаций природного и природно-техногенного характера, с целью обеспечения устойчивого развития территорий.</p> <p>6.4. Инженерно-экологические изыскания. Инженерно-экологические изыскания выполняются в соответствии с требованиями: СП 47.13330.2016, СП 11-102-97, ФЗ РФ № 7-ФЗ «Об охране окружающей среды».</p> <p>Инженерно-экологические изыскания выполняются с целью:</p> <ul style="list-style-type: none"> - оценки современного экологического состояния территории с учетом рационального природопользования, охраны природных ресурсов, сохранения уникальности природных экосистем региона, его демографических особенностей и историко-культурного наследия; - прогнозной оценки изменений окружающей среды и экологических рисков при реализации намечаемой деятельности; - разработки предложений и рекомендаций по организации природоохранных мероприятий и экологического мониторинга среды. <p>6.5. Инженерно-гидрометеорологические изыскания. Инженерно-гидрометеорологические изыскания выполняются в соответствии с требованиями: СП 47.13330.2016; СП 11-103-97.</p> <p>Инженерно-гидрометеорологические изыскания выполняются с целью оценки местных условий строительства по метеорологическим факторам и климатическим условиям; оценки местных гидрологических условий и характеристик гидрологического режима водных объектов.</p> <p>Материалы инженерно-гидрометеорологических изысканий должны содержать:</p> <ul style="list-style-type: none"> - оценку степени гидрометеорологической изученности территории; - рекогносцировочное обследование и полевые работы; - результаты рекогносцировочного обследования района изысканий; - результаты камеральной обработки материалов с определением расчетных гидрологических и (или) метеорологических характеристик; - прогноз развития опасных природных процессов и явлений (при их наличии) с оценкой степени их опасности и риска для проектируемого строительства; - вывод, в котором будет определено, затопляется ли территория ближайшими поверхностными водотоками или нет и рекомендации по водоотведению.
<p>5. Виды инженерных изысканий</p>	<p>В соответствии с положениями Постановления Правительства РФ от 31.03.2017 № 402 при подготовке документации по планировке территории необходимо выполнение следующих видов инженерных изысканий:</p> <ul style="list-style-type: none"> - инженерно-геодезические изыскания; - инженерно-геологические изыскания; - инженерно-гидрометеорологические изыскания; - инженерно-экологические изыскания. 	<p>7. Этапы выполнения инженерных изысканий.</p> <p>I этап. Ознакомление с территорией (рекогносцировочное обследование) и изучение исходных материалов.</p> <p>II этап. Разработка Подрядчиком программы инженерных изысканий.</p> <p>Программа является основным организационно-руководящим, техническим и методическим документом при выполнении инженерных изысканий.</p> <p>В программе определяются и обосновываются состав и объемы работ, методы их выполнения с учетом сложности природных условий, степени их изученности, вида градостроительной деятельности, этапа выполнения инженерных изысканий.</p> <p>Программа согласовывается Заказчиком и утверждается Подрядчиком.</p> <p>III этап. Выполнение инженерных изысканий.</p> <p>IV этап. Составление и передача заказчику результатов инженерных изысканий в виде Отчетов по инженерным изысканиям.</p>
<p>6. Задачи инженерных изысканий</p>	<p>6.1. Инженерные изыскания для подготовки документации по планировке территории должны обеспечивать получение сведений о природных условиях территории, необходимых и достаточных для принятия решений о функциональном назначении территорий, в целях обеспечения их устойчивого развития, сохранения окружающей среды, создания условий для привлечения инвестиций, выделения элементов планировочной структуры, установления границ земельных участков и зон планируемого размещения объектов федерального, регионального, муниципального значения, защиты территорий от чрезвычайных ситуаций природного и техногенного характера и составления прогноза изменения природных условий.</p> <p>Инженерные изыскания выполняются для получения:</p> <ul style="list-style-type: none"> - материалов о природных условиях территории, в отношении которой осуществляется подготовка такой документации, и факторах техногенного воздействия на окружающую среду, прогнозов их изменения для обеспечения рационального и безопасного использования указанной территории; - материалов, необходимых для установления границ зон планируемого размещения объектов капитального строительства, уточнения их предельных параметров, установления границ земельных участков; - материалов, необходимых для обоснования проведения мероприятий по организации поверхностного стока вод, частичному или полному осушению территории и других подобных мероприятий (далее – инженерная подготовка), инженерной защите и благоустройству территории. <p>Инженерные изыскания для подготовки документации по планировке территории выполняются с учетом результатов инженерных изысканий, выполненных ранее, для подготовки документов территориального планирования, материалов федеральной государственной информационной системы территориального планирования, информационных систем обеспечения градостроительной деятельности, государственных фондов пространственных данных, материалов иных государственных и негосударственных фондов.</p>	<p>8. Основные требования к материалам и результатам инженерных изысканий.</p> <p>Материалы и результаты инженерных изысканий представляются для размещения в информационных системах обеспечения градостроительной деятельности, федеральной государственной информационной системы территориального планирования, государственном фонде материалов и данных инженерных изысканий, Едином государственном фонде данных о состоянии окружающей среды, ее загрязнений на бумажных и электронных носителях в формате, позволяющем обеспечить их размещение в указанных информационных системах.</p> <p>Графические материалы и результаты инженерных изысканий представляются в форме векторной и (или) растровой модели.</p> <p>Информация в текстовой форме представляется в форматах DOC, DOCX, TXT, RTF, XLS, XLSX и ODF. Информация в растровой модели представляется в форматах TIFF, JPEG и PDF.</p>

Информация в векторной модели представляется в обменных форматах GML и SHP.
В случае невозможности представления данных в вышеуказанных форматах могут быть использованы обменные форматы MIF/MID, DWG и SXF (совместно с файлами описания RSC).
Представляемые пространственные данные должны иметь привязку к системе координат МСК-41.
Инженерно-топографический план выполняется в масштабе 1:500.
Топографическую съемку территории выполнять с сечением рельефа через 0,5 м.
Топогеодезическая съемка предоставляется на бумажных и электронных носителях в формате Autocad для целей размещения в информационно-системе обеспечения градостроительной документации (ИСОГД).
Подрядчик обязан при выполнении инженерных изысканий применять средства измерений, прошедшие в соответствии с законодательством Российской Федерации поверку (калибровку).
Результаты инженерных изысканий оформляются в виде технических отчетов о выполнении инженерных изысканий, состоящих из текстовой и графической частей, а также приложений к ним в текстовой, графической, цифровой и иных формах. Технические отчеты по инженерным изысканиям предоставляются на согласование с Заказчиком.
Инженерные изыскания и (или) отдельные их виды выполняются лицами, указанными в части 2 статьи 47 Градостроительного кодекса Российской Федерации.
Сбор исходных данных, необходимых для выполнения инженерных изысканий в целях подготовки ППТ, ПМТ осуществляет Подрядчик.

9. Требования по обеспечению контроля качества при выполнении инженерных изысканий.

Подрядчик обязан обеспечивать внутренний контроль качества выполнения и приемку полевых, лабораторных и камеральных работ. Задача внутреннего контроля качества – проверка Подрядчиком соответствия выполненных работ требованиям задания, программы и нормативных технических документов.
Внешний контроль качества выполнения инженерных изысканий осуществляется Заказчиком. Заказчик осуществляет контроль качества инженерных изысканий собственными силами или с привлечением независимых организаций. Задача контроля качества со стороны Заказчика – проверка соответствия выполненным Подрядчиком работ и их результатов, требованиям задания, программы, нормативных технических документов.

Приложение к заданию на выполнение инженерных изысканий для подготовки проекта планировки территории и проекта межевания территории

СХЕМА



ГЛАВА
ПЕТРОПАВЛОВСК-КАМЧАТСКОГО ГОРОДСКОГО ОКРУГА

ПОСТАНОВЛЕНИЕ

От 21.04.2022 г. № 14

О назначении публичных слушаний по проекту межевания территории части планировочного подрайона 3.3.4. Северный коммунально-промышленный узел – «Крутобереговский» (в границах улицы Вулканная) Северного городского планировочного района в Петропавловск-Камчатском городском округе

Руководствуясь статьей 28 Федерального закона от 06.10.2003 № 131-ФЗ «Об общих принципах организации местного самоуправления в Российской Федерации», статьей 28 Федерального закона от 13.07.2015 № 212-ФЗ «О свободном порте Владивосток», статьей 46 Градостроительного кодекса Российской Федерации, статьей 22 Устава Петропавловск-Камчатского городского округа, Решением Городской Думы Петропавловск-Камчатского городского округа от 28.04.2014 № 211-нд «О публичных слушаниях в Петропавловск-Камчатском городском округе», в целях определения местоположения границ образуемых и изменяемых земельных участков
ПОСТАНОВЛЯЮ:

1. Провести по инициативе Главы Петропавловск-Камчатского городского округа публичные слушания по проекту межевания территории части планировочного подрайона 3.3.4. Северный коммунально-промышленный узел – «Крутобереговский» (в границах улицы Вулканная) Северного городского планировочного района в Петропавловск-Камчатском городском округе согласно приложению 1 к настоящему постановлению (далее – публичные слушания).

2. Назначить проведение публичных слушаний на 27.04.2022 в 12⁰⁰ часов по адресу: город Петропавловск-Камчатский, улица Советская, дом 22, кабинет № 205 здания Управления архитектуры и градостроительства администрации Петропавловск-Камчатского городского округа.

3. Организатором публичных слушаний определить организационный комитет по проведению публичных слушаний в составе, утвержденном постановлением администрации Петропавловск-Камчатского городского округа от 13.07.2018 № 1507 «О создании организационного комитета по организации и проведению публичных слушаний по проектам генеральных планов, проектам планировки территории, проектам межевания территории, проектам, предусматривающим внесение изменений в один из указанных утвержденных документов» (далее – оргкомитет).

4. Оргкомитету организовать:

4.1 размещение проекта межевания территории части планировочного подрайона 3.3.4. Северный коммунально-промышленный узел – «Крутобереговский» (в границах улицы Вулканная) Северного городского планировочного района в Петропавловск-Камчатском городском округе, на официальных сайтах Городской Думы Петропавловск-Камчатского городского округа и администрации Петропавловск-Камчатского городского округа в информационно-телекоммуникационной сети «Интернет»;

4.2 в течение всего периода размещения на официальных сайтах Городской Думы Петропавловск-Камчатского городского округа и администрации Петропавловск-Камчатского городского округа в информационно-телекоммуникационной сети «Интернет» проведение экспозиции такого проекта по адресу: город Петропавловск-Камчатский, улица Советская, дом 22, в холле Управления архитектуры и градостроительства администрации Петропавловск-Камчатского городского округа (этаж 3);

4.3 в период работы экспозиции в месте проведения экспозиции, в дни и часы посещения экспозиции, указанные в оповещении о начале публичных слушаний, консультирование посетителей экспозиции, распространение печатных информационных материалов о проекте, подлежащем рассмотрению на публичных слушаниях;

4.4 размещение информации о дате, времени, месте проведения публичных слушаний на официальных сайтах Городской Думы Петропавловск-Камчатского городского округа и администрации Петропавловск-Камчатского городского округа в информационно-телекоммуникационной сети «Интернет».

5. Установить порядок учета предложений и замечаний по проекту межевания территории части планировочного подрайона 3.3.4. Северный коммунально-промышленный узел – «Крутобереговский» (в границах улицы Вулканная) Северного городского планировочного района в Петропавловск-Камчатском городском округе, а также участия граждан в его обсуждении согласно приложению 2 к настоящему постановлению.

6. Управлению архитектуры и градостроительства администрации Петропавловск-Камчатского городского округа в течение 10 рабочих дней со дня окончания публичных слушаний направить Главе Петропавловск-Камчатского городского округа проект межевания территории части планировочного подрайона 3.3.4. Северный коммунально-промышленный узел – «Крутобереговский» (в границах улицы Вулканная) Северного городского планировочного района в Петропавловск-Камчатском городском округе, протокол публичных слушаний по проекту межевания территории части планировочного подрайона 3.3.4. Северный коммунально-промышленный узел – «Крутобереговский» (в границах улицы Вулканная) Северного городского планировочного района в Петропавловск-Камчатском городском округе, заключение о результатах публичных слушаний, а также таблицу поступивших предложений и замечаний.

7. Организационно-техническое и информационное обеспечение проведения публичных слушаний, включая информирование граждан, постоянно проживающих на территории, в отношении которой подготовлен проект межевания территории, правообладателей находящихся в границах этой территории земельных участков и (или) расположенных на них объектов капитального строительства, а также правообладателей помещений, являющихся частью указанных объектов капитального строительства, осуществляет администрация Петропавловск-Камчатского городского округа.

8. Управлению делами администрации Петропавловск-Камчатского городского округа опубликовать настоящее постановление в газете «Град Петра и Павла».

Глава
Петропавловск-Камчатского городского округа
К.В. Брызгин

Приложение 1
к постановлению Главы
Петропавловск-Камчатского
городского округа
от 21.04.2022 № 14

Проект межевания территории части планировочного подрайона 3.3.4. Северный коммунально-промышленный узел – «Крутобереговский» (в границах улицы Вулканная) Северного городского планировочного района в Петропавловск-Камчатском городском округе

ИНДИВИДУАЛЬНЫЙ ПРЕДПРИНИМАТЕЛЬ

Экз. № 1

БЕЛОУСОВ ГЕОРГИЙ ГЕННАДЬЕВИЧ

Проект

межевания территории

части планировочного подрайона 3.3.4. Северный коммунально-промышленный узел – «Крутобереговский» (в границах улицы Вулканная) Северного городского планировочного района в Петропавловск-Камчатском городском округе

Шифр: ПМТ – 22/21

Основная часть проекта межевания территории

г. Петропавловск-Камчатский

2022 год

1.2. Сведения об использованных материалах

При разработке проекта межевания территории использовалась следующая нормативно-правовая документация:

1. Градостроительный Кодекс Российской Федерации;
2. Земельный Кодекс Российской Федерации;
3. Федеральный закон от 06.10.2003 г. № 131-ФЗ «Об общих принципах организации местного самоуправления в Российской Федерации»;
4. Приказ Минэкономразвития от 01.03.2016 г. № 90 «Об утверждении требований к точности и методам определения координат характерных точек границ земельного участка, требований к точности и методам определения координат характерных точек контура здания, сооружения или объекта незавершенного строительства на земельном участке, а также требований к определению площади здания, сооружения и помещения»;
5. Решение Городской Думы Петропавловск-Камчатского городского округа от 25.12.2019 г. № 218-нд «О внесении изменений в генеральный план Петропавловск-Камчатского городского округа, утвержденный Решением городской Думы Петропавловск-Камчатского городского округа от 23.12.2009 № 697-р»;
6. Решение Городской Думы Петропавловск-Камчатского городского округа от 12.10.2010 г. № 294-нд «О правилах землепользования и застройки Петропавловск-Камчатского городского округа»;
7. Постановление Администрации Петропавловск-Камчатского городского округа от 06.04.2016 г. № 452 «Об элементах планировочной структуры в границах отдельных подрайонов Петропавловск-Камчатского городского округа»;
8. Решение Городской Думы Петропавловск-Камчатского городского округа Камчатского края от 23.03.2018 № 40-нд «Об утверждении местных нормативов градостроительного проектирования Петропавловск-Камчатского городского округа»;

					ПМТ- 22/21	Лист 4
Изм.	Лист	№ докум.	Подпись	Дата		

1. ПОЯСНИТЕЛЬНАЯ ЗАПИСКА

1.1. Основание для подготовки проекта межевания территории

Основанием для подготовки проекта межевания территории является Постановление администрации Петропавловск-Камчатского городского округа от 17.12.2021 № 2714 «О принятии решения о подготовке проекта межевания территории части планировочного подрайона 3.3.4. Северный коммунально-промышленный узел – «Крутобереговский» (в границах улицы Вулканная) Северного городского планировочного района в Петропавловск-Камчатском городском округе».

Проект межевания территории – это документация по планировке территории. Готовится применительно к застроенным и подлежащим застройке территориям, расположенным в границах элементов планировочной структуры.

В соответствии с частью 2 статьи 43 Градостроительного кодекса Российской Федерации, подготовка проекта межевания территории осуществляется для:

- 1) определения местоположения границ, образуемых и изменяемых земельных участков;
- 2) установления, изменения, отмены красных линий для застроенных территорий, в границах которых не планируется размещение новых объектов капитального строительства, а также для установления, изменения, отмены красных линий в связи с образованием и (или) изменением земельного участка, расположенного в границах территории, применительно к которой не предусматривается осуществление деятельности по комплексному и устойчивому развитию территории, при условии, что такие установление, изменение, отмена влекут за собой исключительно изменение границ территории общего пользования.

9. Постановление администрации Петропавловск-Камчатского городского округа от 17.12.2021 № 2714 «О принятии решения о подготовке проекта межевания территории части планировочного подрайона 3.3.4. Северный коммунально-промышленный узел – «Крутобереговский» (в границах улицы Вулканная) Северного городского планировочного района в Петропавловск-Камчатском городском округе»;

10. Топографический план масштаба 1:500 (номенклатуры: е-4-в-14; е-4-г-15; е-5-б-3; е-5-а-2).

Положение точек границ образуемых земельных участков описано плоскими прямоугольными координатами, вычисленными в системе координат МСК-41, которая установлена для ведения Единого государственного реестра недвижимости в Камчатском крае.

1.3. Современное состояние территории проектирования

Проектируемая территория городской застройки в кадастровом квартале 41:01:0010113 Петропавловск-Камчатского городского округа с учетом существующей застройки, общей площадью 2,57 га расположена в планировочном подрайоне 3.3.4. Северный коммунально-промышленный узел – «Крутобереговский» Северного городского планировочного района в Петропавловск-Камчатском городском округе.

Координаты территории, в отношении которой подготовлен проект межевания приведены в таблице 1.

					ПМТ- 22/21	Лист 3
Изм.	Лист	№ докум.	Подпись	Дата		

					ПМТ- 22/21	Лист 5
Изм.	Лист	№ докум.	Подпись	Дата		

Таблица 1

Сведения о границах территории проектирования, содержащие перечень координат характерных точек этих границ в системе координат, используемой для ведения Единого государственного реестра недвижимости

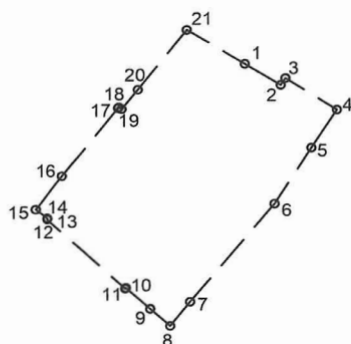

№	X	Y
1	567249,29	1410025,47
2	567232,78	1410051,85
3	567238,05	1410055,30
4	567213,35	1410093,15
5	567183,72	1410074,35
6	567140,01	1410047,26
7	567063,45	1409985,11
8	567045,72	1409971,45
9	567058,05	1409956,08
10	567074,44	1409938,24
11	567073,92	1409937,75
12	567128,12	1409880,19
13	567128,69	1409880,57
14	567128,94	1409880,26
15	567135,74	1409871,68
16	567161,87	1409891,26
17	567214,93	1409932,62
18	567215,60	1409933,15
19	567214,13	1409935,18
20	567229,33	1409947,07
21	567275,96	1409982,83
1	567249,29	1410025,47

ПМТ- 22/21

Лист 6

в Петропавловск-Камчатском городском округе сформированы два вновь образуемых земельных участков с условными номерами :ЗУ1, :ЗУ2.

Земельные участки с условными номерами :ЗУ1, :ЗУ2 образованы путем раздела земельного участка с кадастровым номером 41:01:0010113:348.

Границы образуемых земельных участков установлены с учетом сложившейся кадастровой ситуации на момент подготовки проекта межевания территории, а также с учетом параметров, определенных Правилами землепользования и застройки Петропавловск-Камчатского городского округа.

Координаты характерных точек границы образуемых земельных участков определены в системе, принятой для ведения государственного кадастрового учета, МСК-41 и приведены в таблице 3.

Перечень, сведения о площади и виде разрешенного использования образуемых земельных участков и возможные способы их образования приведены в таблице 3.

Таблица 3

Перечень, сведения о площади и виде разрешенного использования образуемых земельных участков, в том числе возможные способы их образования

Условный номер земельного участка	:ЗУ1
Вид разрешенного использования	Склады (6.9)
Территориальная зона:	П2 – зона размещения предприятий III-V класса вредности и не имеющих классов вредности
Способ образования земельного участка:	Земельный участок образуется путем раздела земельного участка с кадастровым номером 41:01:0010113:348
Площадь земельного участка:	3266,08 кв. м.
Координаты	
X	Y
567249,29	1410025,47
567232,78	1410051,85
567188,85	1410024,38
567173,61	1410049,62
567192,11	1410061,89
567187,32	1410069,00
567149,10	1410040,27

ПМТ- 22/21

Лист 8

В границах разрабатываемого проекта межевания территории объекты культурного наследия, границы лесничеств, лесопарков, участков лесничеств, лесных кварталов, лесотаксационных выделов или частей лесотаксационных выделов, отсутствуют.

1.4. Перечень и сведения о площади образуемых земельных участков, способах их образования, видах их разрешенного использования.

Категория земель формируемых земельных участков – земли населенных пунктов.

В соответствии с Решением Городской Думы Петропавловск-Камчатского городского округа от 12.10.2010 № 294-нд «О Правилах землепользования и застройки Петропавловск-Камчатского городского округа» образуемые земельные участки расположены в территориальной зоне:

– П2 (зона размещения предприятий III-V класса вредности и не имеющих классов вредности).

Предельные (минимальные и/или максимальные) размеры земельных участков и предельные параметры разрешенного строительства территориальных зон указаны в таблице 2:

Таблица 2

Зона	Предельные размеры земельных участков				Предельное количество этажей		Мин. отступы от границ земельного участка, м	Мин. / макс. процент застройки в границах земельного участка
	площадь, кв.м. /для одного объекта жилого назначения/		площадь, кв.м. /для объектов иного назначения/		мин.	макс.		
	мин.	макс.	мин.	макс.				
П2	-	-	300	60000	1	3	5	10/60

В проекте межевания территории части планировочного подрайона 3.3.4. Северный коммунально-промышленный узел – «Крутобереговский» (в границах улицы Вулканная) Северного городского планировочного района

ПМТ- 22/21

Лист 7

567152,59	1410037,58
567155,63	1410033,53
567162,27	1410029,65
567162,92	1410028,24
567172,33	1410016,67
567182,22	1410001,60
567189,16	1409994,05
567196,81	1409985,89
567227,83	1410009,29
567249,29	1410025,47

Условный номер земельного участка	:ЗУ2
Вид разрешенного использования:	Улично-дорожная сеть (12.0.1)
Территориальная зона:	П2 – зона размещения предприятий III-V класса вредности и не имеющих классов вредности
Способ образования земельного участка:	Земельный участок образуется путем раздела земельного участка с кадастровым номером 41:01:0010113:348
Площадь земельного участка:	429,97 кв. м.
Координаты	
X	Y
567187,32	1410069,00
567183,72	1410074,35
567140,01	1410047,26
567149,10	1410040,27
567187,32	1410069,00

В данном проекте межевания территории установлены красные линии.

Координаты красных линий, устанавливаемые в данном проекте межевания территории приведены в таблице 4.

Таблица 4

Координаты характерных точек красных линий

X	Y
567215,97	1410089,13
567195,04	1410074,80
567149,10	1410040,27
567050,16	1409965,91

ПМТ- 22/21

Лист 9

Чертеж проекта межевания территории части планировочного подрайона 3.3.4. Северный коммунально-промышленный узел – "Крутобереговский" (в границах улицы Вулканная) Северного городского планировочного района в Петропавловск-Камчатском городском округе (Основной чертеж)

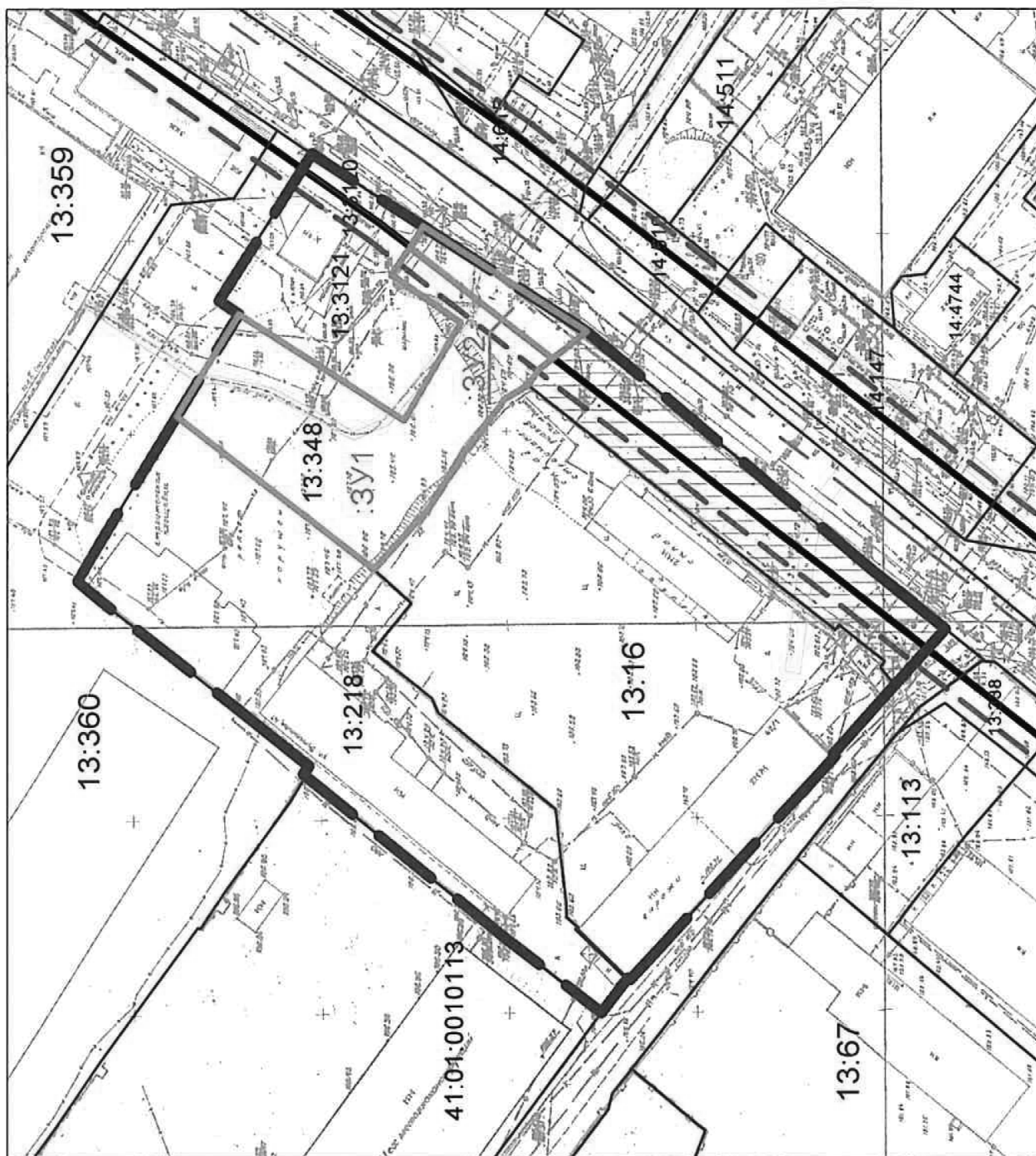

Имя		Кад. уч.	Лист	Н.грок	Пор.исх.	Дата
Код исполнителя		Г.Г. Белоусов				
ЛМТ-22/21						
Проект межевания территории части планировочного подрайона 3.3.4. Северный коммунально-промышленный узел – «Крутобереговский» (в границах улицы Вулканная) Северного городского планировочного района в Петропавловск-Камчатском городском округе						
Основной чертеж проекта межевания территории			Страница	Лист	Листов	
			10	10	10	
ИП Г.Г. Белоусов						

Приложение 2
к постановлению Главы
Петропавловск-Камчатского
городского округа
от 21.04.2022 № 14

**Порядок учета предложений и замечаний
по проекту межведения территории части планировочного
подрайона 3.3.4. Северный коммунально-промышленный
узел – «Крутобереговский» (в границах улицы Вулканная)
Северного городского планировочного района
в Петропавловск-Камчатском городском округе,
а также участия граждан в его обсуждении**

1. Со дня опубликования постановления Главы Петропавловск-Камчатского городского округа о назначении публичных слушаний по проекту межведения территории части планировочного подрайона 3.3.4. Северный коммунально-промышленный узел – «Крутобереговский» (в границах улицы Вулканная) Северного городского планировочного района в Петропавловск-Камчатском городском округе до дня их проведения, в период размещения на официальных сайтах Городской Думы Петропавловск-Камчатского городского округа и администрации Петропавловск-Камчатского городского округа в информационно-телекоммуникационной сети «Интернет» проекта межведения территории части планировочного подрайона 3.3.4. Северный коммунально-промышленный узел – «Крутобереговский» (в границах улицы Вулканная) Северного городского планировочного района в Петропавловск-Камчатском городском округе и проведения экспозиции такого проекта участники публичных слушаний, прошедшие идентификацию в соответствии с частью 9 статьи 9 Решения Городской Думы Петропавловск-Камчатского городского округа от 28.04.2014 № 211-нд «О публичных слушаниях в Петропавловск-Камчатском городском округе», вправе вносить предложения и замечания, касающиеся такого проекта:

1.1 в письменной или устной форме в ходе проведения публичных слушаний;

1.2 в письменной форме организатору публичных слушаний по адресу 683000, город Петропавловск-Камчатский, улица Советская, дом 22, кабинет 309, понедельник – четверг с 09.00 до 17.00 часов, пятница с 09.00 до 16.00 часов (перерыв с 13.00 до 14.00 часов);

1.3 посредством записи в книге (журнале) учета посетителей экспозиции проекта, подлежащего рассмотрению на публичных слушаниях.

2. Предложения и замечания, внесенные участниками публичных слушаний, подлежат регистрации организатором, а также обязательно рассмотрению организатором публичных слушаний. Предложения и замечания не рассматриваются в случае выявления факта предоставления участником публичных слушаний недостоверных сведений.

3. Все предложения и замечания участников публичных слушаний с разделением на предложения и замечания граждан, являющихся участниками публичных слушаний и постоянно проживающих на территории, в пределах которой проводятся публичные слушания, и предложения, и замечания иных участников публичных слушаний, указываются в протоколе публичных слушаний.

4. Содержание внесенных предложений и замечаний участников публичных слушаний с разделением на предложения и замечания граждан, являющихся участниками публичных слушаний и постоянно проживающих на территории, в пределах которой проводятся публичные слушания, и предложения и замечания иных участников публичных слушаний указываются в заключении о результатах публичных слушаний.

В случае внесения несколькими участниками публичных слушаний одинаковых предложений и замечаний допускается обобщение таких предложений и замечаний.

АДМИНИСТРАЦИЯ
ПЕТРОПАВЛОВСК-КАМЧАТСКОГО ГОРОДСКОГО ОКРУГА
ПОСТАНОВЛЕНИЕ

21.04.2022 г. № 746

**О дополнительной имущественной
поддержке субъектов малого и среднего
предпринимательства**

В соответствии с Указом Президента Российской Федерации «О мерах по обеспечению социально-экономической стабильности и защиты населения в Российской Федерации» от 16.03.2022 № 121, распоряжением Губернатора Камчатского края от 16.03.2022 № 169-р, в целях обеспечения дополнительной имущественной поддержки арендаторов муниципального имущества в условиях внешнего санкционного давления

ПОСТАНОВЛЯЮ:

1. Управлению имущественных и земельных отношений администрации Петропавловск-Камчатского городского округа по договорам аренды муниципального имущества обеспечить:

1.1 в течение 7 рабочих дней со дня обращения арендаторов – субъектов малого и среднего предпринимательства заключение дополнительных соглашений, предусматривающих отсрочку уплаты арендных платежей по договорам аренды муниципального имущества, составляющего муниципальную казну Петропавловск-Камчатского городского округа (в том числе земельных участков), а также по договорам аренды земельных участков государственной собственности на которые не разграничена, за период с 01.04.2022 по 31.12.2022 на срок, предложенный такими арендаторами, но не позднее 01.04.2023, поэтапно, не чаще одного раза в месяц;

1.2 в течение 7 рабочих дней со дня обращения арендаторов – субъектов малого и среднего предпринимательства заключение дополнительных соглашений, предусматривающих уменьшение арендной платы по договорам аренды муниципального имущества, составляющего муниципальную казну Петропавловск-Камчатского городского округа (в том числе земельных участков), за период с 01.04.2022 по 31.12.2022 на 50 % при условии, что арендатор использует муниципальное имущество для осуществления предпринимательской деятельности;

1.3 уведомление в течение 5 рабочих дней после дня вступления в силу настоящего постановления субъектов малого и среднего предпринимательства о возможности заключения дополнительного соглашения в соответствии с подпунктами 1.1, 1.2 настоящего постановления, путем размещения на официальном сайте администрации Петропавловск-Камчатского городского округа в информационно-телекоммуникационной сети «Интернет» (www.pkgo.ru) информации о документах, необходимых для заключения дополнительного соглашения, органе администрации Петропавловск-Камчатского городского округа, уполномоченном на прием соответствующих обращений, с указанием его адреса и режима работы.

2. Рекомендовать подведомственным муниципальным предприятиям, учреждениям Петропавловск-Камчатского городского округа руководствоваться положениями, указанными в пункте 1 настоящего постановления.

3. Рекомендовать акционерным обществам, 100 процентов акций которых находится в собственности Петропавловск-Камчатского городского округа, по договорам аренды, заключенным с субъектами малого и среднего предпринимательства, предусмотреть возможность отсрочки арендной платы или ее снижение.

4. Управлению делами администрации Петропавловск-Камчатского городского округа опубликовать настоящее постановление в газете «Град Петра и Павла» и разместить на официальном сайте администрации Петропавловск-Камчатского городского округа в информационно-телекоммуникационной сети «Интернет».

5. Настоящее постановление вступает в силу после дня его официального опубликования.

6. Контроль за исполнением настоящего постановления оставляю за собой.

Глава
Петропавловск-Камчатского городского округа
К.В. Брызгин

АДМИНИСТРАЦИЯ
ПЕТРОПАВЛОВСК-КАМЧАТСКОГО ГОРОДСКОГО ОКРУГА
ПОСТАНОВЛЕНИЕ

21.04.2022 № 747

**О внесении изменения в постановление
администрации Петропавловск-Камчатского
городского округа от 04.04.2012 № 928
«О межведомственной комиссии по реализации
мероприятий, направленных на пополнение
доходной части бюджета Петропавловск-
Камчатского городского округа»**

В рамках проведенного мониторинга правовых актов Петропавловск-Камчатского городского округа, а также организации мероприятий по пополнению доходной части бюджета Петропавловск-Камчатского городского округа

ПОСТАНОВЛЯЮ:

1. Внести в постановление администрации Петропавловск-Камчатского городского округа от 04.04.2012 № 928 «О межведомственной комиссии по реализации мероприятий, направленных на пополнение доходной части бюджета Петропавловск-Камчатского городского округа» изменение, изложив приложение в редакции согласно приложению.

2. Управлению делами администрации Петропавловск-Камчатского городского округа опубликовать настоящее постановление в газете «Град Петра и Павла» и разместить на официальном сайте администрации Петропавловск-Камчатского городского округа в информационно-телекоммуникационной сети «Интернет».

3. Настоящее постановление вступает в силу после дня его официального опубликования.

4. Контроль за исполнением настоящего постановления возложить на заместителя Главы администрации Петропавловск-Камчатского городского округа – руководителя Управления финансов администрации Петропавловск-Камчатского городского округа.

Глава
Петропавловск-Камчатского городского округа
К.В. Брызгин

Приложение
к постановлению администрации
Петропавловск-Камчатского
городского округа
от 21.04.2022 № 747

Приложение
к постановлению администрации
Петропавловск-Камчатского
городского округа
от 04.04.2012 № 928

**Положение о межведомственной комиссии
по реализации мероприятий, направленных
на пополнение доходной части бюджета
Петропавловск-Камчатского городского округа**

1. Общие положения

1.1. Настоящее Положение о межведомственной комиссии по реализации мероприятий, направленных на пополнение доходной части бюджета Петропавловск-Камчатского городского округа (далее – Положение) определяет задачи, компетенцию и порядок организации деятельности межведомственной комиссии по реализации мероприятий, направленных на пополнение доходной части бюджета Петропавловск-Камчатского городского округа (далее – Комиссия).

1.2. Комиссия является координационным органом администрации Петропавловск-Камчатского городского округа и создается с целью организации взаимодействия органов местного самоуправления Петропавловск-Камчатского городского округа (далее – органы местного самоуправления), федеральных органов государственной власти, органов государственной власти

Камчатского края, организаций независимо от их организационно-правовых форм, по вопросам, направленным на пополнение доходной части бюджета Петропавловск-Камчатского городского округа (далее – бюджет городского округа).

1.3. Деятельность Комиссии направлена на разработку рекомендаций по вопросам мобилизации доходов в бюджет городского округа.

1.4. Комиссия в своей деятельности руководствуется законодательством Российской Федерации, законами и иными нормативными правовыми актами Камчатского края, муниципальными правовыми актами Петропавловск-Камчатского городского округа, а также настоящим Положением.

2. Задачи Комиссии

Основными задачами Комиссии являются:

- организация взаимодействия заинтересованных федеральных органов государственной власти, органов государственной власти Камчатского края, органов местного самоуправления, в том числе администрации Петропавловск-Камчатского городского округа (далее – администрация городского округа), организаций независимо от их организационно-правовых форм по решению вопросов, направленных на пополнение доходной части бюджета городского округа, за счет поступлений налогов и иных платежей;

- разработка мероприятий по увеличению доходной части бюджета городского округа за счет сокращения задолженности по обязательным платежам физических и юридических лиц, зарегистрированных на территории городского округа;

- разработка комплекса мер, направленных на повышение собираемости налогов и сборов.

3. Компетенция Комиссии

3.1. Комиссия в соответствии с возложенными на нее задачами:

3.1.1 осуществляет координацию и обеспечение эффективности взаимодействия федеральных органов государственной власти, органов государственной власти Камчатского края, органов местного самоуправления, в том числе администрации городского округа, организаций независимо от их организационно-правовых форм по реализации мер, направленных на пополнение доходной части бюджета городского округа;

3.1.2 вносит предложения по совершенствованию организации работы, связанной с исполнением плановых назначений бюджета городского округа по доходам;

3.1.3 обеспечивает координацию взаимодействия администрации городского округа с крупнейшими налогоплательщиками и работодателями;

3.1.4 разрабатывает предложения по проведению мероприятий, способствующих собираемости налогов и сборов;

3.1.5 реализовывает мероприятия в соответствии с Планом мероприятий «дорожной картой» по мобилизации доходов регионального и местного бюджетов, утвержденным Губернатором Камчатского края и Руководителем Управления Федеральной налоговой службы по Камчатскому краю в части компетенции органов местного самоуправления.

3.2. Комиссия в целях выполнения, возложенных на нее задач и осуществления своих функций вправе:

3.2.1 вносить предложения Главе Петропавловск-Камчатского городского округа по реализации мероприятий, направленных на пополнение бюджета городского округа;

3.2.2 участвовать в разработке проектов нормативных правовых актов органов местного самоуправления в пределах своей компетенции;

3.2.3 запрашивать у федеральных органов государственной власти, органов государственной власти Камчатского края, органов администрации городского округа, а также организаций независимо от их организационно-правовых форм документы и материалы, необходимые для осуществления деятельности Комиссии.

4. Организация деятельности Комиссии

4.1. Заседания Комиссии проводятся по мере необходимости, но не реже 3 раз в год.

4.2. В состав Комиссии входят представители администрации городского округа, Городской Думы Петропавловск-Камчатского городского округа, Управления Федеральной налоговой службы по Камчатскому краю, федеральных органов государственной власти, органов государственной власти Камчатского края, организаций независимо от их организационно-правовых форм (по согласованию).

4.3. Комиссия состоит из председателя, заместителей председателя, секретаря, членов комиссии (далее – члены Комиссии). Состав Комиссии утверждается распоряжением администрации Петропавловск-Камчатского городского округа.

4.4. Комиссия правомочна решать вопросы, отнесенные к ее компетенции, если на заседании Комиссии присутствуют не менее половины от установленного состава Комиссии.

4.5. Работой Комиссии руководит председатель Комиссии, а при его отсутствии – один из заместителей председателя Комиссии (по согласованию с председателем Комиссии).

4.6. Дата, время, место проведения заседания Комиссии определяется председателем Комиссии. Члены комиссии должны быть проинформированы о дате, времени, месте проведения и о повестке очередного заседания Комиссии не позднее, чем за 3 дня до даты его проведения.

4.7. Председатель Комиссии:

4.7.1 руководит деятельностью Комиссии и обеспечивает планирование работы Комиссии;

4.7.2 утверждает повестку заседания Комиссии;

4.7.3 председательствует на заседаниях Комиссии;

4.7.4 подписывает протоколы заседания Комиссии;

4.7.5 дает поручения членам Комиссии по вопросам, обсуждаемым на заседаниях Комиссии;

4.8. Решения Комиссии принимаются путем голосования простым большинством голосов присутствующих на заседании членов Комиссии. При равенстве голосов принимается решение, за которое голосовал председатель Комиссии.

4.9. Решение Комиссии в течение трех рабочих дней после дня проведения заседания Комиссии оформляется протоколом, который подписывается председателем Комиссии (в случае его отсутствия – заместителем, проводившим заседание Комиссии) и секретарем Комиссии, и направляется членам Комиссии для последующего контроля.

Ведение и оформление протокола осуществляет секретарь Комиссии.

Решения Комиссии имеют рекомендательный характер.

ГОРОДСКАЯ ДУМА
ПЕТРОПАВЛОВСК-КАМЧАТСКОГО ГОРОДСКОГО ОКРУГА

РЕШЕНИЕ

от 20.04.2022 № 1163-р

47-я сессия

г. Петропавловск-Камчатский

О принятии решения о внесении изменений в Решение Городской Думы Петропавловск-Камчатского городского округа от 26.11.2021 № 424-нд «О бюджете Петропавловск-Камчатского городского округа на 2022 год и плановый период 2023-2024 годов»

Рассмотрев проект решения о внесении изменений в Решение Городской Думы Петропавловск-Камчатского городского округа от 26.11.2021 № 424-нд «О бюджете Петропавловск-Камчатского городского округа на 2022 год и плановый период 2023-2024 годов», внесенный администрацией Петропавловск-Камчатского городского округа, в соответствии со статьей 28 Устава Петропавловск-Камчатского городского округа, Решением Городской Думы Петропавловск-Камчатского городского округа от 27.12.2013 № 173-нд «О бюджетном процессе в Петропавловск-Камчатском городском округе» Городская Дума Петропавловск-Камчатского городского округа

РЕШИЛА:

1. Принять Решение о внесении изменений в Решение Городской Думы Петропавловск-Камчатского городского округа от 26.11.2021 № 424-нд «О бюджете Петропавловск-Камчатского городского округа на 2022 год и плановый период 2023-2024 годов».

2. Направить принятое Решение Главе Петропавловск-Камчатского городского округа для подписания и обнародования.

*Председатель Городской Думы
Петропавловск-Камчатского городского округа
Г.В. Монахова*

ГОРОДСКАЯ ДУМА
ПЕТРОПАВЛОВСК-КАМЧАТСКОГО ГОРОДСКОГО ОКРУГА

РЕШЕНИЕ

от 20.04.2022 № 457-нд

О внесении изменений в Решение Городской Думы Петропавловск-Камчатского городского округа от 26.11.2021 № 424-нд «О бюджете Петропавловск-Камчатского городского округа на 2022 год и плановый период 2023-2024 годов»

*Принято Городской Думой
Петропавловск-Камчатского городского округа
(решение от 20.04.2022 № 1163-р)*

1. Статью 1 изложить в следующей редакции:

«Статья 1

1. Утвердить основные характеристики бюджета Петропавловск-Камчатского городского округа (далее – бюджет городского округа) на 2022 год:

1) прогнозируемый общий объем доходов бюджета городского округа в сумме 16 341 485,36125 тысяч рублей (далее – тыс. рублей);

2) общий объем расходов бюджета городского округа в сумме 17 351 030,26898 тыс. рублей, в том числе на исполнение публичных нормативных обязательств в сумме 214 398,32387 тыс. рублей;

3) размер резервного фонда администрации Петропавловск-Камчатского городского округа в сумме 25 000,00000 тыс. рублей;

4) прогнозируемый дефицит бюджета городского округа в суммах:

1 009 544,90773 тыс. рублей, в размере 12,8 процента от утвержденного объема доходов бюджета городского округа без учета утвержденного объема безвозмездных поступлений;

180 000,00000 тыс. рублей, в размере 2,3 процента от утвержденного объема доходов бюджета городского округа без учета утвержденного объема безвозмездных поступлений, без учета утвержденных в составе источников финансирования дефицита бюджета городского округа остатков средств на счетах по учету средств бюджета городского округа на 01.01.2022 на сумму 829 544,90773 тыс. рублей.

2. Утвердить основные характеристики бюджета городского округа на плановый период 2023-2024 годов:

1) прогнозируемый общий объем доходов бюджета городского округа на 2023 год в сумме 16 161 228,63738 тыс. рублей и на 2024 год в сумме 16 606 550,87744 тыс. рублей;

2) общий объем расходов бюджета городского округа на 2023 год в сумме 16 161 228,63738 тыс. рублей, в том числе условно утвержденные расходы 236 425,08622 тыс. рублей, расходы на исполнение публичных нормативных обязательств 223 487,10883 тыс. рублей и на 2024 год в сумме 16 606 550,87744 тыс. рублей, в том числе условно утвержденные расходы в сумме 1 546 681,70490 тыс. рублей, расходы на исполнение публичных нормативных обязательств в сумме 224 633,91791 тыс. рублей;

3) размер резервного фонда администрации Петропавловск-Камчатского городского округа на 2023 год в сумме 25 000,00000 тыс. рублей, на 2024 год в сумме 25 000,00000 тыс. рублей;

4) дефицит бюджета городского округа на 2023 год в размере 0,00000 тыс. рублей;

5) дефицит бюджета городского округа на 2024 год в размере 0,00000 тыс. рублей.».

2. В статье 11:

1) часть 2 изложить в следующей редакции:

«2. Установить предельный объем муниципального внутреннего долга городского округа на 2022 год в размере 7 868 307,12343 тыс. рублей, на 2023 год в размере 8 215 473,97284 тыс. рублей, на 2024 год в размере 8 979 666,16623 тыс. рублей.»;

2) абзац первый части 4 изложить в следующей редакции:

«4. Утвердить объем расходов на обслуживание муниципального долга городского округа в 2022 году в размере 15 442,19200 тыс. рублей, в 2023 году в размере 41 440,00000 тыс. рублей, в 2024 году в размере 36 790,16400 тыс. рублей.»

3. В статье 16:

1) абзац первый части 1 изложить в следующей редакции:

«1. Установить, что в соответствии с решениями руководителя Управления финансов администрации Петропавловск-Камчатского городского округа дополнительно к основаниям, установленным пунктом 3 статьи 217 Бюджетного кодекса Российской Федерации, частью 26 статьи 10 Федерального закона от 29.11.2021 № 384-ФЗ «О внесении изменений в Бюджетный кодекс Российской Федерации и отдельные законодательные акты Российской Федерации и установлении особенностей исполнения бюджетов бюджетной системы Российской Федерации в 2022 году» и частью 3 статьи 9 Решения Городской Думы Петропавловск-Камчатского городского округа от 27.12.2013 № 173-нд «О бюджетном процессе в Петропавловск-Камчатском городском округе» в показателе сводной бюджетной росписи бюджета городского округа в 2022 году могут быть внесены изменения без внесения изменений в настоящее Решение в следующих случаях:»;

2) часть 2 изложить в следующей редакции:

«2. Установить в соответствии с пунктом 3 статьи 217 Бюджетного кодекса Российской Федерации, что основанием для внесения изменений в показатели сводной бюджетной росписи бюджета городского округа является распределение зарезервированных в составе утвержденных:

1) приложением 9 к настоящему Решению бюджетных ассигнований на 2022 год в объеме 428 347,83551 тыс. рублей, предусмотренных на:

а) содержание органов местного самоуправления городского округа, оплату труда депутатов, выборных должностных лиц местного самоуправления городского округа, осуществляющих свои полномочия на постоянной основе, председателя, аудиторов Контрольно-счетной палаты Петропавловск-Камчатского городского округа, муниципальных служащих городского округа, обеспечение деятельности Петропавловск-Камчатской городской территориальной избирательной комиссии по подразделу 0104 «Функционирование Правительства Российской Федерации, высших исполнительных органов государственной власти субъектов Российской Федерации, местных администраций» раздела 0100 «Общегосударственные вопросы» в сумме 45 478,96922 тыс. рублей с последующим перераспределением на соответствующие коды бюджетной классификации;

б) осуществление бюджетных инвестиций, мероприятий по предотвращению распространения новой коронавирусной инфекции, капитального ремонта, ремонта и содержания автомобильных дорог общего пользования местного значения по подразделу 0409 «Дорожное хозяйство (дорожные фонды)» раздела 0400 «Национальная экономика» в сумме 333 344,43271 тыс. рублей с последующим перераспределением на соответствующие коды бюджетной классификации;

в) обеспечение уровня софинансирования субсидий и иных межбюджетных трансфертов, имеющих целевое назначение, предоставленных из федерального, краевого бюджетов и фонда содействия реформированию жилищно-коммунального хозяйства, осуществление бюджетных инвестиций, мероприятий по предотвращению распространения новой коронавирусной инфекции, по подразделу 0501 «Жилищное хозяйство» раздела 0500 «Жилищно-коммунальное хозяйство» в сумме 7 702,50000 тыс. рублей с последующим перераспределением на соответствующие коды бюджетной классификации;

г) обеспечение уровня софинансирования субсидий и иных межбюджетных трансфертов, имеющих целевое назначение, предоставленных из федерального, краевого бюджетов и фонда содействия реформированию жилищно-коммунального хозяйства, осуществление оплаты коммунальных услуг по объектам муниципальной собственности, благоустройства, восстановления, обустройства и ремонта детских площадок, оказания услуг по технологическому присоединению энергопринимающих устройств (электроснабжение, теплоснабжение, горячее водоснабжение), оказания услуг по технологическому присоединению к централизованным системам холодного водоснабжения и сетям водоотведения, мероприятий по предотвращению распространения новой коронавирусной инфекции по подразделу 0503 «Благоустройство» раздела 0500 «Жилищно-коммунальное хозяйство» в сумме 31 821,93358 тыс. рублей с последующим перераспределением на соответствующие коды бюджетной классификации;

д) реализацию инициативных проектов по подразделу 0505 «Другие вопросы в области жилищно-коммунального хозяйства» раздела 0500 «Жилищно-коммунальное хозяйство» в сумме 10 000,00000 тыс. рублей с последующим перераспределением на соответствующие коды бюджетной классификации;

2) приложением 10 к настоящему Решению бюджетных ассигнований на 2023 год в объеме 497 788,03852 тыс. рублей, предусмотренных на:

а) содержание органов местного самоуправления городского округа, оплату труда депутатов, выборных должностных лиц местного самоуправления городского округа, осуществляющих свои полномочия на постоянной основе, председателя, аудиторов Контрольно-счетной палаты Петропавловск-Камчатского городского округа, муниципальных служащих городского округа по подразделу 0104 «Функционирование Правительства Российской Федерации, высших исполнительных органов государственной власти субъектов Российской Федерации, местных администраций» раздела 0100 «Общегосударственные вопросы» в сумме 47 514,21855 тыс. рублей с последующим перераспределением на соответствующие коды бюджетной классификации;

б) обеспечение уровня софинансирования субсидий и иных межбюджетных трансфертов, имеющих целевое назначение, предоставленных из федерального, краевого бюджетов и фонда содействия реформированию жилищно-коммунального хозяйства, осуществление капитального ремонта, ремонта автомобильных дорог общего пользования местного значения, бюджетных инвестиций по подразделу 0409 «Дорожное хозяйство (дорожные фонды)» раздела 0400 «Национальная экономика» в сумме 351 352,71309 тыс. рублей с последующим перераспределением на соответствующие коды бюджетной классификации;

в) обеспечение уровня софинансирования субсидий и иных межбюджетных трансфертов, имеющих целевое назначение, предоставленных из федерального, краевого бюджетов и фонда содействия реформированию жилищно-коммунального хозяйства, осуществление благоустройства, оказания услуг по технологическому присоединению энергопринимающих устройств (электроснабжение, теплоснабжение, горячее водоснабжение), оказания услуг по технологическому присоединению к централизованным системам холодного водоснабжения и сетям водоотведения по подразделу 0503 «Благоустройство» раздела 0500 «Жилищно-коммунальное хозяйство» в сумме 98 921,10688 тыс. рублей с последующим перераспределением на соответствующие коды бюджетной классификации;

3) приложением 11 к настоящему Решению бюджетных ассигнований на 2024 год в объеме 198 154,36877 тыс. рублей, предусмотренных на:

а) содержание органов местного самоуправления городского округа, оплату труда депутатов, выборных должностных лиц местного самоуправления городского округа, осуществляющих свои полномочия на постоянной основе, председателя, аудиторов Контрольно-счетной палаты Петропавловск-Камчатского городского округа, муниципальных служащих городского округа по подразделу 0104 «Функционирование Правительства Российской Федерации, высших исполнительных органов государственной власти субъектов Российской Федерации, местных администраций» раздела 0100 «Общегосударственные вопросы» в сумме 47 514,21855 тыс. рублей с последующим перераспределением на соответствующие коды бюджетной классификации;

б) обеспечение уровня софинансирования субсидий и иных межбюджетных трансфертов, имеющих целевое назначение, предоставленных из федерального, краевого бюджетов и фонда содействия реформированию жилищно-коммунального хозяйства, осуществление бюджетных инвестиций по подразделу 0409 «Дорожное хозяйство (дорожные фонды)» раздела 0400 «Национальная экономика» в сумме 50 000,00000 тыс. рублей с последующим перераспределением на соответствующие коды бюджетной классификации;

в) обеспечение уровня софинансирования субсидий и иных межбюджетных трансфертов, имеющих целевое назначение, предоставленных из федерального, краевого бюджетов и фонда содействия реформированию жилищно-коммунального хозяйства, осуществление благоустройства по подразделу 0503 «Благоустройство» раздела 0500 «Жилищно-коммунальное хозяйство» в сумме 100 640,15022 тыс. рублей с последующим перераспределением на соответствующие коды бюджетной классификации.»

4. Приложение 1 изложить в редакции согласно приложению 1 к настоящему Решению.

5. Приложение 2 изложить в редакции согласно приложению 2 к настоящему Решению.

6. Приложение 3 изложить в редакции согласно приложению 3 к настоящему Решению.

7. Приложение 4 изложить в редакции согласно приложению 4 к настоящему Решению.

8. Приложение 5 изложить в редакции согласно приложению 5 к настоящему Решению.

9. Приложение 6 изложить в редакции согласно приложению 6 к настоящему Решению.

10. Приложение 7 изложить в редакции согласно приложению 7 к настоящему Решению.

11. Приложение 8 изложить в редакции согласно приложению 8 к настоящему Решению.

12. Приложение 9 изложить в редакции согласно приложению 9 к настоящему Решению.

13. Приложение 10 изложить в редакции согласно приложению 10 к настоящему Решению.

14. Приложение 11 изложить в редакции согласно приложению 11 к настоящему Решению.

15. Приложение 12 изложить в редакции согласно приложению 12 к настоящему Решению.

16. Приложение 13 изложить в редакции согласно приложению 13 к настоящему Решению.

17. Приложение 14 изложить в редакции согласно приложению 14 к настоящему Решению.

18. Приложение 15 изложить в редакции согласно приложению 15 к настоящему Решению.

19. Приложение 16 изложить в редакции согласно приложению 16 к настоящему Решению.

20. Настоящее Решение вступает в силу после дня его официального опубликования.

*Глава
Петропавловск-Камчатского городского округа
К.В. Брызгин*

Полный текст Решения Городской Думы
Петропавловск-Камчатского городского округа от 20.04.2022 № 457-нд
(со всеми приложениями) опубликован в сетевом издании
«Официальный сайт администрации Петропавловск-Камчатского
городского округа» по адресу pkgo.ru

ГОРОДСКАЯ ДУМА
ПЕТРОПАВЛОВСК-КАМЧАТСКОГО ГОРОДСКОГО ОКРУГА

РЕШЕНИЕ

от 20.04.2022 № 1164-р

47-я сессия

г. Петропавловск-Камчатский

О принятии решения о внесении изменения в Решение Городской Думы Петропавловск-Камчатского городского округа от 27.12.2013 № 173-нд «О бюджетном процессе в Петропавловск-Камчатском городском округе»

Рассмотрев проект решения о внесении изменения в Решение Городской Думы Петропавловск-Камчатского городского округа от 27.12.2013 № 173-нд «О бюджетном процессе в Петропавловск-Камчатском городском округе», внесенный Главой Петропавловск-Камчатского городского округа Брызгиным К.В., в соответствии со статьей 28 Устава Петропавловск-Камчатского городского округа Городская Дума Петропавловск-Камчатского городского округа РЕШИЛА:

1. Принять Решение о внесении изменения в Решение Городской Думы Петропавловск-Камчатского городского округа от 27.12.2013 № 173-нд «О бюджетном процессе в Петропавловск-Камчатском городском округе».

2. Направить принятое Решение Главе Петропавловск-Камчатского городского округа для подписания и обнародования.

*Председатель Городской Думы
Петропавловск-Камчатского городского округа
Г.В. Монахова*

ГОРОДСКАЯ ДУМА
ПЕТРОПАВЛОВСК-КАМЧАТСКОГО ГОРОДСКОГО ОКРУГА

РЕШЕНИЕ

от 20.04.2022 № 458-нд

О внесении изменения в Решение Городской Думы Петропавловск-Камчатского городского округа от 27.12.2013 № 173-нд «О бюджетном процессе в Петропавловск- Камчатском городском округе»

Принято Городской Думой
Петропавловск-Камчатского городского округа
(решение от 20.04.2022 № 1164-р)

- Абзац 1 части 6 статьи 27 изложить в следующей редакции:
«6. В случае если принятие закона Камчатского края о краевом бюджете на очередной финансовый год (очередной финансовый год и плановый период) и (или) информация, представляемая главными администраторами доходов бюджета городского округа об изменении плановых показателей поступлений на очередной финансовый год и плановый период, влекут необходимость изменения основных параметров бюджета городского округа, администрация городского округа вправе представить в Городскую Думу проект решения о внесении изменений в бюджет городского округа на очередной финансовый год (очередной финансовый год и плановый период).».
- Настоящее Решение вступает в силу после дня его официального опубликования.

Глава
Петропавловск-Камчатского городского округа
К.В. Брызгин

ГОРОДСКАЯ ДУМА
ПЕТРОПАВЛОВСК-КАМЧАТСКОГО ГОРОДСКОГО ОКРУГА

РЕШЕНИЕ

от 20.04.2022 № 1165-р
47-я сессия
г. Петропавловск-Камчатский

О принятии решения о внесении изменений в Решение Городской Думы Петропавловск-Камчатского городского округа от 27.12.2013 № 164-нд «О порядке создания условий для обеспечения жителей Петропавловск-Камчатского городского округа услугами связи, общественного питания, торговли и бытового обслуживания»

Рассмотрев проект решения о внесении изменений в Решение Городской Думы Петропавловск-Камчатского городского округа от 27.12.2013 № 164-нд «О порядке создания условий для обеспечения жителей Петропавловск-Камчатского городского округа услугами связи, общественного питания, торговли и бытового обслуживания», внесенный Главой Петропавловск-Камчатского городского округа Брызгиным К.В., в соответствии со статьей 28 Устава Петропавловск-Камчатского городского округа Городская Дума Петропавловск-Камчатского городского округа

РЕШИЛА:

- Принять Решение о внесении изменений в Решение Городской Думы Петропавловск-Камчатского городского округа от 27.12.2013 № 164-нд «О порядке создания условий для обеспечения жителей Петропавловск-Камчатского городского округа услугами связи, общественного питания, торговли и бытового обслуживания».
- Направить принятое Решение Главе Петропавловск-Камчатского городского округа для подписания и обнародования.

Председатель Городской Думы
Петропавловск-Камчатского городского округа
Г.В. Монахова

ГОРОДСКАЯ ДУМА
ПЕТРОПАВЛОВСК-КАМЧАТСКОГО ГОРОДСКОГО ОКРУГА

РЕШЕНИЕ

от 21.04.2022 № 459-нд

О внесении изменений в Решение Городской Думы Петропавловск-Камчатского городского округа от 27.12.2013 № 164-нд «О порядке создания условий для обеспечения жителей Петропавловск-Камчатского городского округа услугами связи, общественного питания, торговли и бытового обслуживания»

Принято Городской Думой
Петропавловск-Камчатского городского округа
(решение от 20.04.2022 № 1165-р)

- В статье 4:
1) в абзаце четвертом части 3 слова «Комиссией по размещению нестационарных объектов» заменить словами «Комиссией по размещению нестационарных объектов общественного питания, торговли и бытового обслуживания»;

- приостановить с 01.04.2022 по 31.12.2022 действие пункта 5 части 17.
- Дополнить статьей 4.2 следующего содержания:
«Статья 4.2. О плате по договорам на размещение нестационарного объекта в 2022-2023 годах

- Управление экономического развития обеспечивает:
 - предоставление отсрочки внесения платы по договорам на размещение нестационарных объектов, определенной на 2022 год (далее – отсрочка), на следующих условиях:
 - отсрочка предоставляется на период с 01.04.2022 по 31.12.2022;
 - задолженность по оплате по договорам на размещение нестационарных объектов подлежит уплате не позднее 01.04.2023, поэтапно, не реже 1 раза в месяц;
 - в связи с отсрочкой не применяются пени, штрафы, проценты за пользование чужими денежными средствами или иные меры ответственности в связи с несоблюдением владельцами нестационарных объектов порядка и сроков внесения платы по договорам на размещение нестационарных объектов (в том числе в случаях, если такие меры предусмотрены договорами на размещение нестационарных объектов);
 - не допускается установление дополнительных платежей, подлежащих уплате владельцами нестационарных объектов в связи с предоставлением отсрочки;
 - дополнительные соглашения к договорам на размещение нестационарных объектов, предусматривающие отсрочку, подлежат заключению в течение 7 рабочих дней со дня поступления соответствующего обращения владельца нестационарного объекта;
 - уведомление владельцев нестационарных объектов о возможности заключения дополнительных соглашений в соответствии с пунктом 1 части 1 настоящей статьи путем размещения соответствующей информации на официальном сайте администрации Петропавловск-Камчатского городского округа в информационно-телекоммуникационной сети «Интернет» (www.pkgo.ru) в течение 7 рабочих дней после дня вступления в силу настоящего Решения.».
 - Настоящее Решение вступает в силу после дня его официального опубликования.
- Положения подпункта 2 пункта 1 и пункта 2 настоящего Решения распространяются на отношения, возникшие с 01.04.2022.

Глава
Петропавловск-Камчатского городского округа
К.В. Брызгин

ГОРОДСКАЯ ДУМА
ПЕТРОПАВЛОВСК-КАМЧАТСКОГО ГОРОДСКОГО ОКРУГА

РЕШЕНИЕ

от 20.04.2022 № 1166-р
47-я сессия
г. Петропавловск-Камчатский

О принятии решения о внесении изменения в Решение Городской Думы Петропавловск-Камчатского городского округа от 05.07.2016 № 453-нд «О порядке управления и распоряжения имуществом, находящимся в собственности Петропавловск-Камчатского городского округа»

Рассмотрев проект решения о внесении изменения в Решение Городской Думы Петропавловск-Камчатского городского округа от 05.07.2016 № 453-нд «О порядке управления и распоряжения имуществом, находящимся в собственности Петропавловск-Камчатского городского округа», внесенный исполняющим полномочия Главы Петропавловск-Камчатского городского округа Ивановой Ю.Н., в соответствии со статьей 28 Устава Петропавловск-Камчатского городского округа Городская Дума Петропавловск-Камчатского городского округа

РЕШИЛА:

- Принять Решение о внесении изменения в Решение Городской Думы Петропавловск-Камчатского городского округа от 05.07.2016 № 453-нд «О порядке управления и распоряжения имуществом, находящимся в собственности Петропавловск-Камчатского городского округа».
- Направить принятое Решение Главе Петропавловск-Камчатского городского округа для подписания и обнародования.

Председатель Городской Думы
Петропавловск-Камчатского городского округа
Г.В. Монахова

ГОРОДСКАЯ ДУМА
ПЕТРОПАВЛОВСК-КАМЧАТСКОГО ГОРОДСКОГО ОКРУГА

РЕШЕНИЕ

от 21.04.2022 № 460-нд

О внесении изменения в Решение Городской Думы Петропавловск-Камчатского городского округа от 05.07.2016 № 453-нд «О порядке управления и распоряжения имуществом, находящимся в собственности Петропавловск-Камчатского городского округа»

Принято Городской Думой
Петропавловск-Камчатского городского округа
(решение от 20.04.2022 № 1166-р)

- Пункт 4 статьи 8 изложить в следующей редакции:
«4) организация проведения, осуществление ремонта (текущего, капитального) жилого помещения муниципального жилищного фонда».
- Настоящее Решение вступает в силу после дня его официального опубликования.

Глава
Петропавловск-Камчатского городского округа
К.В. Брызгин

ГОРОДСКАЯ ДУМА
ПЕТРОПАВЛОВСК-КАМЧАТСКОГО ГОРОДСКОГО ОКРУГА

РЕШЕНИЕ

от 20.04.2022 № 1167-р
47-я сессия
г. Петропавловск-Камчатский

О принятии решения о внесении изменений в Решение Городской Думы Петропавловск-Камчатского городского округа от 29.08.2017 № 594-нд «О дополнительных мерах муниципальной социальной поддержки для отдельных категорий граждан по проезду на автомобильном транспорте общего пользования на маршрутах регулярных перевозок на территории Петропавловск-Камчатского городского округа»

Рассмотрев проект решения о внесении изменений в Решение Городской Думы Петропавловск-Камчатского городского округа от 29.08.2017 № 594-нд «О дополнительных мерах муниципальной социальной поддержки для отдельных категорий граждан по проезду на автомобильном транспорте общего пользования на маршрутах регулярных перевозок на территории Петропавловск-Камчатского городского округа», внесенный Главой Петропавловск-Камчатского городского округа Брызгиным К.В., в соответствии со статьей 28 Устава Петропавловск-Камчатского городского округа Городская Дума Петропавловск-Камчатского городского округа

РЕШИЛА:

1. Принять Решение о внесении изменений в Решение Городской Думы Петропавловск-Камчатского городского округа от 29.08.2017 № 594-нд «О дополнительных мерах муниципальной социальной поддержки для отдельных категорий граждан по проезду на автомобильном транспорте общего пользования на маршрутах регулярных перевозок на территории Петропавловск-Камчатского городского округа».

2. Направить принятое Решение Главе Петропавловск-Камчатского городского округа для подписания и обнародования.

*Председатель Городской Думы
Петропавловск-Камчатского городского округа
Г.В. Монахова*

ГОРОДСКАЯ ДУМА
ПЕТРОПАВЛОВСК-КАМЧАТСКОГО ГОРОДСКОГО ОКРУГА

РЕШЕНИЕ

от 21.04.2022 № 461-нд

О внесении изменений в Решение Городской Думы Петропавловск-Камчатского городского округа от 29.08.2017 № 594-нд «О дополнительных мерах муниципальной социальной поддержки для отдельных категорий граждан по проезду на автомобильном транспорте общего пользования на маршрутах регулярных перевозок на территории Петропавловск-Камчатского городского округа»

*Принято Городской Думой
Петропавловск-Камчатского городского округа
(решение от 20.04.2022 № 1167-р)*

1. В пункте 4:

1) в абзаце первом слова «, следующим категориям» заменить словами «следующим категориям»;

2) абзац седьмой после слов «оставшихся без попечения родителей,» дополнить словами «а также лицам, потерявшим в период обучения обоих родителей или единственного родителя.».

2. Приостановить с 01.01.2022 по 31.12.2022 действие пункта 4.1.

3. Настоящее Решение вступает в силу после дня его официального опубликования.

Положение пункта 2 настоящего Решения распространяется на отношения, возникшие с 01.01.2022.

*Глава
Петропавловск-Камчатского городского округа
К.В. Брызгин*

ГОРОДСКАЯ ДУМА
ПЕТРОПАВЛОВСК-КАМЧАТСКОГО ГОРОДСКОГО ОКРУГА

РЕШЕНИЕ

от 20.04.2022 № 1168-р
47-я сессия
г. Петропавловск-Камчатский

О принятии решения о внесении изменений в Решение Городской Думы Петропавловск-Камчатского городского округа от 26.06.2013 № 90-нд «О порядке регулирования отношений, связанных с формированием, финансовым обеспечением наказов избирателей в Петропавловск-Камчатском городском округе и контролем за их выполнением»

Рассмотрев проект решения о внесении изменений в Решение Городской Думы Петропавловск-Камчатского городского округа от 26.06.2013 № 90-нд «О порядке

регулирования отношений, связанных с формированием, финансовым обеспечением наказов избирателей в Петропавловск-Камчатском городском округе и контролем за их выполнением», внесенный председателем Городской Думы Петропавловск-Камчатского городского округа Монаховой Г.В., в соответствии со статьей 28 Устава Петропавловск-Камчатского городского округа Городская Дума Петропавловск-Камчатского городского округа

РЕШИЛА:

1. Принять Решение о внесении изменений в Решение Городской Думы Петропавловск-Камчатского городского округа от 26.06.2013 № 90-нд «О порядке регулирования отношений, связанных с формированием, финансовым обеспечением наказов избирателей в Петропавловск-Камчатском городском округе и контролем за их выполнением».

2. Направить принятое Решение Главе Петропавловск-Камчатского городского округа для подписания и обнародования.

*Председатель Городской Думы
Петропавловск-Камчатского городского округа
Г.В. Монахова*

ГОРОДСКАЯ ДУМА
ПЕТРОПАВЛОВСК-КАМЧАТСКОГО ГОРОДСКОГО ОКРУГА

РЕШЕНИЕ

от 21.04.2022 № 462-нд

О внесении изменений в Решение Городской Думы Петропавловск-Камчатского городского округа от 26.06.2013 № 90-нд «О порядке регулирования отношений, связанных с формированием, финансовым обеспечением наказов избирателей в Петропавловск-Камчатском городском округе и контролем за их выполнением»

*Принято Городской Думой
Петропавловск-Камчатского городского округа
(решение от 20.04.2022 № 1168-р)*

1. В статье 1:

1) наименование дополнить словами «, общие положения»;

2) часть 3 изложить в следующей редакции:

«3. Объем финансовых средств при формировании перечня наказов определяется исходя из установленного Уставом Петропавловск-Камчатского городского округа количества депутатов Городской Думы по состоянию на 1 января года, предшествующего очередному финансовому году, на который планируется исполнение предложений избирателей, и изменению в сторону уменьшения в течение года исполнения предложений избирателей не подлежит.

Выполнение наказов депутатами Городской Думы осуществляется в течение срока их полномочий. Выполнение наказов может осуществляться поэтапно. Этап выполнения наказа представляет собой комплекс мероприятий, подлежащих реализации в течение 1 года.».

2. Настоящее Решение вступает в силу после дня его официального опубликования.

*Глава
Петропавловск-Камчатского городского округа
К.В. Брызгин*

ГОРОДСКАЯ ДУМА
ПЕТРОПАВЛОВСК-КАМЧАТСКОГО ГОРОДСКОГО ОКРУГА

РЕШЕНИЕ

от 20.04.2022 № 1169-р
47-я сессия

г. Петропавловск-Камчатский

О принятии решения о внесении изменений в Решение Городской Думы Петропавловск-Камчатского городского округа от 25.11.2020 № 323-нд «Об инициативных проектах в Петропавловск-Камчатском городском округе»

Рассмотрев проект решения о внесении изменений в Решение Городской Думы Петропавловск-Камчатского городского округа от 25.11.2020 № 323-нд «Об инициативных проектах в Петропавловск-Камчатском городском округе», внесенный председателем Городской Думы Петропавловск-Камчатского городского округа Монаховой Г.В., в соответствии со статьей 19.1 Устава Петропавловск-Камчатского городского округа Городская Дума Петропавловск-Камчатского городского округа

РЕШИЛА:

1. Принять Решение о внесении изменений в Решение Городской Думы Петропавловск-Камчатского городского округа от 25.11.2020 № 323-нд «Об инициативных проектах в Петропавловск-Камчатском городском округе».

2. Направить принятое Решение Главе Петропавловск-Камчатского городского округа для подписания и обнародования.

*Председатель Городской Думы
Петропавловск-Камчатского городского округа
Г.В. Монахова*

ГОРОДСКАЯ ДУМА
ПЕТРОПАВЛОВСК-КАМЧАТСКОГО ГОРОДСКОГО ОКРУГА

РЕШЕНИЕ

от 21.04.2022 № 463-нд

О внесении изменений в Решение Городской Думы Петропавловск-Камчатского городского округа от 25.11.2020 № 323-нд «Об инициативных проектах в Петропавловск- Камчатском городском округе»

Принято Городской Думой
Петропавловск-Камчатского городского округа
(решение от 20.04.2022 № 1169-р)

- В пункте 2.1 приложения 2 слова «городского округа» заменить словами «Петропавловск-Камчатского городского округа».
- В приложении 3:
 - наименование изложить в следующей редакции:
«Порядок формирования и деятельности конкурсной комиссии по проведению конкурсного отбора инициативных проектов на территории Петропавловск-Камчатского городского округа»;
 - в пункте 1.1 слова «городского округа» заменить словами «Петропавловск-Камчатского городского округа».
- Настоящее Решение вступает в силу после дня его официального опубликования.

Глава
Петропавловск-Камчатского городского округа
К.В. Брызгин

ГОРОДСКАЯ ДУМА
ПЕТРОПАВЛОВСК-КАМЧАТСКОГО ГОРОДСКОГО ОКРУГА

РЕШЕНИЕ

от 20.04.2022 № 1171-р
47-я сессия

г. Петропавловск-Камчатский

О принятии решения о внесении изменения в Решение Городской Думы Петропавловск-Камчатского городского округа от 31.10.2013 № 145-нд «О наградах и почетных званиях Петропавловск-Камчатского городского округа»

Рассмотрев проект решения о внесении изменения в Решение Городской Думы Петропавловск-Камчатского городского округа от 31.10.2013 № 145-нд «О наградах и почетных званиях Петропавловск-Камчатского городского округа», внесенный председателем Городской Думы Петропавловск-Камчатского городского округа Монаховой Г.В., в соответствии с частью 2 статьи 4 Устава Петропавловск-Камчатского городского округа Городская Дума Петропавловск-Камчатского городского округа РЕШИЛА:

- Принять Решение о внесении изменения в Решение Городской Думы Петропавловск-Камчатского городского округа от 31.10.2013 № 145-нд «О наградах и почетных званиях Петропавловск-Камчатского городского округа».
- Направить принятое Решение Главе Петропавловск-Камчатского городского округа для подписания и обнародования.

Председатель Городской Думы
Петропавловск-Камчатского городского округа
Г.В. Монахова

ГОРОДСКАЯ ДУМА
ПЕТРОПАВЛОВСК-КАМЧАТСКОГО ГОРОДСКОГО ОКРУГА

РЕШЕНИЕ

от 21.04.2022 № 464-нд

О внесении изменения в Решение Городской Думы Петропавловск-Камчатского городского округа от 31.10.2013 № 145-нд «О наградах и почетных званиях Петропавловск-Камчатского городского округа»

Принято Городской Думой
Петропавловск-Камчатского городского округа
(решение от 20.04.2022 № 1171-р)

- Приложение 1 изложить в редакции согласно приложению к настоящему Решению.
- Настоящее Решение вступает в силу после дня его официального опубликования.

Глава
Петропавловск-Камчатского городского округа
К.В. Брызгин

Приложение
к Решению Городской Думы
Петропавловск-Камчатского
городского округа
от 21.04.2022 № 464-нд
«О внесении изменения
в Решение Городской Думы
Петропавловск-Камчатского
городского округа
от 31.10.2013 № 145-нд
«О наградах и почетных званиях
Петропавловск-Камчатского
городского округа»

Приложение 1
к Решению Городской Думы
Петропавловск-Камчатского
городского округа
от 31.10.2013 № 145-нд
«О наградах и почетных званиях
Петропавловск-Камчатского
городского округа»

Характеристика для награждения Почетной грамотой Городской Думы Петропавловск-Камчатского городского округа

г. Петропавловск-Камчатский

_____ (число, месяц, год)

_____ (Фамилия, имя, отчество лица, представляемого к награждению
Почетной грамотой Городской Думы)

_____ (дата рождения)

работает в _____

_____ (полное наименование организации, адрес места нахождения)

в должности _____

_____ (полное наименование должности)

в течение _____

_____ (указать период работы в организации в занимаемой должности)

Общий стаж работы в организации _____

_____ (указать срок)

Общий трудовой стаж составляет _____

_____ (указать срок)

Образование _____

_____ (специальность, наименование образовательной организации, год окончания)

_____ (подробная характеристика производственной, научной, служебной, общественной деятельности или иных заслуг лица, отражающая вклад в развитие Петропавловск-Камчатского городского округа, признание заслуг в развитии экономики, науки, культуры и искусства, в воспитании, просвещении, в охране здоровья, жизни и прав граждан, благотворительной деятельности и иных заслуг и достижений)

_____ (Наименование должности лица, подписавшего характеристику.
Подпись. Инициалы, фамилия лица, подписавшего характеристику)

М.П.

ГОРОДСКАЯ ДУМА
ПЕТРОПАВЛОВСК-КАМЧАТСКОГО ГОРОДСКОГО ОКРУГА

РЕШЕНИЕ

от 20.04.2022 № 1178-р
47-я сессия

г. Петропавловск-Камчатский

О принятии решения о внесении изменений в Решение Городской Думы Петропавловск-Камчатского городского округа от 20.06.2017 № 580-нд «О порядке проведения оценки регулирующего воздействия проектов муниципальных нормативных правовых актов, устанавливающих новые или изменяющих ранее предусмотренные муниципальными нормативными правовыми актами обязанности для субъектов предпринимательской и инвестиционной деятельности, разрабатываемых Городской Думой Петропавловск-Камчатского городского округа»

Рассмотрев проект решения о внесении изменений в Решение Городской Думы Петропавловск-Камчатского городского округа от 20.06.2017 № 580-нд «О порядке проведения оценки регулирующего воздействия проектов

муниципальных нормативных правовых актов, устанавливающих новые или изменяющих ранее предусмотренные муниципальными нормативными правовыми актами обязанности для субъектов предпринимательской и инвестиционной деятельности, разрабатываемых Городской Думой Петропавловск-Камчатского городского округа», внесенный председателем Городской Думы Петропавловск-Камчатского городского округа Монаховой Г.В., в соответствии со статьей 28 Устава Петропавловск-Камчатского городского округа Городская Дума Петропавловск-Камчатского городского округа

РЕШИЛА:

1. Принять Решение о внесении изменений в Решение Городской Думы Петропавловск-Камчатского городского округа от 20.06.2017 № 580-нд «О порядке проведения оценки регулирующего воздействия проектов муниципальных нормативных правовых актов, устанавливающих новые или изменяющих ранее предусмотренные муниципальными нормативными правовыми актами обязанности для субъектов предпринимательской и инвестиционной деятельности, разрабатываемых Городской Думой Петропавловск-Камчатского городского округа».

2. Направить принятое Решение Главе Петропавловск-Камчатского городского округа для подписания и обнародования.

*Председатель Городской Думы
Петропавловск-Камчатского городского округа
Г.В. Монахова*

ГОРОДСКАЯ ДУМА
ПЕТРОПАВЛОВСК-КАМЧАТСКОГО ГОРОДСКОГО ОКРУГА

РЕШЕНИЕ

от 21.04.2022 № 465-нд

**О внесении изменений в Решение
Городской Думы Петропавловск-Камчатского
городского округа от 20.06.2017 № 580-нд
«О порядке проведения оценки регулирующего
воздействия проектов муниципальных
нормативных правовых актов, устанавливающих
новые или изменяющих ранее предусмотренные
муниципальными нормативными правовыми
актами обязанности для субъектов
предпринимательской и инвестиционной
деятельности, разрабатываемых Городской
Думой Петропавловск-Камчатского
городского округа»**

*Принято Городской Думой
Петропавловск-Камчатского городского округа
(решение от 20.04.2022 № 1178-р)*

1. В наименовании слова «обязанности для субъектов предпринимательской и инвестиционной деятельности» заменить словами «обязательные требования для субъектов предпринимательской и иной экономической деятельности, обязанности для субъектов инвестиционной деятельности».

2. Пункт 1.1 изложить в следующей редакции:

«1.1. Настоящее Решение о порядке проведения оценки регулирующего воздействия проектов муниципальных нормативных правовых актов, устанавливающих новые или изменяющих ранее предусмотренные муниципальными нормативными правовыми актами обязательные требования для субъектов предпринимательской и иной экономической деятельности, обязанности для субъектов инвестиционной деятельности, разрабатываемых Городской Думой Петропавловск-Камчатского городского округа (далее – Решение), разработано в соответствии с Федеральным законом от 06.10.2003 № 131-ФЗ «Об общих принципах организации местного самоуправления в Российской Федерации», Законом Камчатского края от 23.09.2014 № 503 «О проведении оценки регулирующего воздействия проектов муниципальных нормативных правовых актов и экспертизы муниципальных нормативных правовых актов в Камчатском крае», Уставом Петропавловск-Камчатского городского округа и определяет порядок проведения оценки регулирующего воздействия проектов нормативных правовых актов Городской Думы Петропавловск-Камчатского городского округа (далее – Городская Дума), устанавливающих новые или изменяющих ранее предусмотренные нормативными правовыми актами Городской Думы обязательные требования, которые связаны с осуществлением предпринимательской и иной экономической деятельности и оценка соблюдения которых осуществляется в рамках муниципального контроля, привлечения к административной ответственности, предоставления лицензий и иных разрешений, аккредитации, иных форм оценки и экспертизы, для субъектов предпринимательской и иной экономической деятельности, обязанности для субъектов инвестиционной деятельности (далее – проекты решений), разрабатываемых Городской Думой.».

3. В пункте 1.4 слово «инвестиционной» заменить словами «иной экономической».

4. В пункте 1.6:

1) в подпункте 1.6.1 слова «обязанности для субъектов предпринимательской и инвестиционной деятельности» заменить словами «обязательные требования для субъектов предпринимательской и иной экономической деятельности, обязанности для субъектов инвестиционной деятельности»;

2) в подпункте 1.6.2 слова «обязанности для субъектов предпринимательской и инвестиционной деятельности» заменить словами «обязательные требования для субъектов предпринимательской и иной экономической деятельности, обязанности для субъектов инвестиционной деятельности».

5. В пункте 1.11 слова «Министерство инвестиций, промышленности и предпринимательства Камчатского края» заменить словами «Министерство экономического развития Камчатского края».

6. В пункте 4.1 слово «инвестиционной» заменить словами «иной экономической».

7. В приложении 1:

1) в обозначении слова «обязанности для субъектов предпринимательской и инвестиционной деятельности» заменить словами «обязательные требования для субъектов предпринимательской и иной экономической деятельности, обязанности для субъектов инвестиционной деятельности»;

2) в пункте 7 слово «инвестиционной» заменить словами «иной экономической»;

3) в пункте 10 слово «инвестиционной» заменить словами «иной экономической», слово «запреты» заменить словами «обязанности, запреты»;

4) в пункте 11 слово «инвестиционной» заменить словами «иной экономической»;

5) в пункте 12 слово «инвестиционной» заменить словами «иной экономической».

8. В приложении 2:

1) в обозначении слова «обязанности для субъектов предпринимательской и инвестиционной деятельности» заменить словами «обязательные требования для субъектов предпринимательской и иной экономической деятельности, обязанности для субъектов инвестиционной деятельности»;

2) в подпункте 7.5 слово «инвестиционной» заменить словами «иной экономической»;

3) в подпункте 7.6 слово «инвестиционной» заменить словами «иной экономической»;

4) в подпункте 7.7 слово «инвестиционной» заменить словами «иной экономической»;

5) в подпункте 7.8 слово «инвестиционной» заменить словами «иной экономической»;

6) в подпункте 7.9 слово «инвестиционной» заменить словами «иной экономической».

9. В обозначении приложения 3 слова «обязанности для субъектов предпринимательской и инвестиционной деятельности» заменить словами «обязательные требования для субъектов предпринимательской и иной экономической деятельности, обязанности для субъектов инвестиционной деятельности».

10. Приложение 4 изложить в редакции согласно приложению к настоящему Решению.

11. Настоящее Решение вступает в силу после дня его официального опубликования.

*Глава
Петропавловск-Камчатского городского округа
К.В. Брызгин*

Приложение
к Решению Городской Думы
Петропавловск-Камчатского
городского округа
от 21.04.2022 № 465-нд
«О внесении изменений
в Решение Городской Думы
Петропавловск-Камчатского
городского округа
от 20.06.2017 № 580-нд
«О порядке проведения
оценки регулирующего
воздействия проектов
муниципальных нормативных
правовых актов, устанавливающих
новые или изменяющих ранее
предусмотренные муниципальными
нормативными правовыми актами
обязанности для субъектов
предпринимательской и инвестиционной
деятельности, разрабатываемых
Городской Думой Петропавловск-
Камчатского городского округа»

Приложение 4
к Решению Городской Думы
Петропавловск-Камчатского
городского округа
от 20.06.2017 № 580-нд
«О порядке проведения
оценки регулирующего
воздействия проектов
муниципальных нормативных
правовых актов, устанавливающих
новые или изменяющих ранее
предусмотренные муниципальными
нормативными правовыми актами
обязательные требования
для субъектов предпринимательской
и иной экономической деятельности,
обязанности для субъектов
инвестиционной деятельности,
разрабатываемых Городской Думой
Петропавловск-Камчатского
городского округа»

Заключение об оценке регулирующего воздействия

Аппаратом Городской Думы Петропавловск-Камчатского городского округа (далее – уполномоченный орган) в соответствии с Решением Городской Думы Петропавловск-Камчатского городского округа от 20.06.2017 № 580-нд «О порядке проведения оценки регулирующего воздействия проектов муниципальных нормативных правовых актов устанавливающих новые или изменяющих ранее предусмотренные муниципальными нормативными правовыми актами обязательные требования для субъектов предпринимательской и иной экономической деятельности, обязанности для субъектов инвестиционной деятельности, разрабатываемых Городской Думой Петропавловск-Камчатского городского округа» (далее – Порядок проведения оценки регулирующего воздействия) рассмотрен проект _____

(наименование проекта решения)

(далее – проект решения), подготовленный и направленный для подготовки настоящего заключения _____

(наименование подразделения аппарата Городской Думы,
разработавшего проект решения)

Проект решения направлен разработчиком для подготовки настоящего заключения _____

(впервые/повторно)

(информация о предшествующей подготовке заключения об оценке регулирующего воздействия проекта решения)

Разработчиком проведены публичные консультации по проекту решения в сроки с _____ по _____.

Информация об оценке регулирующего воздействия проекта решения размещена разработчиком на официальном сайте Городской Думы Петропавловск-Камчатского городского округа в информационно-телекоммуникационной сети «Интернет» по адресу: _____

(полный электронный адрес размещения проекта решения в информационно-телекоммуникационной сети «Интернет»)

На основе проведенной оценки регулирующего воздействия проекта решения с учетом информации, представленной разработчиком в сводном отчете, уполномоченным органом сделаны следующие выводы: _____

(вывод о наличии либо отсутствии достаточного обоснования решения проблемы предложенным способом регулирования)

(вывод о наличии либо отсутствии положений, вводящих избыточные обязанности, запреты и ограничения для субъектов предпринимательской и иной экономической деятельности или способствующих их введению, а также положений, приводящих к возникновению необоснованных расходов субъектов предпринимательской и иной экономической деятельности, а также местного бюджета)

(обоснование выводов, а также иные замечания и предложения уполномоченного органа)

Указание на приложения (при наличии).

Руководитель аппарата Городской Думы

(инициалы, фамилия) (дата) (подпись)

Исп. Фамилия, имя, отчество
телефон: 00-00-00

ГОРОДСКАЯ ДУМА
ПЕТРОПАВЛОВСК-КАМЧАТСКОГО ГОРОДСКОГО ОКРУГА

РЕШЕНИЕ

от 20.04.2022 № 1179-р
47-я сессия

г. Петропавловск-Камчатский

О принятии решения о внесении изменений в Решение Городской Думы Петропавловск-Камчатского городского округа от 13.07.2018 № 82-нд «О Регламенте Городской Думы Петропавловск-Камчатского городского округа»

Рассмотрев проект решения о внесении изменений в Решение Городской Думы Петропавловск-Камчатского городского округа от 13.07.2018 № 82-нд «О Регламенте Городской Думы Петропавловск-Камчатского городского округа», внесенный председателем Городской Думы Петропавловск-Камчатского городского округа Монаховой Г.В., в соответствии с частью 9 статьи 27 Устава Петропавловск-Камчатского городского округа Городская Дума Петропавловск-Камчатского городского округа

РЕШИЛА:

1. Принять Решение о внесении изменений в Решение Городской Думы Петропавловск-Камчатского городского округа от 13.07.2018 № 82-нд «О Регламенте Городской Думы Петропавловск-Камчатского городского округа».

2. Направить принятое Решение Главе Петропавловск-Камчатского городского округа для подписания и обнародования.

*Председатель Городской Думы
Петропавловск-Камчатского городского округа
Г.В. Монахова*

ГОРОДСКАЯ ДУМА
ПЕТРОПАВЛОВСК-КАМЧАТСКОГО ГОРОДСКОГО ОКРУГА

РЕШЕНИЕ

от 21.04.2022 № 466-нд

О внесении изменений в Решение Городской Думы Петропавловск-Камчатского городского округа от 13.07.2018 № 82-нд «О Регламенте Городской Думы Петропавловск-Камчатского городского округа»

*Принято Городской Думой
Петропавловск-Камчатского городского округа
(решение от 20.04.2022 № 1179-р)*

1. В статье 1 слова «32 депутата» заменить словами «30 депутатов».
2. В части 2 статьи 21 слово «Думой» заменить словом «Думы».

3. В пункте 6 части 1 статьи 62 слова «обязанности для субъектов предпринимательской и инвестиционной деятельности» заменить словами «обязательные требования для субъектов предпринимательской и иной экономической деятельности, обязанности для субъектов инвестиционной деятельности».

4. Настоящее Решение вступает в силу после дня его официального опубликования.

*Глава
Петропавловск-Камчатского городского округа
К.В. Брызгин*

ГОРОДСКАЯ ДУМА
ПЕТРОПАВЛОВСК-КАМЧАТСКОГО ГОРОДСКОГО ОКРУГА

РЕШЕНИЕ

от 20.04.2022 № 1180-р
47-я сессия

г. Петропавловск-Камчатский

О принятии решения о внесении изменения в Решение Городской Думы Петропавловск-Камчатского городского округа от 31.10.2013 № 141-нд «О порядке внесения проектов муниципальных нормативных правовых актов на рассмотрение Городской Думы Петропавловск-Камчатского городского округа»

Рассмотрев проект решения о внесении изменения в Решение Городской Думы Петропавловск-Камчатского городского округа от 31.10.2013 № 141-нд «О порядке внесения проектов муниципальных нормативных правовых актов на рассмотрение Городской Думы Петропавловск-Камчатского городского округа», внесенный председателем Городской Думы Петропавловск-Камчатского городского округа Монаховой Г.В., в соответствии со статьей 28 Устава Петропавловск-Камчатского городского округа Городская Дума Петропавловск-Камчатского городского округа

РЕШИЛА:

1. Принять Решение о внесении изменения в Решение Городской Думы Петропавловск-Камчатского городского округа от 31.10.2013 № 141-нд «О порядке внесения проектов муниципальных нормативных правовых актов на рассмотрение Городской Думы Петропавловск-Камчатского городского округа».

2. Направить принятое Решение Главе Петропавловск-Камчатского городского округа для подписания и обнародования.

*Председатель Городской Думы
Петропавловск-Камчатского городского округа
Г.В. Монахова*

ГОРОДСКАЯ ДУМА
ПЕТРОПАВЛОВСК-КАМЧАТСКОГО ГОРОДСКОГО ОКРУГА

РЕШЕНИЕ

от 21.04.2022 № 467-нд

О внесении изменения в Решение Городской Думы Петропавловск-Камчатского городского округа от 31.10.2013 № 141-нд «О порядке внесения проектов муниципальных нормативных правовых актов на рассмотрение Городской Думы Петропавловск-Камчатского городского округа»

*Принято Городской Думой
Петропавловск-Камчатского городского округа
(решение от 20.04.2022 № 1180-р)*

1. В пункте 5 части 2 статьи 2 слова «обязанности для субъектов предпринимательской и инвестиционной деятельности» заменить словами «обязательные требования для субъектов предпринимательской и иной экономической деятельности, обязанности для субъектов инвестиционной деятельности».

2. Настоящее Решение вступает в силу после дня его официального опубликования.

*Глава
Петропавловск-Камчатского городского округа
К.В. Брызгин*

ГОРОДСКАЯ ДУМА
ПЕТРОПАВЛОВСК-КАМЧАТСКОГО ГОРОДСКОГО ОКРУГА

РЕШЕНИЕ

от 20.04.2022 № 1183-р
47-я сессия

г. Петропавловск-Камчатский

О принятии решения о внесении изменений в Решение Городской Думы Петропавловск-Камчатского городского округа от 30.11.2015 № 370-нд «О порядке проведения экспертизы муниципальных нормативных правовых актов, разработанных Городской Думой Петропавловск-Камчатского городского округа и затрагивающих вопросы осуществления предпринимательской и инвестиционной деятельности»

Рассмотрев проект решения о внесении изменений в Решение Городской Думы Петропавловск-Камчатского городского округа от 30.11.2015 № 370-нд «О порядке проведения экспертизы муниципальных нормативных правовых актов, разработанных

Городской Думой Петропавловск-Камчатского городского округа и затрагивающих вопросы осуществления предпринимательской и инвестиционной деятельности», внесенный исполняющим обязанности председателя Городской Думы Петропавловск-Камчатского городского округа Воровским А.В., в соответствии со статьей 28 Устава Петропавловск-Камчатского городского округа
Городская Дума Петропавловск-Камчатского городского округа
РЕШИЛА:

1. Принять Решение о внесении изменений в Решение Городской Думы Петропавловск-Камчатского городского округа от 30.11.2015 № 370-нд «О порядке проведения экспертизы муниципальных нормативных правовых актов, разработанных Городской Думой Петропавловск-Камчатского городского округа и затрагивающих вопросы осуществления предпринимательской и инвестиционной деятельности».

2. Направить принятое Решение Главе Петропавловск-Камчатского городского округа для подписания и обнародования.

*Председатель Городской Думы
Петропавловск-Камчатского городского округа
Г.В. Монахова*

ГОРОДСКАЯ ДУМА
ПЕТРОПАВЛОВСК-КАМЧАТСКОГО ГОРОДСКОГО ОКРУГА

РЕШЕНИЕ

от 21.04.2022 № 468-нд

**О внесении изменений в Решение
Городской Думы Петропавловск-Камчатского
городского округа от 30.11.2015 № 370-нд
«О порядке проведения экспертизы
муниципальных нормативных правовых актов,
разработанных Городской Думой Петропавловск-
Камчатского городского округа и затрагивающих
вопросы осуществления предпринимательской
и инвестиционной деятельности»**

*Принято Городской Думой
Петропавловск-Камчатского городского округа
(решение от 20.04.2022 № 1183-р)*

1. В абзаце первом части 6 статьи 1 слова «Агентство инвестиций и предпринимательства Камчатского края» заменить словами «Министерство экономического развития Камчатского края».

2. В приложении 1 слова «и выявления в нем положений, вводящих необоснованные обязанности, запреты и ограничения для субъектов предпринимательской и инвестиционной деятельности или способствующих их введению, а также положений, способствующих возникновению необоснованных расходов субъектов предпринимательской и инвестиционной деятельности и бюджета Петропавловск-Камчатского городского округа» заменить словами «и выявления положений, необоснованно затрудняющих осуществление предпринимательской и инвестиционной деятельности».

3. Настоящее Решение вступает в силу после дня его официального опубликования.

*Глава
Петропавловск-Камчатского городского округа
К.В. Брызгин*

ГОРОДСКАЯ ДУМА
ПЕТРОПАВЛОВСК-КАМЧАТСКОГО ГОРОДСКОГО ОКРУГА

РЕШЕНИЕ

от 20.04.2022 № 1185-р
47-я сессия

г. Петропавловск-Камчатский

**Об утверждении схемы двухмандатных
избирательных округов для проведения
выборов депутатов Городской Думы
Петропавловск-Камчатского
городского округа**

Рассмотрев проект решения Городской Думы Петропавловск-Камчатского городского округа об утверждении схемы двухмандатных избирательных округов для проведения выборов депутатов Городской Думы Петропавловск-Камчатского городского округа, внесенный исполняющим обязанности председателя Городской Думы Петропавловск-Камчатского городского округа Воровским А.В., руководствуясь частью 7.1 статьи 18 Федерального закона от 12.06.2002 № 67-ФЗ «Об основных гарантиях избирательных прав и права на участие в референдуме граждан Российской Федерации», частью 9.1 статьи 18 Закона Камчатского края от 19.12.2011 № 740 «О выборах депутатов представительных органов муниципальных образований в Камчатском крае», в соответствии со статьей 16 Устава Петропавловск-Камчатского городского округа Городская Дума Петропавловск-Камчатского городского округа
РЕШИЛА:

1. Утвердить схему двухмандатных избирательных округов для проведения выборов депутатов Городской Думы Петропавловск-Камчатского городского округа сроком на 10 лет согласно приложению к настоящему решению.

2. Настоящее решение направить в газету «Град Петра и Павла» для опубликования не позднее чем через 5 дней после его принятия.

3. Настоящее решение вступает в силу после дня его официального опубликования.

*Председатель Городской Думы
Петропавловск-Камчатского городского округа
Г.В. Монахова*

Приложение
к решению Городской Думы
Петропавловск-Камчатского
городского округа
от 20.04.2022 № 1185-р

С Х Е М А

**двухмандатных избирательных округов
для проведения выборов депутатов Городской Думы
Петропавловск-Камчатского городского округа**

Численность избирателей по состоянию на 01.01.2022 – 129699

Средняя норма представительства на один депутатский мандат – 6485

ДВУХМАНДАТНЫЙ ИЗБИРАТЕЛЬНЫЙ ОКРУГ № 1

Число избирателей – 12869 человек
Количество замещаемых мандатов – 2

Часть территории Петропавловск-Камчатского городского округа в границах улиц: Аммональная Падь, Береговая, Вилкова, Гражданская, Днепровская, Заводская, Зеленая роща, Индустриальная, Камчатская, Кирова, Кирпичная, Комсомольская, Крупской, Кулешова, Лаперуза, Лермонтова, Луговая, Мичурина, Нагорная Слободка, Некрасова, Обороны 1854 года, Озерная, Петра Ильичева, Петропавловское шоссе, Полярная, Пролетарская, Пушкинская, Рабочая, Репина, Садовая, Сахалинская, Строительная, Сурикова, Труда, Трудовая, Тургенева, Хабарова, Челюскинцев, Школьная – полностью.
Переулки: Садовый – полностью, кроме домов №№ 4, 6, 10.

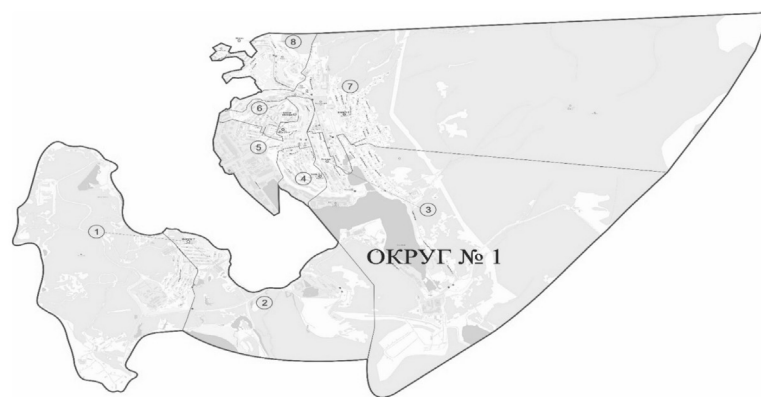

2

ДВУХМАНДАТНЫЙ ИЗБИРАТЕЛЬНЫЙ ОКРУГ № 2

Число избирателей – 13059 человек
Количество замещаемых мандатов – 2

Часть территории Петропавловск-Камчатского городского округа в границах улиц: Авачинская, Гагарина, Гоголя, Дежнева, Завойко, Закхеева, Капитана Беляева, Капитана Драккина, Ключевская, Кольцевая, Командорская, Комарова, Корякская, Красинцев, Красная Сопка, Красноармейская, Красногвардейская, Краснофлотская, Крутая, Курильская, Ленинская, Лисянского, Максимова, Морская, Морская, Мыс Сигнальный, Набережная, Никифора Бойко, Обручева, Озерновская Коса, Октябрьская, Ополченцев, Осипенко, Охотская, Павлика Морозова, Павлова, Партизанская, Петровская, Пионерская, Портовская, Радиосвязи, Рябиковская, Сапун Гора, Свердловская, Седова, Семена Удалого, Советская, Чирикова, Чкалова, Чукотская, Шевченко, Шелихова, Ширинова – полностью; Беринга, от начала строений по дома № 65 и № 69; Вилкойская – полностью, кроме дома № 115; Ленинградская, от начала строений обе стороны по дома № 45 и № 74; Мишенная, от начала строений по дом № 85; Океанская, от начала строений обе стороны по дома № 77 и № 88; Пограничная, дома №№ 6, 10, 14, 16, 19; Фрунзе, от начала строений по дом № 113, за исключением дома № 106.

3

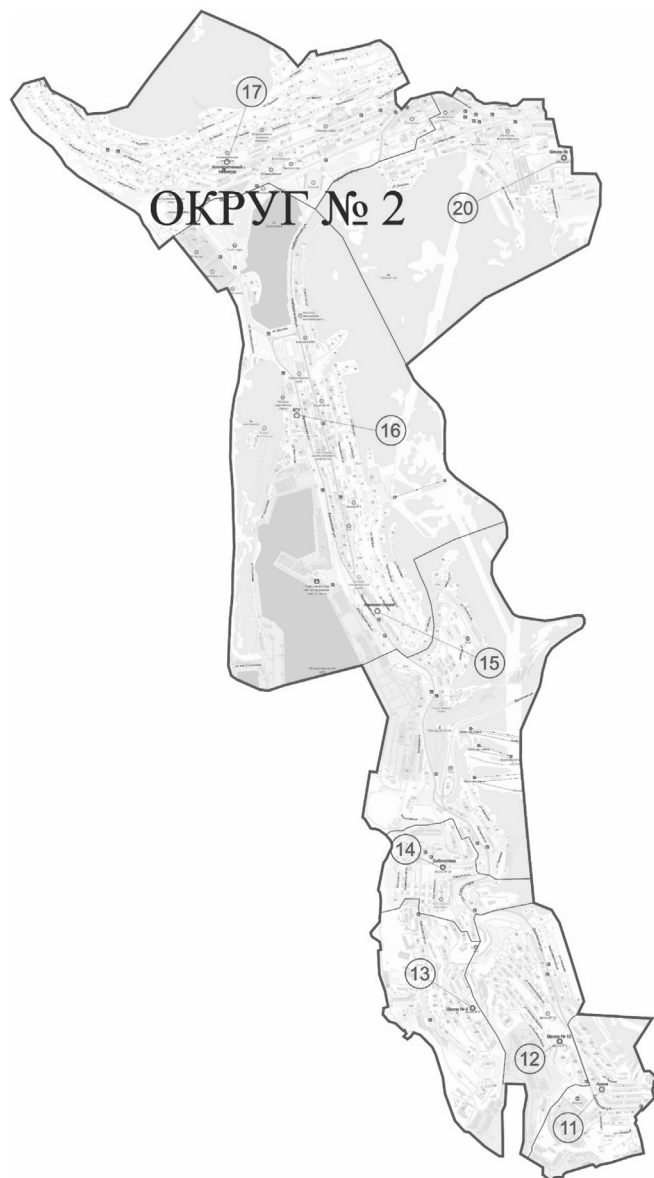

5

ДВУХМАНДАТНЫЙ ИЗБИРАТЕЛЬНЫЙ ОКРУГ № 4

Число избирателей – 12919 человек
Количество замещаемых мандатов – 2

Часть территории Петропавловск-Камчатского городского округа в границах улиц: 2-ая Шевченко, Восточное шоссе, Гаражная, Дальняя, Заозерная, Кирдищева Г.Ф., Козельская, Николаевой-Терешковой В.В, Новая, Первомайская, Сафонова, Тепличная, Усадьбная, Фурманова, Щорса – полностью; Академика Курчатова, от начала строений по дом № 35.

Переулков: Заозерный, Первомайский, 1-й переулок Фурманова, 2-й переулок Фурманова – полностью.

Проезда: Космический – полностью, кроме домов №№ 3А, 3Б, 3В.

Проспекта: Циолковского, от начала строений обе стороны по дома № 33 и № 38.

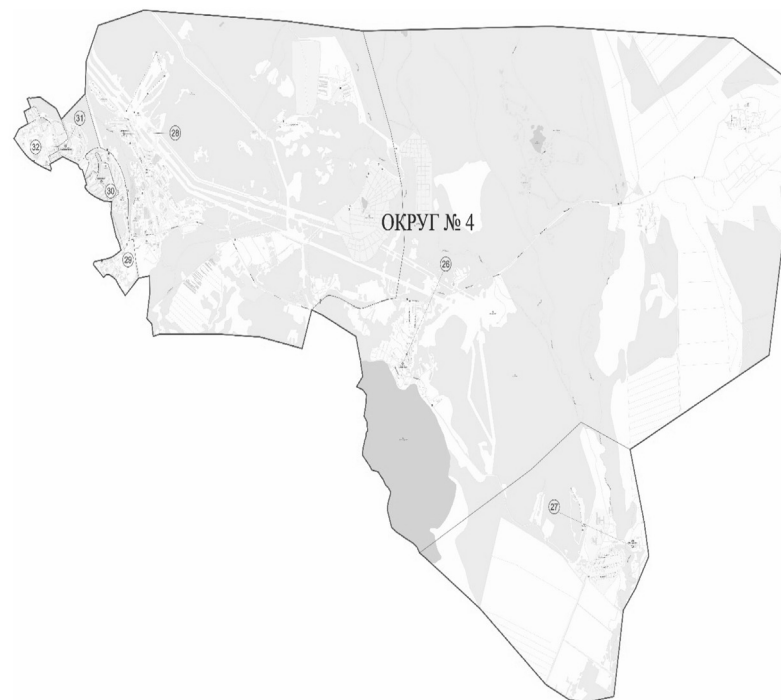

4

ДВУХМАНДАТНЫЙ ИЗБИРАТЕЛЬНЫЙ ОКРУГ № 3

Число избирателей – 12562 человек
Количество замещаемых мандатов – 2

Часть территории Петропавловск-Камчатского городского округа в границах улиц: Авиаторов, Авиационная, Артиллерийская, Атласова, Боевая, Высотная, Гастелло, Кутузова, Лизы Чайкиной, Любви Шевцовой, Матросова, Невского, Олега Кошевого, Полевая, Пономарева, Ракетная, Солнечная, Спортивная, Стеллера, Степная, Стрелковая, Суворова, Тундровая, Халактырское шоссе, Чапаева, Штурмана Елагина – полностью; Владивостокская, дома №№ 2, 4; Виллойская, дом № 115; Ленинградская, дома №№ 65, 65/1, 81, 83, 116, 122А, 124, 124А; Океанская, от домов №№ 79, 90/1 обе стороны до конца строений; Пограничная – полностью, кроме домов №№ 6, 10, 14, 16, 19; Фрунзе, дом № 106 и от дома № 115 до конца строений.

Переулков: Госпитальный – полностью; Садовый, дома №№ 4, 6, 10.

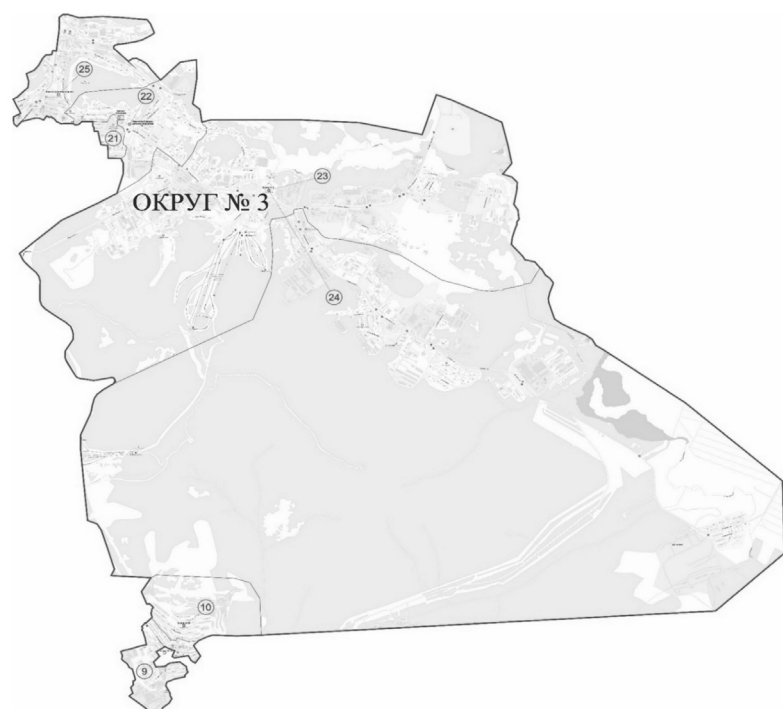

6

ДВУХМАНДАТНЫЙ ИЗБИРАТЕЛЬНЫЙ ОКРУГ № 5

Число избирателей – 12551 человек
Количество замещаемых мандатов – 2

Часть территории Петропавловск-Камчатского городского округа в границах улиц: Академика Королева, Звездная, Кроноцкая, Совхозная – полностью; Академика Курчатова, от дома № 39 до конца строений; Батарейная, дома №№ 1, 1А, 2, 3.

Проспекта: Циолковского, нечетная сторона – от дома № 35 до конца строений.

Проездов: Орбитальный – полностью; Космический, дома №№ 3А, 3Б, 3В.

Переулка: Ботанический – полностью.



7

ДВУХМАНДАТНЫЙ ИЗБИРАТЕЛЬНЫЙ ОКРУГ № 6

Число избирателей – 13168 человек
Количество замещаемых мандатов – 2

Часть территории Петропавловск-Камчатского городского округа в границах улиц: Алеутская, Дзержинского, Елизовская, Зеркальная, Карьерная, Ломоносова, Лукашевского, Новотранспортная, Орджоникидзе, Сопочная, Толстого, Транспортная, Транспортный тупик, Чернышевского – полностью; Автомобилистов, четная сторона – полностью и нечетная сторона – от дома № 43 до конца строений; Батарейная, дома №№ 4, 5, 6, 7, 8, 9; Владивостокская – полностью, кроме домов №№ 2, 4; Тельмана, дома №№ 1А, 2, 2А, 2Б; Тушканова, дома №№ 12/1, 14.

Бульвара: Рыбацкой Славы – полностью.

Проезда: Туристический – полностью.

Проспектов: Рыбаков, Содружества – полностью; Карла Маркса, дома №№ 2, 2/1, 2/2, 8, 9, 11, 13, 16, 17, 19.

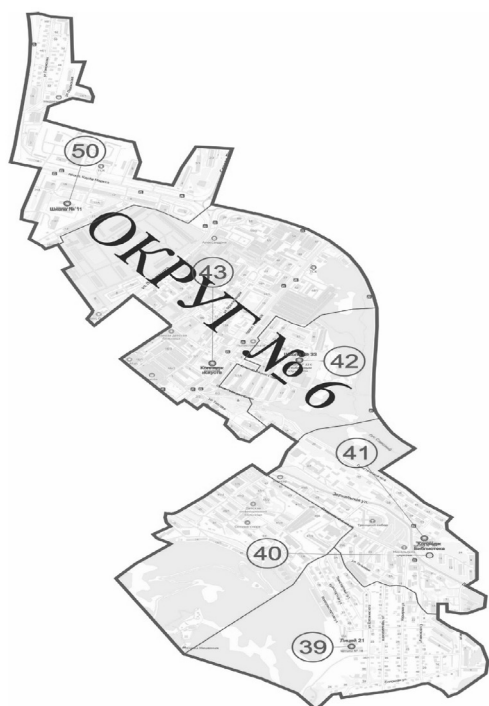

9

ДВУХМАНДАТНЫЙ ИЗБИРАТЕЛЬНЫЙ ОКРУГ № 8

Число избирателей – 13075 человек
Количество замещаемых мандатов – 2

Часть территории Петропавловск-Камчатского городского округа в границах улиц: Арсеньева, Бийская, Братская, Волжская, Волочаевская, Горная, Даурская, Елизовское шоссе, Енисейская, Иркутская, Карбышева, Красноярская, Крутобереговая, Крылова, Лихачева, Маршала Блюхера, Оссорская, Попова, Приморская, Светлая, Усурийская, Флотская, Хасанская, Читинская, Якорная, Якутская – полностью; Абеля, дом № 4; Чавычная – полностью, кроме дома № 17; Чубарова, дома №№ 5/2, 5/3.

Переулков: Светлый, Усурийский – полностью; Заварицкого, дома №№ 4, 8.

Проспекта: Победы – полностью, кроме домов №№ 1, 3, 5, 7.

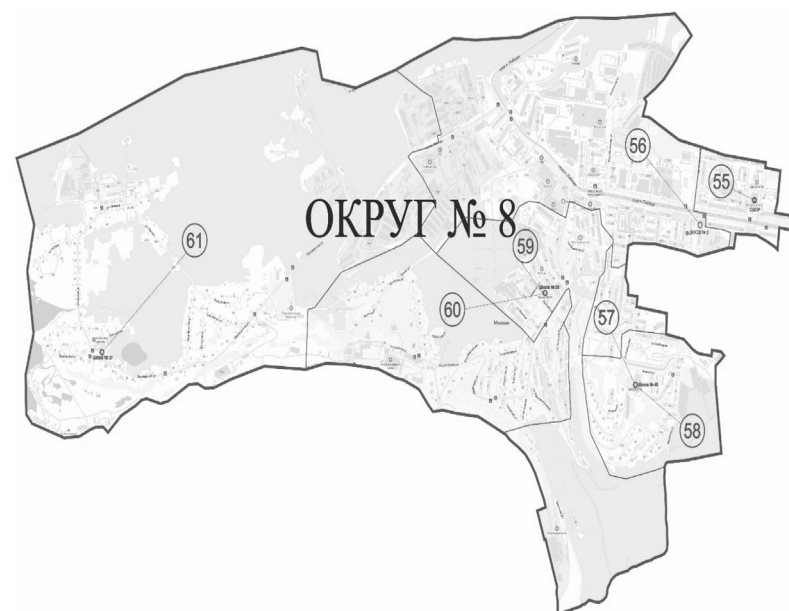

8

ДВУХМАНДАТНЫЙ ИЗБИРАТЕЛЬНЫЙ ОКРУГ № 7

Число избирателей – 13458 человек
Количество замещаемых мандатов – 2

Часть территории Петропавловск-Камчатского городского округа в границах улиц: Алтайская, Амурская, Байкальская, Бонивура, Ватутина, Войцешка Геологическая, Горького, Декабристов, Доватора, Дружбы, Запарина, Колхозная, Корфская, Космонавтов, Котовского, Крашенинникова, Лазо, Макарова, Невельского, Омская, Панфилова, Пенжинская, Пржевальского, Рыбацкая, Северная, 2-я Северная, Серышева, Сибирцева, Старицына М.К., Стройка 51, Тигильская, Томская, Уральская, Ушакова, Фестивальная, Целинная, 1-я Целинная, 2-я Целинная, 3-я Целинная, Чуркина – полностью; Автомобилистов, нечетная сторона – от начала строений по дом № 39; Беринга, обе стороны от домов № 66 и № 71 до конца строений; Давыдова, дома №№ 3, 5, 6, 7, 11, 13, 17; Мишенная, обе стороны от домов № 87 и № 102 до конца строений; Тельмана – полностью, кроме домов №№ 1А, 2, 2А, 2Б; Тушканова, дома №№ 2, 3, 4, 5, 5/1, 6, 7, 7/1, 7/2; Чавычная, дом № 17.

Переулка: Чуркина – полностью.

Проспекта: 50 лет Октября – полностью.

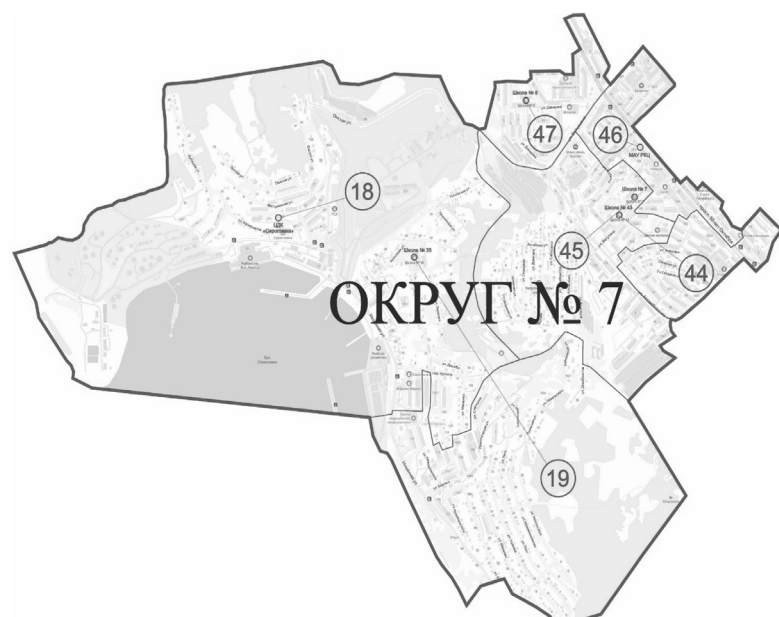

10

ДВУХМАНДАТНЫЙ ИЗБИРАТЕЛЬНЫЙ ОКРУГ № 9

Число избирателей – 12534 человек
Количество замещаемых мандатов – 2

Часть территории Петропавловск-Камчатского городского округа в границах улиц: Бохняка, Вулканная, Заречная, Кавказская, Карагинская, Маяковского, Молчанова, СНТ Маячок, Топоркова – полностью; Абеля – полностью, кроме дома № 4; Давыдова, дома №№ 21, 23, 25, 27; Тушканова – полностью, кроме домов №№ 2, 3, 4, 5, 5/1, 6, 7, 7/1, 7/2, 12/1, 14; Чубарова – полностью, кроме домов №№ 5/2, 5/3.

Проспектов: Карла Маркса, дом № 1/1; Победы, дома №№ 1, 3, 5, 7.

Бульвара: Пийпа – полностью.



11

ДВУХМАНДАТНЫЙ ИЗБИРАТЕЛЬНЫЙ ОКРУГ № 10

Число избирателей – 13504 человек
Количество замещаемых мандатов – 2

Часть территории Петропавловск-Камчатского городского округа в границах улиц: Березовая, Виталия Кручины, Вольского, Дальневосточная, Ларина, Савченко, Северо-Восточное шоссе, Фролова – полностью.
Проспектов: 70 лет Победы, Таранца А.И. – полностью.



2) подпункт 23.5 изложить в следующей редакции:

«

23.5.	Замена светильников линии наружного освещения на спортивной площадке муниципального автономного общеобразовательного учреждения «Средняя школа № 42» Петропавловск-Камчатского городского округа	250 000	Управление образования
-------	--	---------	------------------------

».

2. Направить настоящее решение Главе Петропавловск-Камчатского городского округа для учета внесенных в перечень изменений в бюджете Петропавловск-Камчатского городского округа на 2022 год и плановый период 2023-2024 годов.

3. Направить настоящее решение в газету «Град Петра и Павла» для опубликования и разместить на официальном сайте Городской Думы Петропавловск-Камчатского городского округа в информационно-телекоммуникационной сети «Интернет».

**Председатель Городской Думы
Петропавловск-Камчатского городского округа
Г.В. Монахова**

ПРОТОКОЛ № 2

О результатах аукциона на право заключения договора на размещение нестационарного объекта общественного питания, торговли и бытового обслуживания на территории Петропавловск-Камчатского городского округа

г. Петропавловск-Камчатский

18.04.2022

1. Дата и время проведения аукциона на право заключения договора на размещение нестационарного объекта общественного питания, торговли и бытового обслуживания на территории Петропавловск-Камчатского городского округа (далее – аукцион) 18.04.2022 в 15:00 часов.

2. Место проведения аукциона: – г. Петропавловск-Камчатский, ул. Ленинская, дом 12, зал № 141 а.

3. Организатор аукциона – Управление экономического развития и предпринимательства администрации Петропавловск-Камчатского городского округа – муниципальное учреждение.

4. Аукционная комиссия в составе:

Председатель:

Д.И. Самахов, и.о. заместителя Главы администрации – начальника Управления экономического развития и предпринимательства администрации Петропавловск-Камчатского городского округа;

Заместитель председателя:

И.Я. Фролова, ведущий консультант отдела развития торговли, потребительского рынка, предпринимательской и инвестиционной деятельности Управления экономического развития и предпринимательства администрации Петропавловск-Камчатского городского округа;

Секретарь:

Н.А. Пырина, консультант отдела развития торговли, потребительского рынка, предпринимательской и инвестиционной деятельности Управления экономического развития и предпринимательства администрации Петропавловск-Камчатского городского округа;

Члены Комиссии:

Е.П. Микало, консультант отдела развития торговли, потребительского рынка, предпринимательской и инвестиционной деятельности Управления экономического развития и предпринимательства администрации Петропавловск-Камчатского городского округа;

Т.Б. Светкина, консультант отдела стратегического планирования, анализа и мониторинга Управления экономического развития и предпринимательства администрации Петропавловск-Камчатского городского округа;

Ю.В. Карпенко – заместитель начальника отдела развития торговли, потребительского рынка, предпринимательской и инвестиционной деятельности Управления экономического развития и предпринимательства администрации Петропавловск-Камчатского городского округа;

К.Н. Козырева, ведущий инспектор отдела развития торговли, потребительского рынка, предпринимательской и инвестиционной деятельности Управления экономического развития и предпринимательства администрации Петропавловск-Камчатского городского округа.

5. Номера лотов: 1.

6. Предмет торгов: право заключения договора на размещение нестационарного торгового объекта.

7. Местоположение нестационарного объекта согласно таблице 1:

Таблица 1

№ лота	Номер строки в соответствии со Схемой	Адресный ориентир места размещения нестационарного объекта	Тип (вид) нестационарного объекта	Ф.И.О. (наименование организации) заявителя
1	100	в районе улицы Пограничной, дом № 18	киоск	Индивидуальный предприниматель Керимов Зияддин Бегляр оглы

8. Годовой размер платы, шаг аукциона, указанные в Извещении о проведении аукциона, согласно таблице 2:

Таблица 2

Номер лота	Годовой размер платы (руб.)	Шаг аукциона
1.	22 815.13	1 140.76

9. На лот № 1 поступила 1 заявка от одного участника.

К аукциону в отношении данного лота на основании поданной заявки и приложенных к ней документов допущен один участник аукциона – индивидуальный предприниматель Керимов Зияддин Бегляр оглы.

В установленном согласно Извещению время проведения открытого аукциона на право заключения договора на размещение нестационарного торгового объекта на территории Петропавловск-Камчатского городского округа (далее –

ГОРОДСКАЯ ДУМА

ПЕТРОПАВЛОВСК-КАМЧАТСКОГО ГОРОДСКОГО ОКРУГА

РЕШЕНИЕ

от 20.04.2022 № 1188-р
47-я сессия

г. Петропавловск-Камчатский

О внесении изменений в перечень наказов избирателей Петропавловск-Камчатского городского округа на 2022 год, поступивших депутатам Городской Думы Петропавловск-Камчатского городского округа, утвержденный решением Городской Думы Петропавловск-Камчатского городского округа от 23.06.2021 № 976-р

Рассмотрев проект решения Городской Думы Петропавловск-Камчатского городского округа о внесении изменений в перечень наказов избирателей Петропавловск-Камчатского городского округа на 2022 год, поступивших депутатам Городской Думы Петропавловск-Камчатского городского округа, утвержденный решением Городской Думы Петропавловск-Камчатского городского округа от 23.06.2021 № 976-р, внесенный заместителем председателя Городской Думы Петропавловск-Камчатского городского округа – председателем Комитета по местному самоуправлению и социальной политике Воровским А.В., в соответствии с Решением Городской Думы Петропавловск-Камчатского городского округа от 26.06.2013 № 90-нд «О порядке регулирования отношений, связанных с формированием, финансовым обеспечением наказов избирателей в Петропавловск-Камчатском городском округе и контролем за их выполнением» Городская Дума Петропавловск-Камчатского городского округа

РЕШИЛА:

1. Внести в перечень наказов избирателей Петропавловск-Камчатского городского округа на 2022 год, поступивших депутатам Городской Думы Петропавловск-Камчатского городского округа, утвержденный решением Городской Думы Петропавловск-Камчатского городского округа от 23.06.2021 № 976-р (далее – перечень), следующие изменения:

1) подпункт 21.6 изложить в следующей редакции:

«

21.6.	Текущий ремонт муниципального бюджетного общеобразовательного учреждения «Средняя школа № 12» Петропавловск-Камчатского городского округа	150 000	Управление образования
-------	---	---------	------------------------

»;

Извещение) в районе улицы Пограничной, дом № 18, вышеуказанный участник аукциона не явился.

Вместе с тем, в соответствии с пунктом 10.6 пункта 10 Порядка проведения аукциона, в случае неявки лица, подавшего заявку на участие в аукционе, или его представителя, для участия в аукционе в определенные Извещением времени и месте, заявка рассматривается аукционной комиссией в его отсутствие.

При рассмотрении аукционной комиссией заявки и приложенных к ней документов, выявлено наличие недостоверных сведений о статусе заявителя как индивидуального предпринимателя.

В составе заявки Керимовым З. Б. о. приложена выписка из Единого государственного реестра индивидуальных предпринимателей от 12.02.2021.

Однако, по состоянию на 18.04.2022, согласно выписке из Единого государственного реестра индивидуальных предпринимателей, полученной Управлением с использованием официального сайта ФНС России от 28.01.2022, заявитель прекратил деятельность в связи с принятием судом решения о признании его несостоятельным (банкротом).

Таким образом, на сегодняшний день, заявитель не является субъектом предпринимательской деятельности, что исключает возможность его участия в аукционе в силу статьи 4 Решения Городской Думы Петропавловск-Камчатского городского округа от 27.12.2013 № 164-нд «О порядке создания условий для обеспечения жителей Петропавловск-Камчатского городского округа услугами связи, общественного питания, торговли и бытового обслуживания».

На основании изложенного аукцион считается несостоявшимся.

*И.о. заместителя Главы администрации –
начальника Управления экономического развития
и предпринимательства администрации
Петропавловск-Камчатского городского округа
Д.И. Самахов*

СВЕДЕНИЯ

**о численности муниципальных служащих
органов местного самоуправления, работников
муниципальных учреждений Петропавловск-Камчатского
городского округа и фактических расходах на оплату
их труда, по состоянию на 01.04.2022**

№ п/п	Наименование	Численность, человек	Фактические затраты на оплату труда (тыс. рублей)
1.	Органы местного самоуправления-всего:	611.0	138 103.3
	муниципальные служащие	390.0	100 750.3
	должности, не отнесенные к должностям муниципальной службы	221.0	37 353.1
2.	Работники муниципальных учреждений	6 416.7	1 160 941.7
	ВСЕГО:	7 027.7	1 299 045.0

ИНФОРМАЦИОННОЕ СООБЩЕНИЕ

Управление экономического развития и предпринимательства администрации Петропавловск-Камчатского городского округа ведет набор предпринимателей на бесплатное краткосрочное обучение по программе «Основы предпринимательской деятельности».

Программа обучающего семинара по основам предпринимательской деятельности для субъектов малого и среднего предпринимательства состоит из следующих основных блоков:

1. Правовые основы бизнеса;
2. Налоги и сборы;
3. Основы ведения бухгалтерского учета;
4. Финансовое планирование;
5. Трудовое законодательство, охрана и безопасность труда;
6. Основы менеджмента;
7. Основы маркетинга;
8. Сертификация, контроль качества продукции (услуг), лицензирование;
9. Бизнес-планирование;
10. Иные вопросы предпринимательской деятельности.

Продолжительность обучения 72 учебных часа.

Записаться на обучающий семинар можно до 29.04.2022 по телефону (4152) 303-100 (добавочный 2075).

Уважаемые арендаторы земельных участков!

С целью поддержки субъектов малого и среднего предпринимательства в условиях внешнего санкционного давления Правительством Камчатского края принято постановление от 18.04.2022 № 193-П «Об особенностях определения в 2022 году размера арендной платы по договорам аренды недвижимого имущества, находящегося в собственности Камчатского края, муниципальной собственности, а также земельных участков, государственная собственность на которые не разграничена, заключенными с субъектами малого и среднего предпринимательства, включенными в единый реестр субъектов малого и среднего предпринимательства».

Пункт 2 постановления от 18.04.2022 № 193-П предусматривает снижение размера арендной платы с 01.04.2022 по 31.12.2022 на 50% по договорам аренды земельных участков, государственная собственность на которые не разграничена, заключенным без торгов с субъектами малого и среднего предпринимательства, включенными в единый реестр субъектов малого и среднего предпринимательства.

На основании изложено арендаторы земельных участков, включенные в реестр субъектов малого и среднего предпринимательства, вправе обратиться

в Управление имущественных и земельных отношений администрации Петропавловск-Камчатского городского округа, через службу «Одного окна» (Ленинградская, д. 74/1) с заявлениями о заключении дополнительного соглашения к договорам аренды земельных участков, государственная собственность на которые не разграничена, заключенным без торгов, о снижении размера арендной платы за период с 01.04.2022 по 31.12.2022 на 50%.

АДМИНИСТРАЦИЯ
ПЕТРОПАВЛОВСК-КАМЧАТСКОГО ГОРОДСКОГО ОКРУГА

ПОСТАНОВЛЕНИЕ

21.04.2022 г. № 748

О внесении изменений в постановление администрации Петропавловск-Камчатского городского округа от 07.02.2014 № 278 «О порядке предоставления из бюджета Петропавловск-Камчатского городского округа субсидий юридическим лицам (за исключением государственных и муниципальных учреждений) и индивидуальным предпринимателям в целях возмещения недополученных доходов в связи с оказанием услуг по проезду отдельных категорий граждан на автомобильном транспорте общего пользования на маршрутах регулярных перевозок на территории Петропавловск-Камчатского городского округа (кроме такси и маршрутных такси)»

По результатам проведенного мониторинга нормативных правовых актов администрации Петропавловск-Камчатского городского округа ПОСТАНОВЛЯЮ:

1. Внести в постановление администрации Петропавловск-Камчатского городского округа от 07.02.2014 № 278 «О порядке предоставления из бюджета Петропавловск-Камчатского городского округа субсидий юридическим лицам (за исключением государственных и муниципальных учреждений) и индивидуальным предпринимателям в целях возмещения недополученных доходов в связи с оказанием услуг по проезду отдельных категорий граждан на автомобильном транспорте общего пользования на маршрутах регулярных перевозок на территории Петропавловск-Камчатского городского округа (кроме такси и маршрутных такси)» следующие изменения:

1.1 в преамбуле слова «Об установлении расходного обязательства Петропавловск-Камчатского городского округа по осуществлению государственного полномочия Камчатского края по предоставлению мер социальной поддержки отдельным категориям граждан, проживающих в Камчатском крае, по проезду на автомобильном транспорте общего пользования городского сообщения (кроме такси и маршрутных такси), установленным постановлением Правительства Камчатского края» заменить словами «Об установлении расходного обязательства Петропавловск-Камчатского городского округа по осуществлению государственного полномочия Камчатского края по предоставлению мер социальной поддержки отдельным категориям граждан, проживающих в Камчатском крае, по проезду на автомобильном транспорте общего пользования городского сообщения по муниципальным маршрутам регулярных перевозок по регулируемым тарифам (кроме автомобильного транспорта общего пользования, осуществляющего перевозки с посадкой и высадкой пассажиров в любом не запрещенном правилами дорожного движения месте по маршруту регулярных перевозок), установленным постановлением Правительства Камчатского края»;

1.2 в Порядке предоставления из бюджета Петропавловск-Камчатского городского округа субсидий юридическим лицам (за исключением государственных и муниципальных учреждений) и индивидуальным предпринимателям в целях возмещения недополученных доходов в связи с оказанием услуг по проезду отдельных категорий граждан на автомобильном транспорте общего пользования на маршрутах регулярных перевозок на территории Петропавловск-Камчатского городского округа (кроме такси и маршрутных такси):

1.2.1 в пункте 1.1 слова «мероприятия «Предоставление субсидий юридическим лицам (за исключением государственных (муниципальных) учреждений), индивидуальным предпринимателям в целях возмещения недополученных доходов, в связи с оказанием услуг по проезду отдельных категорий граждан на автомобильном транспорте общего пользования на маршрутах регулярных перевозок на территории Петропавловск-Камчатского городского округа (кроме такси и маршрутных такси)» подпрограммы 2 «Развитие пассажирского автомобильного транспорта в Петропавловск-Камчатском городском округе» муниципальной программы «Развитие транспортной системы Петропавловск-Камчатского городского округа», утвержденной постановлением администрации Петропавловск-Камчатского городского округа от 14.10.2016 № 1989» заменить словами «мероприятия «Предоставление дополнительных мер социальной поддержки населения городского округа» подпрограммы 1 «Реализация социальной политики городского округа» муниципальной программы «Реализация социальной политики в Петропавловск-Камчатском городском округе», утвержденной постановлением администрации Петропавловск-Камчатского городского округа от 14.09.2021 № 2004»;

1.2.2 пункт 1.2 после слов «(далее – субсидия)» дополнить словами «, а также результаты их предоставления.»;

1.2.3 в пункте 1.6 слова «Об установлении расходных обязательств Камчатского края по предоставлению мер социальной поддержки отдельным категориям граждан, проживающим в Камчатском крае, по проезду на автомобильном транспорте общего пользования городского, пригородного и междугородного сообщения, а также на воздушном транспорте межмуниципального сообщения в Камчатском крае» заменить словами «Об установлении расходных обязательств Камчатского края по предоставлению мер социальной поддержки отдельным категориям граждан, проживающих в Камчатском крае, по проезду на автомобильном транспорте общего пользования городского, пригородного и междугородного сообщения (кроме такси и автомобильного транспорта общего пользования, осуществляющего перевозки с посадкой и высадкой

пассажиров в любом не запрещенном правилами дорожного движения месте по маршруту регулярных перевозок), а также на воздушном транспорте межмуниципального сообщения в Камчатском крае».

2. Управлению делами администрации Петропавловск-Камчатского городского округа опубликовать настоящее постановление в газете «Град Петра и Павла» и на официальном сайте администрации Петропавловск-Камчатского городского округа в информационно-телекоммуникационной сети «Интернет».

3. Настоящее постановление вступает в силу после дня его официального опубликования.

4. Контроль за исполнением настоящего постановления возложить на руководителя Управления дорожного хозяйства, транспорта и благоустройства администрации Петропавловск-Камчатского городского округа.

*Глава
Петропавловск-Камчатского городского округа
К.В. Брызгин*

АДМИНИСТРАЦИЯ
ПЕТРОПАВЛОВСК-КАМЧАТСКОГО ГОРОДСКОГО ОКРУГА

ПОСТАНОВЛЕНИЕ

21.04.2022 г. № 749

О внесении изменений в постановление администрации Петропавловск-Камчатского городского округа от 06.04.2017 № 715 «О порядке и сроках составления проекта бюджета Петропавловск-Камчатского городского округа на очередной финансовый год (на очередной финансовый год и плановый период)»

В целях уточнения отдельных положений постановления администрации Петропавловск-Камчатского городского округа от 06.04.2017 № 715 «О порядке и сроках составления проекта бюджета Петропавловск-Камчатского городского округа на очередной финансовый год (на очередной финансовый год и плановый период)»

ПОСТАНОВЛЯЮ:

1. Внести в постановление администрации Петропавловск-Камчатского городского округа от 06.04.2017 № 715 «О порядке и сроках составления проекта бюджета Петропавловск-Камчатского городского округа на очередной финансовый год (на очередной финансовый год и плановый период)» следующие изменения:

1.1 в пункте 4 слова «Управлением экономического развития и имущественных отношений» заменить словами «Управлением экономического развития и предпринимательства»;

1.2 в пункте 4 приложения 1 слова «Управлением экономического развития и имущественных отношений» заменить словами «Управлением экономического развития и предпринимательства»;

1.3 приложение 2 изложить в редакции согласно приложению к настоящему постановлению.

2. Управлению делами администрации Петропавловск-Камчатского городского округа опубликовать настоящее постановление в газете «Град Петра и Павла» и разместить на официальном сайте администрации Петропавловск-Камчатского городского округа в информационно-телекоммуникационной сети «Интернет».

3. Настоящее постановление вступает в силу после дня его официального опубликования.

4. Контроль за исполнением настоящего постановления возложить на заместителя Главы администрации Петропавловск-Камчатского городского округа – руководителя Управления финансов администрации Петропавловск-Камчатского городского округа.

*Глава
Петропавловск-Камчатского городского округа
К.В. Брызгин*

Приложение к Постановлению администрации
Петропавловск-Камчатского городского округа от 21.04.2022 № 749
опубликовано в сетевом издании «Официальный сайт администрации
Петропавловск-Камчатского городского округа» по адресу pkgo.ru

АДМИНИСТРАЦИЯ
ПЕТРОПАВЛОВСК-КАМЧАТСКОГО ГОРОДСКОГО ОКРУГА

ПОСТАНОВЛЕНИЕ

21.04.2022 г. № 751

О внесении изменений в постановление администрации Петропавловск-Камчатского городского округа от 12.08.2021 № 1766 «Об установлении годовых объемов потребления коммунальных услуг на 2022 год и плановый период 2023-2024 годов главным распорядителям бюджетных средств (распорядителям бюджетных средств) Петропавловск-Камчатского городского округа»

В соответствии с пунктом 9 Порядка установления и исполнения годовых объемов потребления коммунальных услуг главными распорядителями бюджетных средств (распорядителями бюджетных средств) Петропавловск-Камчатского городского округа, утвержденного постановлением администрации Петропавловск-Камчатского городского округа от 06.04.2017 № 695, постановлениями Региональной службы по тарифам и ценам Камчатского края

от 20.12.2021 № 359 «Об утверждении единого тарифа на услугу регионального оператора по обращению с твердыми коммунальными отходами ГУП «Спецтранс» для потребителей Камчатского края на 2022 год», от 20.12.2021 № 350 «О внесении изменений в постановление Региональной службы по тарифам и ценам Камчатского края от 13.12.2018 № 358 «Об утверждении тарифов на питьевую воду (питьевое водоснабжение) и водоотведение КГУП «Камчатский водоканал» потребителям Петропавловск-Камчатского городского округа на 2019- 2023 годы», от 20.12.2021 № 348 «О внесении изменений в постановление Региональной службы по тарифам и ценам Камчатского края от 20.12.2018 № 436 «Об утверждении тарифов в сфере теплоснабжения ПАО «Камчатскэнерго» потребителям Петропавловск-Камчатского городского округа на 2019-2023 годы», от 28.12.2021 № 400 «Об утверждении тарифов на электрическую энергию, поставляемую энергоснабжающими организациями Камчатского края потребителям Центрального энергоузла Камчатского края в 2022 году»

ПОСТАНОВЛЯЮ:

1. Внести в постановление администрации Петропавловск-Камчатского городского округа от 12.08.2021 № 1766 «Об установлении годовых объемов потребления коммунальных услуг на 2022 год и плановый период 2023- 2024 годов главным распорядителям бюджетных средств (распорядителям бюджетных средств) Петропавловск-Камчатского городского округа» следующие изменения:

1.1 приложение 1 изложить в редакции согласно приложению 1;

1.2 приложение 2 изложить в редакции согласно приложению 2;

1.3 приложение 3 изложить в редакции согласно приложению 3.

2. Управлению делами администрации Петропавловск-Камчатского городского округа опубликовать настоящее постановление в газете «Град Петра и Павла» и разместить на официальном сайте администрации Петропавловск-Камчатского городского округа в информационно-телекоммуникационной сети «Интернет».

3. Настоящее постановление вступает в силу после дня его официального опубликования.

4. Контроль за исполнением настоящего постановления возложить на заместителя Главы администрации Петропавловск-Камчатского городского округа – начальника Управления экономического развития и предпринимательства администрации Петропавловск-Камчатского городского округа.

*Глава
Петропавловск-Камчатского городского округа
К.В. Брызгин*

Приложения 1, 2 и 3 к Постановлению администрации
Петропавловск-Камчатского городского округа от 21.04.2022 № 751
опубликованы в сетевом издании «Официальный сайт администрации
Петропавловск-Камчатского городского округа» по адресу pkgo.ru

АДМИНИСТРАЦИЯ
ПЕТРОПАВЛОВСК-КАМЧАТСКОГО ГОРОДСКОГО ОКРУГА

ПОСТАНОВЛЕНИЕ

21.04.2022 г. № 752

О внесении изменений в постановление администрации Петропавловск-Камчатского городского округа от 15.10.2019 № 2135 «О Порядке заполнения колерного паспорта фасадов зданий, строений, сооружений (в том числе временных), расположенных на территории Петропавловск-Камчатского городского округа и требований к размещению информационных и рекламных конструкций на зданиях, сооружениях (в том числе временных), расположенных на территории Петропавловск-Камчатского городского округа»

В соответствии с Федеральным законом от 06.10.2003 № 131-ФЗ «Об общих принципах организации местного самоуправления в Российской Федерации», частью 2 статьи 7 Решения городской Думы Петропавловск-Камчатского городского округа от 26.04.2019 № 170-нд «О правилах благоустройства территории Петропавловск-Камчатского городского округа»

ПОСТАНОВЛЯЮ:

1. Внести в постановление администрации Петропавловск-Камчатского городского округа от 10.10.2019 № 2135 «О Порядке заполнения колерного паспорта фасадов зданий, строений, сооружений (в том числе временных), расположенных на территории Петропавловск-Камчатского городского округа и требований к размещению информационных и рекламных конструкций на зданиях, сооружениях (в том числе временных), расположенных на территории Петропавловск-Камчатского городского округа» следующие изменения:

1.1 наименование изложить в следующей редакции:

«О Порядке заполнения колерного паспорта фасадов зданий, строений, сооружений (в том числе некапитальных), расположенных на территории Петропавловск-Камчатского городского округа»;

1.2 подпункт 1.2 исключить;

1.3 приложение 2 исключить.

2. Управлению делами администрации Петропавловск-Камчатского городского округа опубликовать настоящее постановление в газете «Град Петра и Павла» и разместить на официальном сайте администрации Петропавловск-Камчатского городского округа в информационно-телекоммуникационной сети «Интернет».

3. Настоящее постановление вступает в силу после дня его официального опубликования.

4. Контроль за исполнением настоящего постановления возложить на руководителя Управления архитектуры и градостроительства администрации Петропавловск-Камчатского городского округа.

*Глава
Петропавловск-Камчатского городского округа
К.В. Брызгин*

АДМИНИСТРАЦИЯ
ПЕТРОПАВЛОВСК-КАМЧАТСКОГО ГОРОДСКОГО ОКРУГА

ПОСТАНОВЛЕНИЕ

21.04.2022 г. № 754

Об утверждении Требований к размещению информационных и рекламных конструкций, расположенных на территории Петропавловск-Камчатского городского округа

В соответствии с Федеральным законом от 06.10.2003 № 131-ФЗ «Об общих принципах организации местного самоуправления в Российской Федерации», Решением Городской Думы Петропавловск-Камчатского городского округа от 26.04.2019 № 170-нд «О правилах благоустройства территории Петропавловск-Камчатского городского округа»

ПОСТАНОВЛЯЮ:

1. Утвердить:

1.1 Требования к размещению информационных конструкций, расположенных на территории Петропавловск-Камчатского городского округа, согласно приложению 1;

1.2 Требования к размещению рекламных конструкций, расположенных на территории Петропавловск-Камчатского городского округа, согласно приложению 2.

2. Установить, что:

2.1 вывески, размещенные до дня вступления в силу настоящего постановления, подлежат приведению в соответствие с требованиями, утвержденными настоящим постановлением, в срок до 01.12.2023;

2.2 вывески, размещенные до дня вступления в силу настоящего постановления на зданиях нежилого назначения (торговые, деловые, развлекательные, культурно-просветительские, спортивные объекты), в случае если в отношении этих зданий согласован колерный паспорт в период с 19.10.2019 по 19.02.2022, подлежат приведению в соответствие с требованиями, утвержденными настоящим постановлением, в случае замены такой вывески на вывеску иного типа, вида и (или) размера;

2.3 рекламные конструкции, расположенные на территории Петропавловск-Камчатского городского округа, могут эксплуатироваться до окончания срока действия разрешения на установку и эксплуатацию рекламной конструкции либо до его аннулирования или признания недействительным по основаниям и в порядке, установленном Федеральным законом от 13.03.2006 № 38-ФЗ «О рекламе».

3. Управлению делами администрации Петропавловск-Камчатского городского округа опубликовать настоящее постановление в газете «Град Петра и Павла» и разместить на официальном сайте администрации Петропавловск-Камчатского городского округа в информационно-телекоммуникационной сети «Интернет».

4. Настоящее постановление вступает в силу после дня его официального опубликования с учетом особенностей, установленных пунктом 2 настоящего постановления.

5. Контроль за исполнением настоящего постановления возложить на заместителя Главы администрации Петропавловск-Камчатского городского округа – начальника Контрольного управления администрации Петропавловск-Камчатского городского округа и руководителя Управления архитектуры и градостроительства администрации Петропавловск-Камчатского городского округа.

*Глава
Петропавловск-Камчатского городского округа
К.В. Брызгин*

Приложение 1
к постановлению администрации
Петропавловск-Камчатского
городского округа
от 21.04.2022 № 754

Требования к размещению информационных конструкций, расположенных на территории Петропавловск-Камчатского городского округа

1. Общие положения

1.1. Настоящие Требования к размещению информационных конструкций, расположенных на территории Петропавловск-Камчатского городского округа (далее - Требования), устанавливают единые и обязательные для исполнения правила к размещению информационных конструкций, определяют виды и типы информационных конструкций, расположенных на территории Петропавловск-Камчатского городского округа (далее - городской округ).

Принципы размещения информационных конструкций:

1.1.1 информационные конструкции должны гармонировать с общим архитектурным обликом городского округа, обеспечивать комфортную городскую среду;

1.1.2 при размещении информационных конструкций на зданиях, строениях, сооружениях (в том числе некапитальных) (далее - объект) учитывается:

- функциональное назначение объекта (жилое, промышленное, административное, культурно-просветительское, физкультурно-спортивное, торговое, развлекательное и т.д.);

- местоположение объекта на территории городского округа (вдоль красных линий главных улиц и магистралей или внутри застройки).

Графическое приложение к Требованиям, представленное в приложении к настоящим Требованиям, является их неотъемлемой составной частью.

1.2. Соблюдение настоящих Требований обязательно для всех физических лиц, в том числе индивидуальных предпринимателей, и юридических лиц независимо от формы собственности (далее - субъект) при размещении информационных конструкций на территории городского округа.

1.3. Для целей настоящих Требований используются следующие основные понятия и классификации:

1.3.1 информационная конструкция - техническая конструкция, выполняющая функцию информирования населения городского округа, которая размещается на внешних стенах, крышах и иных конструктивных элементах зданий, строений, сооружений (в том числе некапитальных) или вне их, и не содержит сведений рекламного характера.

К информационным конструкциям относятся:

- вывески.

Вывески подлежат согласованию в порядке, предусмотренном разделом 5 настоящих Требований;

- информационные указатели - указатели наименований улиц, площадей, проездов, проспектов, шоссе, набережных, скверов, указатели номеров домов, подъездов; указатели маршрутов (схемы) движения и расписания городского пассажирского транспорта;

- информационные стенды - информационная конструкция, целью которой является информирование населения городского округа: об основных направлениях социально-экономического развития городского округа; о состоянии экономики и достижении показателей социально-экономического развития городского округа; о целях, задачах, ходе выполнения муниципальных программ городского округа; о мероприятиях, проводимых органами местного самоуправления городского округа; о контактной информации органов местного самоуправления городского округа и должностных лиц таких органов, адресах размещения органов местного самоуправления городского округа, подведомственных им организаций, многофункциональных центров предоставления государственных и муниципальных услуг, а также об иных сведениях, необходимых к размещению в соответствии с нормативными правовыми актами Российской Федерации, Камчатского края, городского округа;

1.3.2 вывеска - информационная конструкция, на которой может размещаться: наименование субъекта, дескриптор, логотип и (или) сведения, размещаемые в случаях, предусмотренных Законом Российской Федерации от 07.02.1992 № 2300-1 «О защите прав потребителей».

Виды вывесок:

- настенная вывеска;
- крышная вывеска;
- витринная вывеска;
- маркизная вывеска;
- консольная вывеска.

Типы вывесок:

- вывеска из отдельных букв и знаков - отдельные буквы и знаки (объемные и плоские) крепятся непосредственно на элемент фасада, без подложки;

- вывеска из отдельных букв и знаков на подложке - объемные буквы и знаки располагаются на жесткой основе, которая крепится к фасаду объекта;

- плоская вывеска - буквы и знаки нанесены на жесткую основу с помощью печати или оклейки;

- информационная табличка - вывеска, располагающаяся рядом с входом субъекта на фасаде объекта, на которой размещается информация о субъекте (наименование, дескриптор, логотип, режим работы, месторасположение в объекте - этаж, номер офиса);

- медиавывеска - электронный экран, позволяющий передавать сменяющиеся изображения или сообщения (электронное табло, видеотабло);

- призматрон - конструкция, состоящая из поворачивающихся элементов, позволяющая передавать сменяющиеся изображения или сообщения;

- скроллер - конструкция с динамическими меняющимися изображениями или текстовой информацией;

- лайтбокс - объемная вывеска, имеющая внутреннюю подсветку (световой короб);

- короб - объемная вывеска, в которой отсутствует внутренняя подсветка;

1.3.3 информационное поле - конструктивная часть информационной конструкции, предназначенная непосредственно для передачи информации. Площадь информационного поля - произведение высоты и длины конструктивной части информационной конструкции;

1.3.4 архитектурная деталь - элемент архитектурной пластики фасадов объекта (колонна, пилястр, лепнина, орнамент и др.);

1.3.5 настенная вывеска - информационная конструкция, располагающаяся параллельно к фасаду объекта, и содержащая наименование организации, дескриптор, логотип;

1.3.6 консольная вывеска - информационная конструкция, располагающаяся перпендикулярно к фасаду объекта, и содержащая наименование организации, дескриптор, логотип;

1.3.7 витрина - остекленная часть фасада первого надземного этажа объекта, в котором находятся помещения торгового назначения;

1.3.8 маркиза (навес, козырек) - сборно-разборная конструкция экстерьера объекта, предназначенная для затенения, защиты от дождя;

1.3.9 дескриптор - краткое описание рода деятельности субъекта (не преследующее цели индивидуализации конкретного товара, работы и (или) услуги);

1.3.10 логотип - графическая эмблема, знак или символ, который используется для распознавания субъекта;

1.3.11 к нейтральным цветам относятся:

- цвета ахроматичной цветовой гаммы (серые, белый);
- бежевый цвет;

- цвет, сочетающийся с цветом фасада, на котором размещается информационная конструкция (цвета-аналоги).

Нейтральные цвета обеспечивают универсальное гармоничное сочетание с разными цветами фасада, на котором размещена информационная конструкция;

1.3.12 к ярким цветам относятся: все цвета, не являющиеся нейтральными.

Обилие ярких цветов не обеспечивает универсальное сочетание с разными цветами фасада, на котором размещена информационная конструкция;

1.4. Исходя из архитектурно-градостроительной значимости территории, с учетом создания единого архитектурно-художественного

облика городского округа и для целей настоящих Требований (за исключением пункта 2.3 Требований) выделяются:

1.4.1 зона строгой регламентации - это территория городского округа, объекты на которой просматриваются или расположены по красной линии, линии застройки основных магистральных улиц:

- 50 лет Октября проспект,
- Академика Королева улица,
- Владивостокская улица,
- Войцешека улица,
- Горького улица,
- Дальневосточная улица,
- Звездная улица,
- Зеркальная улица,
- Карла Маркса проспект,
- Ключевская улица,
- Космический проезд улица,
- Красинцев улица,
- Красная Сопка улица,
- Кроноцкая улица,
- Ларина улица,
- Ленинградская улица,
- Ленинская улица,
- Лукашевского улица,
- Максимова улица,
- Набережная улица,
- Озерновская Коса улица,
- Океанская улица,
- площадь им. В.И.Ленина,
- площадь им. Г.Н.Щедрина,
- Победы проспект,
- Пограничная улица,
- Рыбаков проспект,
- Савченко улица,
- Советская улица,
- Солнечная улица,
- Таранца проспект,
- Топоркова улица,
- Тушканова улица,
- шоссе Северо-Восточное,
- шоссе Петропавловское;

1.4.2 зона общей регламентации - это территория городского округа не отнесенная к зоне строгой регламентации согласно подпункту 1.4.1 настоящих Требований.

1.5 Информационные конструкции, размещаемые на территории городского округа, должны быть безопасны, изготовлены и установлены

(за исключением административных, религиозных объектов, объектов здравоохранения, социального обеспечения и образования).

Неисправность подсветки вывески из отдельных букв и знаков в зоне строгой регламентации должна быть устранена субъектом в минимальный срок, объективно необходимый для ее устранения с учетом обычно применяемого способа.

2.3.3 к зоне строгой регламентации для целей настоящего пункта относится территория городского округа, объекты на которой просматриваются или расположены по красной линии, линии застройки основных магистральных улиц:

- 50 лет Октября проспект,
- Академика Королева улица,
- Войцешека улица,
- Зеркальная улица,
- Ленинградская улица,
- Ленинская улица,
- Лукашевского улица,
- Набережная улица,
- Озерновская Коса улица,
- Океанская улица,
- площадь им. В.И.Ленина,
- площадь им. Г.Н.Щедрина,
- Победы проспект (от проспекта Победы, дом 67),
- Пограничная улица (до улицы Пограничная, дом 31а),
- Рыбаков проспект,
- Советская улица,
- Солнечная улица,
- Тушканова улица,
- Владивостокская (дома 7,9,11,11а,16,17,19),
- шоссе Северо-Восточное (до улицы Вулканная, дом 32 корпус 2 (пост ДПС)).

2.4. При размещении информационных конструкций на объекте не должны нарушаться прочностные характеристики стен и крыши, подвергаться разрушению архитектурные детали, декоративные и другие элементы фасада объекта.

2.5. Информационные конструкции должны содержаться в технически исправном состоянии, без механических повреждений, быть очищены от грязи, ржавчины и мусора.

Наличие на информационной конструкции механических повреждений, прорывов материалов, а также нарушение целостности конструкции не допускается.

Информационные конструкции подлежат промывке и очистке от грязи и мусора по мере необходимости (по мере загрязнения конструкции).

2.6. Размещение на информационной конструкции объявлений, посторонних надписей, изображений и других сообщений, не относящихся к данной информационной конструкции, не допускается.

в соответствии с требованиями технических регламентов, строительных норм и правил, государственных стандартов.

1.6. Размещение информационных конструкций на многоквартирных домах осуществляется при условии соблюдения Жилищного кодекса Российской Федерации и других норм и правил, установленных действующим законодательством Российской Федерации.

1.7. Разрешается размещение исключительно указанных в настоящих Требованиях видов и типов информационных конструкций в соответствии с правилами, установленными настоящими Требованиями. Размещение иных видов и типов информационных конструкций, не предусмотренных настоящими Требованиями, не допускается.

2. Общие требования к информационным конструкциям

2.1. Размещение информационных конструкций должно соответствовать следующим требованиям:

- 2.1.1 безопасность для населения;
- 2.1.2 визуальная доступность, читаемость информации;
- 2.1.3 упорядоченность размещения информационных конструкций и устройств в пределах фасада объекта;
- 2.1.4 использование стилистических и цветовых решений, визуально сочетающихся с колористическим решением объекта;
- 2.1.5 привязка конструкций к композиционным осям конструктивных элементов фасада объекта.

2.2. Не допускается размещать информационные конструкции на зданиях, мешающие визуальному восприятию объектов культурного наследия, памятников, мемориалов, культурных учреждений, административных зданий, панорамных видов природных объектов.

2.3. Информационные конструкции могут быть оборудованы системой подсвета с учетом особенностей, предусмотренных настоящим пунктом. При наличии подсветки информационные конструкции должны быть освещены в темное время суток.

2.3.1 подсветка информационной конструкции должна обеспечивать равномерную освещенность информационного поля, читаемость информации и согласованность с решением художественной подсветки фасада объекта.

Подсветка информационных конструкций должна быть в исправном состоянии, не создавать прямых направленных лучей в окна жилых помещений.

В случае неисправности отдельных знаков (элементов подсветки) информационной конструкции, подсветка должна быть выключена полностью.

Подсветка должна соответствовать требованиям СП 52.13330.2016. «СНиП 23-05-95* Естественное и искусственное освещение»;

2.3.2 в зоне строгой регламентации вывески из отдельных букв и знаков должны быть оборудованы системой подсвета (внутренняя подсветка либо подсветка «контражур»), обеспечивающей освещение в темное время суток

2.7. При размещении на территории городского округа информационных конструкций запрещается:

- 2.7.1 размещать на информационных конструкциях рекламу;
- 2.7.2 размещать информационные конструкции, не предусмотренные настоящими Требованиями;
- 2.7.3 размещать информацию путем непосредственного нанесения на поверхность фасада декоративно-художественного и (или) текстового изображения (методом покраски, наклейки и иными методами);
- 2.7.4 размещать информационные конструкции способом пристройки, надстройки к фасаду, а также с выступом за пределы плоскости фасада, на поверхности которого размещается;
- 2.7.5 перекрывать (закрывать) информационными конструкциями оконные и дверные проемы, а также витражи и витрины, за исключением размещения в соответствии с требованиями настоящих Требований (пункт 14 Приложения к настоящим Требованиям);
- 2.7.6 перекрывать (закрывать) информационными конструкциями архитектурные детали фасада объекта, указатели наименований улиц и номеров домов (пункт 15 Приложения к настоящим Требованиям);
- 2.7.7 размещать информационные конструкции с использованием картона и баннерной ткани (за исключением лайтбокса);
- 2.7.8 размещать информационные конструкции в виде сборно-разборных (складных) конструкций – штендеров (стритлайнов) (пункт 17 Приложения к настоящим Требованиям);
- 2.7.9 размещать информационные конструкции со сменяющейся информацией на многоквартирных домах, жилых домах, в том числе: медиавывески, скроллеры, призматроны;
- 2.7.10 размещать лайтбоксы, короба в зоне строгой регламентации;
- 2.7.11 размещать вывески из отдельных букв и знаков на подложке (за исключением случая, предусмотренного абзацем третьим пункта 3.7 настоящих Требований), скроллеры, призматроны, медиавывески в зоне строгой регламентации;
- 2.7.12 размещать вывески без подсветки в зоне строгой регламентации;
- 2.7.13 размещать информационные конструкции на объектах незавершенного строительства;
- 2.7.14 нарушение геометрических параметров (размеров) информационных конструкций, установленных настоящими Требованиями (пункт 11 Приложения к настоящим Требованиям);
- 2.7.15 нарушение установленных требований к местам размещения (пункт 12 Приложения к настоящим Требованиям);
- 2.7.16 размещение информационных конструкций выше линии перекрытий между первым и вторым этажами (исключения предусмотрены в подпункте 3.7.1 настоящих Требований);
- 2.7.17 размещение крышных конструкций на многоквартирных домах;
- 2.7.18 вертикальный порядок расположения букв на информационном поле конструкции (пункт 13 Приложения к настоящим Требованиям), за исключением случая, указанного в подпункте 3.7.1 настоящих Требований;

2.7.19 размещение информационных конструкций в границах жилых помещений, в том числе на глухих торцах фасада;

2.7.20 размещение на кровлях, кровлях лоджий и балконов и (или) на лоджиях и балконах;

2.7.21 замена остекления витрин лайтбоксом;

2.7.22 размещение на расстоянии более 0,20 м от плоскости фасада;

2.7.23 размещение на балконах и лоджиях;

2.7.24 размещать информационные конструкции на ограждениях (в том числе: заборах, шлагбаумах, перилах, балясинах), а также - лестницах (пункт 16 Приложения к настоящим Требованиям) за исключением случая, указанного в подпункте 3.7.5 настоящих Требованиях.

2.8. Местоположение, внешний облик, параметры (размеры) информационных конструкций, указанных в подпункте 1.3.2 настоящих Требованиях, устанавливаемых на нестационарных торговых объектах площадью до 45 квадратных метров, за исключением объектов развозной, разносной торговли, - определяются типовыми архитектурными решениями нестационарных торговых объектов, утверждаемыми Управлением архитектуры и градостроительства администрации Петропавловск-Камчатского городского округа (далее - Управление) с учетом подпункта 3.7.5 настоящих Требованиях.

2.9. Размер информационных стендов (щитов), размещаемых лицами, осуществляющими строительные, ремонтные, земляные работы, должен быть не менее 1 x 1 м. и не более 2 x 2,5 м.

3. Особенности размещения вывесок, за исключением информационных табличек

3.1. Для каждого субъекта разрешено размещать вывеску в единственном экземпляре на фасадах объекта. Исключение составляют случаи:

3.1.1 дублирование используется для поддержания архитектурной композиции: при создании симметрии или заполнении ниш, имеющихся на фасаде;

3.1.2 дублирование для каждого входа субъекта, расположенного на одном фасаде;

3.1.3 дублирование для каждого входа субъекта, расположенного на разных фасадах.

Необходимо размещать информацию в один или два уровня.

3.2. Вывески могут состоять из следующих элементов:

3.2.1 информационное поле (текстовая часть), буквы, буквенные символы, аббревиатура, цифры;

3.2.2 логотип.

Высота элементов логотипа не должна превышать высоту текстовой части вывески более чем в полтора раза;

3.2.3 элементы крепления;

3.2.4 подложка.

Минимальное расстояние от букв из знаков вывески из отдельных букв и знаков на подложке до края подложки снизу, сверху и по бокам должно быть не менее 1/3 высоты букв вывески.

3.3. Особенности типографики:

3.3.1 не рекомендуется использовать больше, чем один цвет для букв, символов, логотипа;

3.3.2 рекомендуется использовать нейтральные цвета для букв, символов, логотипа;

3.3.3 не допускается деформация (принудительное изменение изначальных пропорций) шрифта по ширине или длине;

3.3.4 не допускается чередование прописных и строчных букв, а также выделение прописными буквами части слова, если это не является зарегистрированным товарным знаком;

3.3.5 цвет фона вывесок должен быть однородным.

3.4. Оформление вывесок требуется выполнять в едином стиле с другими информационными конструкциями субъекта.

В зоне строгой регламентации вывески разных субъектов, занимающих помещения в одном объекте, выполняются в едином стиле, при определении которого учитываются: тип вывески, размеры, размещение, материал, освещение в соответствии с настоящими Требованиями.

3.5. На зданиях, являющихся объектами культурного наследия, размещение вывесок должно выполняться из отдельных элементов (букв, обозначений, декоративных элементов) без использования подложки (пункт 8 Приложения к настоящим Требованиям).

3.6. При размещении на одном фасаде объекта одновременно вывесок нескольких субъектов - указанные вывески размещаются в один высотный ряд на единой горизонтальной линии (на одном уровне, высоте), за исключением случаев, предусмотренных подпунктом 3.7.1 настоящих Требованиях.

3.7. Настенные вывески в зоне строгой регламентации:

- вывески из отдельных букв и знаков (пункт 7 Приложения к настоящим Требованиям);

- вывески из отдельных букв и знаков на подложке в цвет фасада в случае, если для облицовки используется навесная вентилируемая фасадная система;

Настенные вывески в зоне общей регламентации:

- вывески из отдельных букв и знаков;

- вывески из отдельных букв и знаков на подложке;

- плоские вывески;

- медиавывески;

- призматрон;

- скроллер;

- лайтбокс.

Настенные вывески должны соответствовать следующим требованиям:

3.7.1 настенные вывески размещаются над входом или окнами (витринами) помещений субъектов на единой горизонтальной оси с иными настенными конструкциями, установленными в пределах фасада, на уровне

линии перекрытий между первым и вторым этажами (пункт 1 Приложения к настоящим Требованиям).

Допускается вертикальный порядок расположения отдельных букв и знаков на фасаде зданий нежилого назначения с количеством надземных этажей более двух (торговые, деловые, развлекательные, культурно-просветительские, спортивные объекты).

Выше второго этажа на фасаде объекта размещаются настенные вывески на зданиях нежилого назначения с количеством надземных этажей более двух (торговые, деловые, развлекательные, культурно-просветительские, спортивные объекты) в соответствии с настоящими Требованиями при соблюдении следующих требований:

- запрещается размещение настенных вывесок, перекрывающих остекление, проемы окон, дверей, витражей, за исключением размещения настенных вывесок в витринах в соответствии с требованиями настоящих Требованиях;

- настенные вывески при размещении в нише должны занимать всю её площадь, при размещении на козырьке - по всей высоте торца козырька, при размещении на крыше - соответствовать членениям фасада и расположению элементов фасада объекта;

- настенные вывески разных субъектов, занимающих помещения в одном объекте, необходимо выполнять в едином стиле, при определении которого учитываются: тип вывески, размеры, размещение, материал, освещение.

В случае, если помещения располагаются в подвальных или цокольных этажах объектов и отсутствует возможность размещения настенной вывески в соответствии с требованиями абзаца первого настоящего подпункта, вывеска может быть размещена над окнами подвального или цокольного этажа, но не ниже 0,60 м. от уровня земли до нижнего края вывески, при этом вывеска не должна выступать от плоскости фасада более чем на 0,10 м. (пункт 2 Приложения к настоящим Требованиям).

Размещение настенных вывесок выше второго этажа на объектах, единоличными собственниками (правообладателями) которых являются такие социально значимые объекты, как: научно-исследовательские институты, образовательные организации высшего образования или медицинские организации, сведения о которых, за исключением сведений о профиле деятельности либо ассортименте реализуемых товаров и (или) услуг, не позволяющих идентифицировать правообладателя, содержатся в данных вывесках и в месте фактического нахождения (месте осуществления деятельности) которых размещаются указанные вывески, осуществляется:

- выше второго этажа допускается размещение не более двух настенных вывесок на объекте (но не более одной вывески относительно каждого фасада, по отношению к которому они размещены);

- при размещении двух таких настенных вывесок на объекте выше второго этажа - такие конструкции должны быть исполнены в едином стиле;

3.7.2 максимальный размер настенных вывесок, размещаемых субъектами на внешних поверхностях объекта, не должен превышать:

- по высоте - 0,60 м., за исключением:

размещения на фризе, а также если вывеска выполнена из отдельных букв и знаков без подложки - 0,75 м.;

размещения на фасаде объектов нежилого назначения (торговые, развлекательные, культурно-просветительские, спортивные объекты) - 1,50 м.;

размещения объемного символа без использования подложки на торговых объектах - 3 м.

- по длине - 70 процентов от длины фасада, но не более 15 м. для единичной настенной вывески (пункт 3 Приложения к настоящим Требованиям).

При дублировании настенной вывески длина информационного поля не может превышать 10 м. (пункт 4 Приложения к настоящим Требованиям).

Максимальный размер настенных вывесок при вертикальном порядке расположения отдельных букв и знаков на фасаде зданий нежилого назначения с количеством надземных этажей более двух (торговые, деловые, развлекательные, культурно-просветительские, спортивные объекты) не должен превышать:

- по высоте - 0,75 м. (каждая отдельная буква, знак);

- по длине (по вертикальной оси) - 70 процентов от высоты фасада.

Иной размер настенной вывески допускается при комплексном архитектурном проектировании фасада объекта нежилого назначения с количеством надземных этажей более двух (торговые, деловые, развлекательные, культурно-просветительские, спортивные объекты);

3.7.3 при наличии на фасаде объекта фриза настенная вывеска размещается исключительно на фризе на всю высоту фриза (пункт 5 Приложения к настоящим Требованиям).

3.7.4 при размещении субъектом настенной вывески на фасаде объекта нежилого назначения (торговые, развлекательные объекты):

- настенные вывески должны занимать не более 30 процентов площади фасада объекта (с учетом размещаемых на данном фасаде рекламных конструкций);

- рекомендуется модульное размещение настенных вывесок в пределах фасада объекта (размещение в несколько рядов с выравниванием по ширине);

3.7.5 при размещении субъектом настенной вывески на фасаде объекта с содержанием названия вида алкогольной продукции (в том числе на нестационарных торговых объектах площадью до 45 квадратных метров):

- максимальный размер не должен превышать:

по высоте - 0,35 м.;

по длине - 0,45 м.;

- не допускается использование ярких цветов для букв, символов, логотипа;

- не допускается использование подсветки;

3.7.6 дополнительно к настенной вывеске субъект вправе разместить вывеску на ограждении (заборе) непосредственно у входа на земельный

участок, на котором располагается объект, являющийся местом фактического нахождения, осуществления деятельности субъекта, сведения о котором содержатся в данной вывеске и указанный объект, и земельный участок принадлежат на праве собственности или ином вещном праве субъекту.

Допустимый размер вывески, указанной в абзаце первом настоящего подпункта, составляет:

- не более 0,60 м. по длине;
- не более 0,40 м. по высоте.

При этом высота букв, знаков, размещаемых на данной вывеске, не должна превышать 0,10 м.;

3.8. Крышные вывески в зоне строгой регламентации и в зоне общей регламентации:

- вывески из отдельных букв и знаков;

3.8.1 размещение крышных вывесок на объектах (за исключением крышных вывесок, размещаемых на крышах торговых, офисных, развлекательных центров, кинотеатров) допускается при условии, если единственным собственником (правообладателем) указанного объекта является субъект, сведения о котором содержатся в данной крышной вывеске и в месте фактического нахождения (месте осуществления деятельности) которого размещается указанная вывеска;

3.8.2 на крыше одного объекта может быть размещена только одна крышная вывеска (исключением являются торговые, развлекательные, деловые центры, кинотеатры) (пункт 10 Приложения к настоящим Требованиям);

3.8.3 информационное поле крышных вывесок располагается параллельно к поверхности фасадов объектов, по отношению к которым они установлены, выше линии карниза, парапета объекта или его стилобатной части;

3.8.4 конструкции крышных вывесок представляют собой объемные символы, которые могут быть оборудованы исключительно внутренней подсветкой или должны выполняться из отдельных элементов (букв, обозначений, декоративных элементов и так далее) без использования непрозрачной основы для их крепления;

3.8.5 высота крышных вывесок с учетом всех используемых элементов должна быть:

- не более 1,80 м для 1-3-этажных объектов;
- не более 2 м для 4-11-этажных объектов;
- не более 3 м для объектов, имеющих 12 и более этажей;

3.8.6 длина крышной вывески не может превышать (пункт 10 Приложения к настоящим Требованиям):

- 80 процентов длины фасада, вдоль которого она размещена, при длине фасада до 35 м (включительно);
- половины длины фасада, вдоль которого она размещена, при длине фасада свыше 35 м.

3.8.7 на торговых, развлекательных, деловых центрах, кинотеатрах допускается размещение более одной крышной вывески, но не более одной

крышной вывески в пределах 30 м. длины части крыши, при этом длина самой конструкции не может превышать 50 процентов указанной длины с соблюдением вертикальных осей фасада объекта, по отношению к которому они размещены.

На крыше объекта крышные вывески должны размещаться с соблюдением единых геометрических параметров всех конструкций, размещаемых на данной крыше объекта, с соблюдением вертикальных осей фасада объекта, по отношению к которому они размещены.

Допускается размещение крышных вывесок в виде медиавывески на торговых, развлекательных, деловых центрах, кинотеатрах с соблюдением настоящих Требований.

Размещение субъектом крышной вывески с содержанием названия вида алкогольной продукции - не допускается.

3.9. Витринные вывески в зоне строгой регламентации и в зоне общей регламентации (пункт 9 Приложения к настоящим Требованиям):

- вывески из отдельных букв и знаков;
- плоские вывески;

3.9.1 Витринные вывески размещаются в витрине, во внутренней стороне остекления витрины объекта. Максимальный размер витринных вывесок не должен превышать половины размера остекления витрины по высоте и половины размера остекления витрины по длине.

При размещении витринной вывески в витрине, расстояние от остекления витрины до витринной вывески должно составлять не менее 0,10 м.

3.9.2 не допускается закрывать витрины полностью витринной вывеской (вывесками);

3.9.3 не допускается использование глухих витрин, а также витрин, полностью или частично оклеенных, в том числе пленкой, баннерной тканью, за исключением непосредственного нанесения на остекление витрины вывески из отдельных букв и знаков, в том числе выполненных методом нанесения трафаретной печати;

3.9.4 не допускается размещение витринной вывески, перекрывающей или пересекающей конструктивные элементы витрин, в том числе: переплеты, рамы, стойки, горизонтальные и вертикальные разделительные элементы (далее - переплеты).

При наличии переплетов в витрине, витринные вывески не должны превышать половины размера остекления в границах переплетов по длине, при этом витринные вывески должны размещаться строго в границах переплетов;

3.9.5 в витрине допустимо размещение объемных декоративных манекенов, товаров и декораций.

3.10. Маркизные вывески в зоне строгой регламентации и зоне общей регламентации:

- плоские вывески.

При наличии на фасаде объекта маркизы (навеса, козырька) маркизная вывеска может быть размещена на фризе маркизы (навеса, козырька) строго

в габаритах указанного фриза (пункт 6 Приложения к настоящим Требованиям).

Запрещается размещение маркизной вывески непосредственно на конструкции маркизы (навеса, козырька).

3.11. Консольные вывески в зоне строгой регламентации:

- вывески из отдельных букв и знаков;

Консольные вывески в зоне общей регламентации:

- вывески из отдельных букв и знаков;
- вывески из отдельных букв и знаков на подложке;
- плоские вывески;
- короб.

Консольные вывески располагаются в одной горизонтальной плоскости фасада на границах и внешних углах объекта в соответствии со следующими требованиями (пункт 8 Приложения к настоящим Требованиям):

3.11.1 расстояние от уровня земли до нижнего края консольной вывески должно быть не менее 2,50 м.;

3.11.2 консольная вывеска не должна находиться более чем на 0,20 м. от края фасада, а крайняя точка ее лицевой стороны - на расстоянии более чем 0,8 м. от плоскости фасада;

3.11.3 максимальный размер консольных вывесок не должен превышать:

- по высоте - 0,8 м.;
- по длине - 0,6 м.;

3.11.4 при наличии на фасаде объекта настенных вывесок консольные вывески располагаются с ними на единой горизонтальной оси;

3.11.5 стилистически консольные вывески должны соответствовать графическому решению настенных вывесок.

3.11.6 запрещается размещение консольных вывесок на расстоянии менее 10 м. друг от друга.

3.12. Настенные вывески, состоящие из отдельных букв и знаков, являются приоритетными для любых типов объектов.

4. Особенности размещения вывесок - информационных табличек

4.1. Информационные таблички размещаются на доступном для обозрения месте плоских участков фасада, свободных от архитектурных элементов, непосредственно у входа (справа или слева) в объект или на входных дверях в помещение, в котором фактически находится (осуществляет деятельность) субъект, сведения о котором содержатся в данной информационной конструкции.

4.2. Расстояние от уровня земли (пола входной группы) до верхнего края информационной таблички не должно превышать 2 м. Информационная табличка размещается на единой горизонтальной оси с иными аналогичными информационными конструкциями в пределах плоскости фасада.

4.3. Информационная табличка состоит из информационного поля (текстовой части).

Допустимый размер информационной таблички составляет (пункт 18 Приложения к настоящим Требованиям):

- по высоте не более - 0,8 м.;
- по длине не более - 0,6 м.;

При этом высота букв, знаков не должна превышать 0,10 м.

4.4. В случае размещения в одном объекте нескольких субъектов общая площадь информационных табличек, устанавливаемых на фасадах объекта перед одним входом, не должна превышать 2 кв. м.

При этом параметры (размеры) информационных табличек, размещаемых перед одним входом, должны быть идентичными и не превышать размеры, установленные подпунктом 4.3 настоящих Требований, а расстояние от уровня земли (пола входной группы) до верхнего края информационной таблички, расположенной на наиболее высоком уровне, не должно превышать 2 м.

4.5. Информация о субъекте (наименование, дескриптор, логотип, режим работы, месторасположение в объекте - этаж, номер офиса) может быть размещена на остеклении витрины методом нанесения трафаретной печати.

4.6. Размещение информационных табличек на оконных проемах не допускается. Информационные таблички могут иметь внутреннюю подсветку.

5. Порядок согласования проектов вывесок

5.1. Проект вывески подлежит согласованию с Управлением, за исключением зданий, являющихся объектами культурного наследия.

Общий срок согласования проекта вывески не может превышать 15 рабочих дней со дня регистрации заявления о согласовании проекта вывески в службе «одного окна» общего отдела Управления делами администрации городского округа.

5.2. Заявление о согласовании проекта вывески с проектом вывески (в двух экземплярах) представляется в Управление через службу «одного окна» общего отдела Управления делами администрации городского округа с приложением:

5.2.1 документа, удостоверяющего личность заявителя (представителя заявителя);

5.2.2 документа, подтверждающего полномочия представителя заявителя в соответствии с законодательством Российской Федерации, в случае, если с заявлением обращается представитель заявителя;

5.2.3 документа, подтверждающего согласие собственника (правообладателя) объекта на размещение вывески либо правоустанавливающих документов на объект.

5.3. Проект вывески оформляется в виде альбома форматов А3 или А4.

5.4. Проект вывески включает в себя:

- 5.4.1 ситуационную схему М 1:2000, М 1:1000 или М 1:500;

5.4.2 фотофиксацию фасада объекта, на котором планируется к размещению вывеска (с расположением других существующих вывесок на фасаде объекта);

5.4.3 эскиз вывески с экспликацией (состав экспликации: порядковый номер, вид вывески, тип вывески, габариты, материал, цвет RAL, тип подсветки (при наличии));

5.4.4 схема крепления вывески к фасаду объекта;

5.4.5 фотомонтаж проектируемой вывески.

5.5. Основаниями для отказа в согласовании проекта вывески являются:

5.5.1 несоответствие представленного проекта вывески настоящим Требованиям;

5.5.2 отсутствие у лица, обратившегося в качестве представителя заявителя, полномочий действовать от имени заявителя;

5.5.3 непредставление или неполное предоставление документов, предусмотренных пунктами 5.2, 5.4 настоящих Требованиям.

Отказ не препятствует повторной подаче документов после устранения причин, послуживших основанием для отказа в согласовании проекта вывески.

5.6. По результатам рассмотрения заявления о согласовании проекта вывески руководитель Управления либо лицо, временно исполняющее его обязанности, принимает решение в форме письма Управления о согласовании проекта вывески либо об отказе в согласовании проекта вывески по основаниям, предусмотренным пунктом 5.5 настоящих Требованиям.

5.7. Заявитель уведомляется о согласовании проекта вывески либо об отказе в согласовании проекта вывески в течение 3 рабочих дней со дня принятия решения.

5.8. В отношении зданий нежилого назначения (торговые, деловые, развлекательные, культурно-просветительские, спортивные объекты) подлежит согласованию проект, включающий системное размещение всех вывесок, в порядке, предусмотренном настоящим разделом Требованиям.

6. Контроль за соблюдением настоящих Требованиям

6.1. Контроль за исполнением настоящих Требованиям осуществляется администрацией Петропавловск-Камчатского городского округа в лице Контрольного управления администрации Петропавловск-Камчатского городского округа.

6.2. Лица, допустившие нарушения настоящих Требованиям, привлекаются к административной ответственности, установленной законодательством Камчатского края за нарушение правил благоустройства территории муниципального образования в Камчатском крае, если эти действия (бездействие) не подпадают под действие статей Кодекса Российской Федерации об административных правонарушениях, устанавливающих административную ответственность за нарушение требований, правил и норм, предусмотренных федеральными законами и иными нормативными правовыми актами Российской Федерации, находящимися во взаимосвязи с вопросами благоустройства территории.

Приложение
к Требованиям к размещению
информационных конструкций,
расположенных на территории
Петропавловск-Камчатского
городского округа

Графическое приложение к Требованиям к размещению информационных конструкций, расположенных на территории Петропавловск-Камчатского городского округа

1. Настенные вывески размещаются над входом или окнами (витринами) помещений субъектов на единой горизонтальной оси с иными настенными вывесками, установленными в пределах фасада, на уровне линии перекрытий между первым и вторым этажами (подпункт 3.7.1 Требованиям):

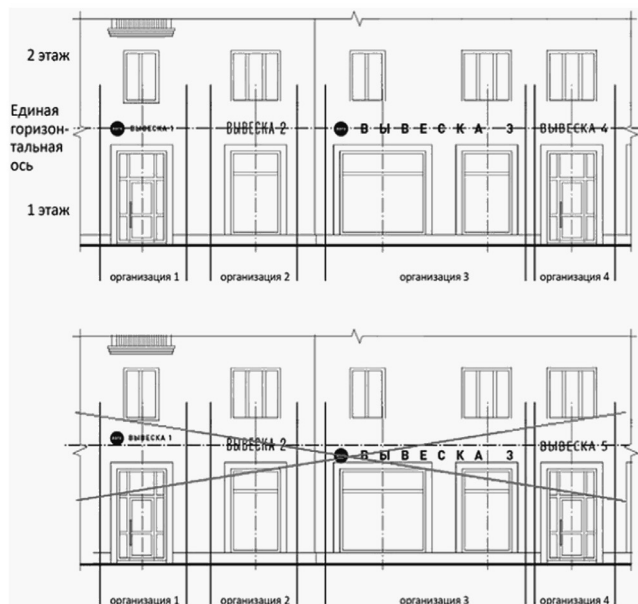

2. В случае, если помещения располагаются в подвальных или цокольных этажах объекта, и отсутствует возможность размещения настенной вывески над входом или окнами (витринами) на уровне линии перекрытий между первым и вторым этажами, настенная вывеска может быть размещена над окнами подвального или цокольного этажа, но не ниже 0,60 м. от уровня земли до нижнего края настенной вывески, при этом вывеска не должна выступать от плоскости фасада здания более чем на 0,20 м. (подпункт 3.7.1 Требованиям):

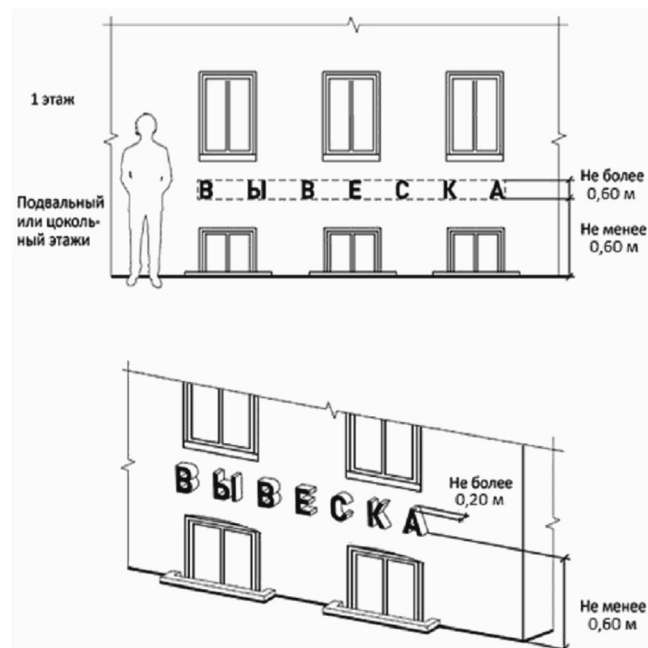

3. Максимальный размер настенных вывесок, размещаемых субъектами на внешних поверхностях объекта, не должен превышать (подпункт 3.7.2 Требованиям) - по длине - 70 процентов от длины фасада объекта, соответствующей занимаемым данными субъектами помещениям, но не более 15 м. для единичной настенной вывески:



4. При дублировании настенной вывески длина информационного поля не может превышать 10 м. (подпункт 3.7.2 Требованиям).

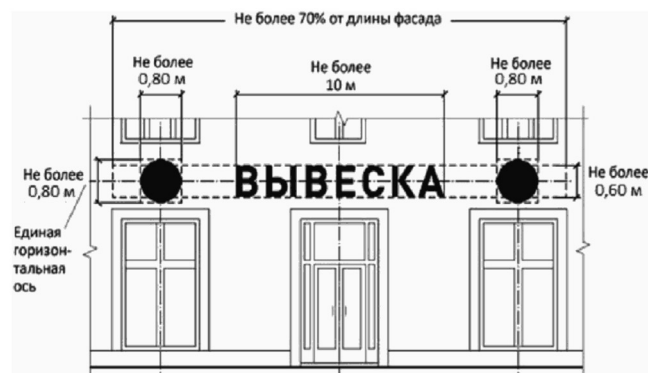

5. При наличии на фасаде здания фриза, настенная вывеска размещается исключительно на фризе, при этом на всю высоту фриза (подпункт 3.7.3 Требований):

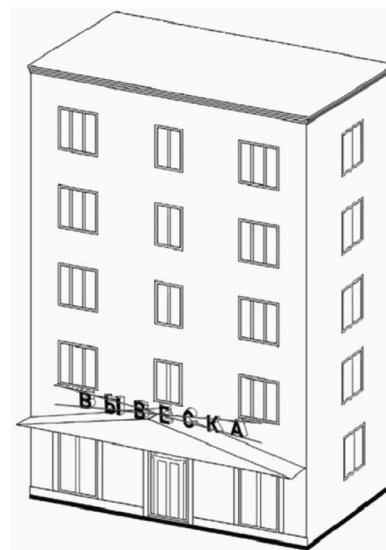
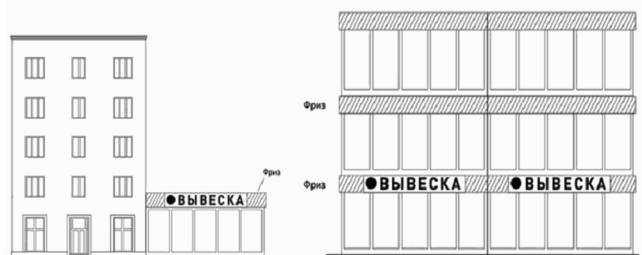
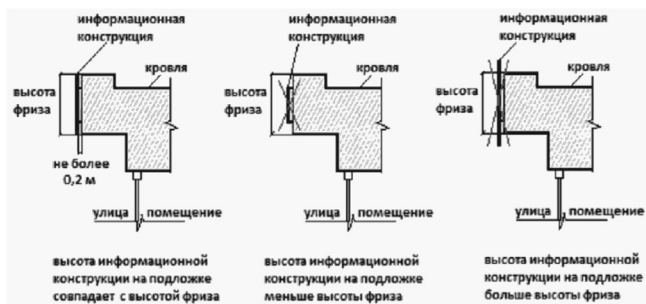

7. Настенные вывески в зоне строгой регламентации должны выполняться исключительно из отдельных элементов (букв, обозначений, декоративных элементов) без подложки (пункт 3.7 Требований):



6. При наличии на фасаде объекта маркизы (навеса, козырька) маркизная вывеска может быть размещена на фризе маркизы (навеса, козырька) строго в габаритах указанного фриза (пункт 3.10 Требований).

Запрещается размещение маркизной вывески непосредственно на конструкции маркизы (навеса, козырька).

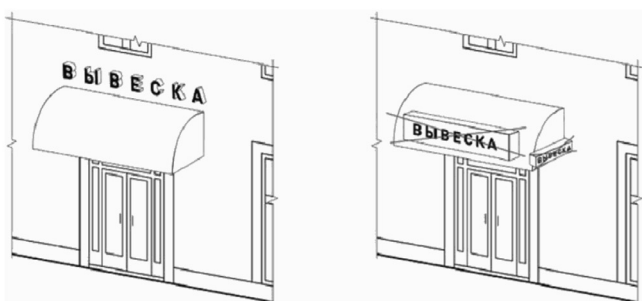
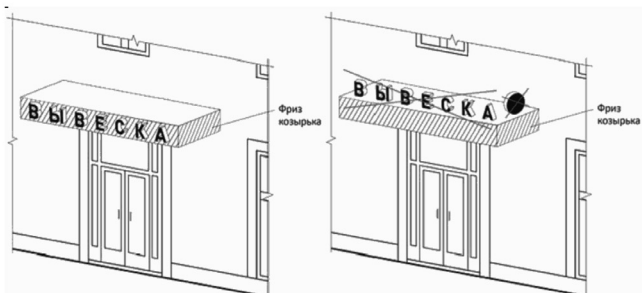
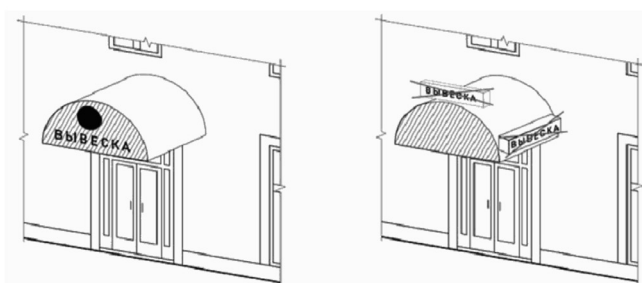

8. Консольные вывески располагаются в одной горизонтальной плоскости фасада объекта, на границах и внешних углах объекта, при этом расстояние между ними не может быть менее 10 м. (подпункт 3.11.6 Требований).

Расстояние от уровня земли до нижнего края консольной вывески должно быть не менее 2,50 м. (подпункт 3.11.1 Требований).

При наличии на фасаде объекта настенных вывесок консольные вывески располагаются с ними на единой горизонтальной оси (подпункт 3.11.4 Требований):

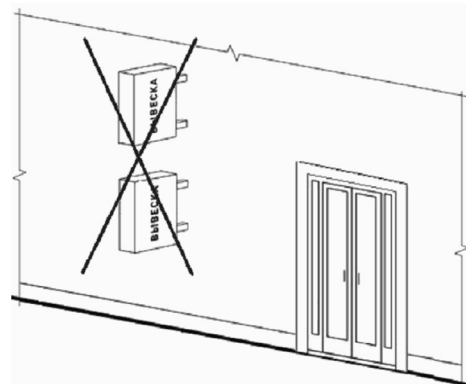
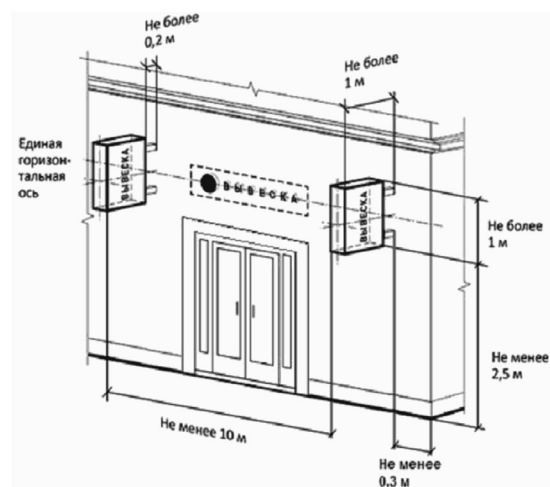

9. Витринные вывески размещаются в витрине, во внутренней стороне остекления витрины объекта. Максимальный размер витринных вывесок не должен превышать половины размера остекления витрины по высоте и половины размера остекления витрины по длине. При размещении витринной вывески в витрине, расстояние от остекления витрины до витринной вывески должно составлять не менее 0,10 м. (пункт 3.9 Требований);



При наличии переплетов и других конструктивных элементов витрин:

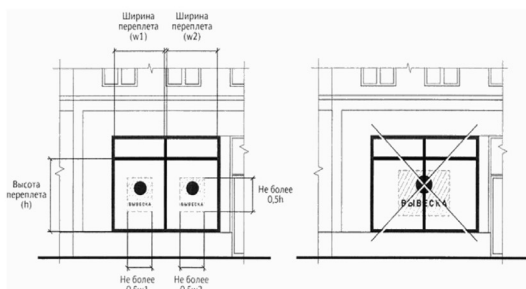

Не допускается перекрытие поверхности остекления витрин, окон, в том числе с помощью краски или наклейки плакатов:

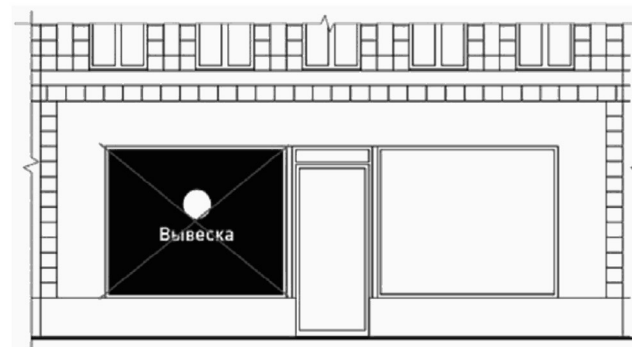

10. На крыше одного объекта может быть размещена только одна крышная вывеска (исключением являются торговые, развлекательные, деловые центры, кинотеатры) (подпункт 3.8.2 Требований);

Длина крышной вывески не может превышать половину длины фасада объекта, по отношению к которому они размещены, при длине фасада объекта свыше 35 м.

Длина крышной вывески не может превышать 80 процентов длины фасада объекта, по отношению к которому они размещены, при длине фасада объекта менее 35 м. включительно (подпункт 3.8.6 Требований):

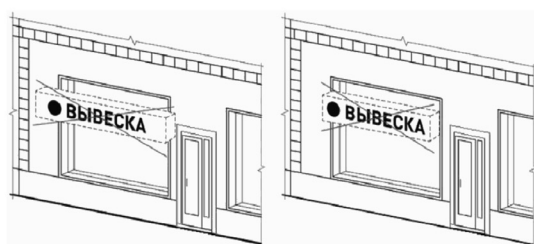
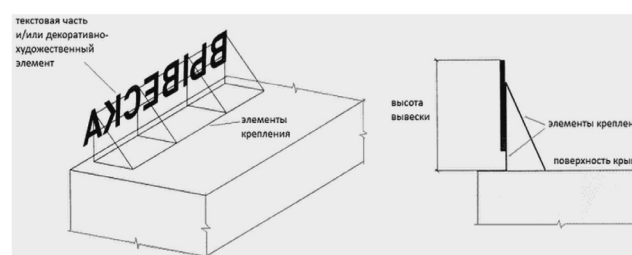

Непосредственно на остеклении витрины с внутренней стороны допускается размещение вывески из отдельных букв и знаков, не превышающих 0,30 метра по высоте, при этом вывеска выполняется с учетом композиционного решения всех витрин одной сферы деятельности объекта, принадлежащих субъекту и должна быть однотонной:

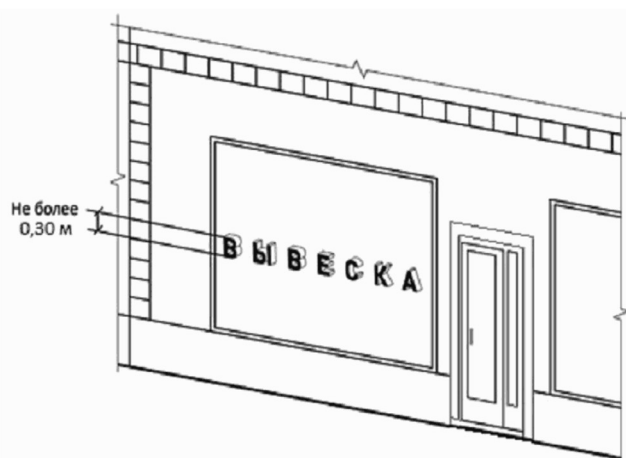

Не допускается окраска и покрытие декоративными пленками поверхности остекления витрин, замена остекления витрин лайтбоксами, за исключением непосредственного нанесения на остекление витрины вывески из отдельных букв и знаков, в том числе выполненных методом нанесения трафаретной печати (подпункты 2.7.23, 3.9.2 Требований):

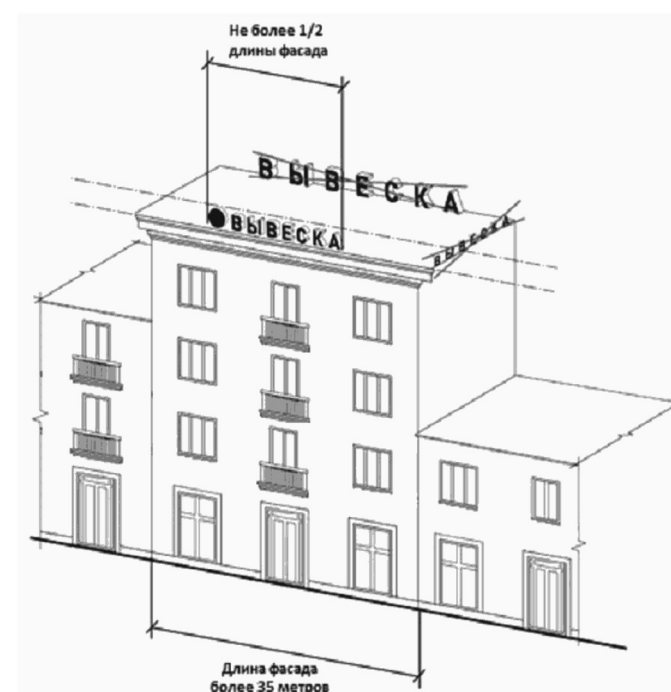

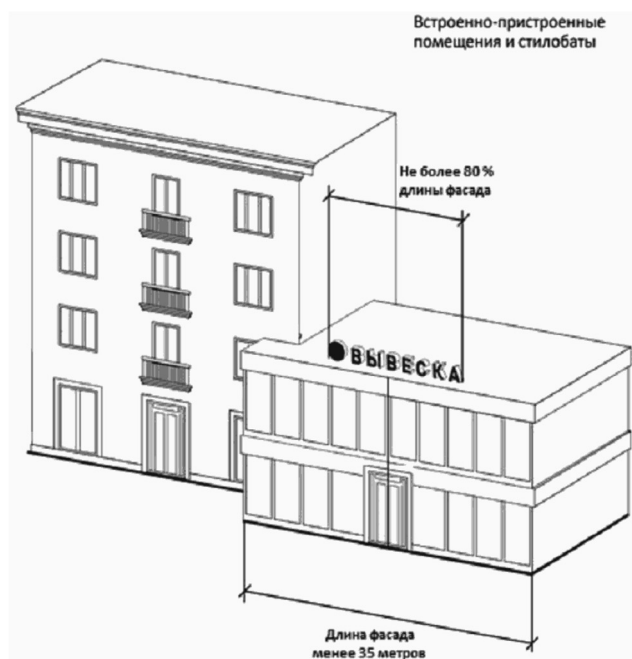

12. Не допускается нарушение требований к местам размещения (подпункт 2.7.15 Требований):

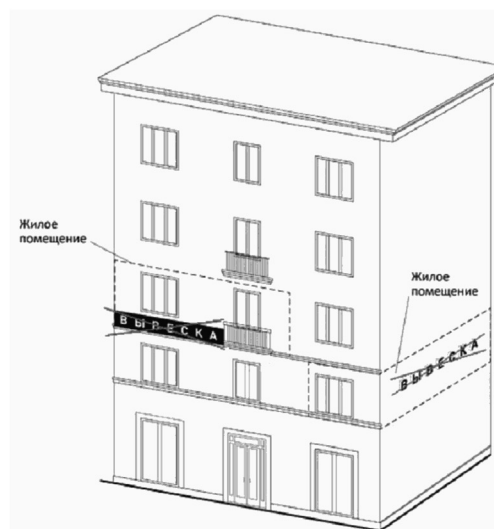
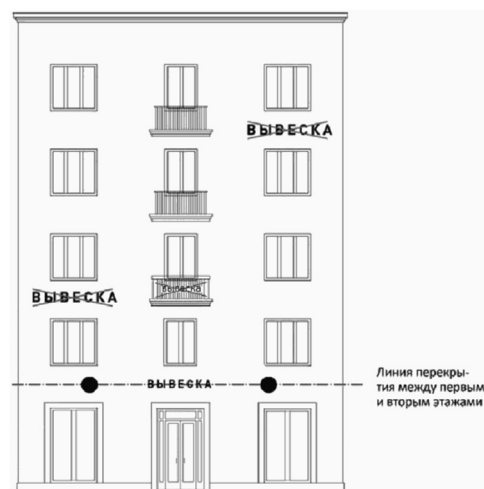

11. Не допускается нарушение геометрических параметров вывесок (подпункт 2.7.14 Требований):



13. Не допускается вертикальный порядок размещения букв на информационном поле вывески, за исключением случая, указанного в подпункте 3.7.1 Требований (подпункт 2.7.18 Требований):

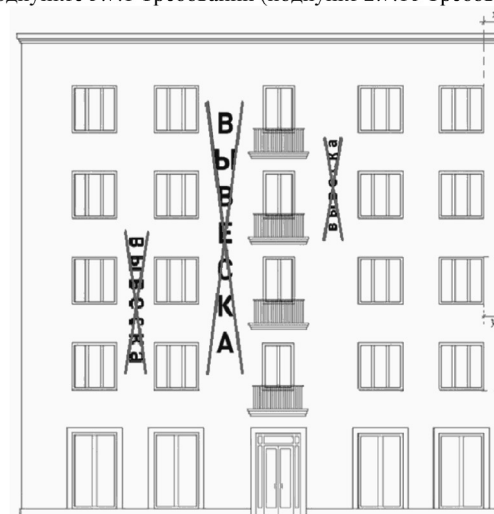

14. Не допускается размещение на оконных и дверных проемах, а также закрывая и перекрывая их (подпункт 2.7.5 Требований):

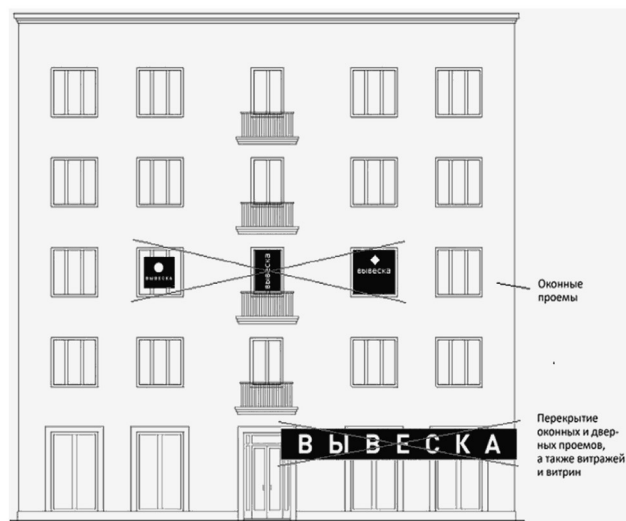

15. Не допускается размещение информационных конструкций на архитектурных деталях фасадов здания (в том числе на колоннах, пилястрах, орнаментах, лепнине, контрфорсах (элементах усиления)) (подпункт 2.7.6 Требований):

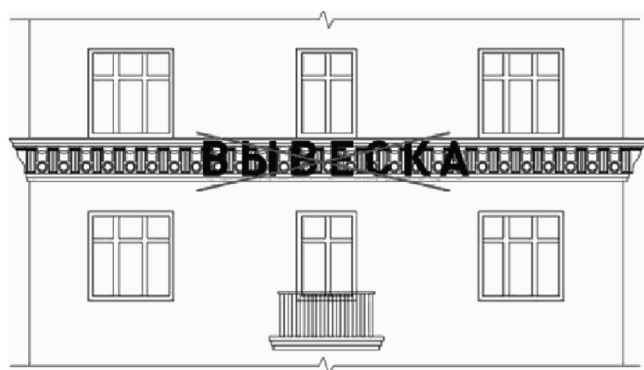

16. Не допускается размещение информационных конструкций на ограждениях за исключением случая, указанного в подпункте 3.7.5 настоящих Требований (подпункт 2.7.24 Требований):

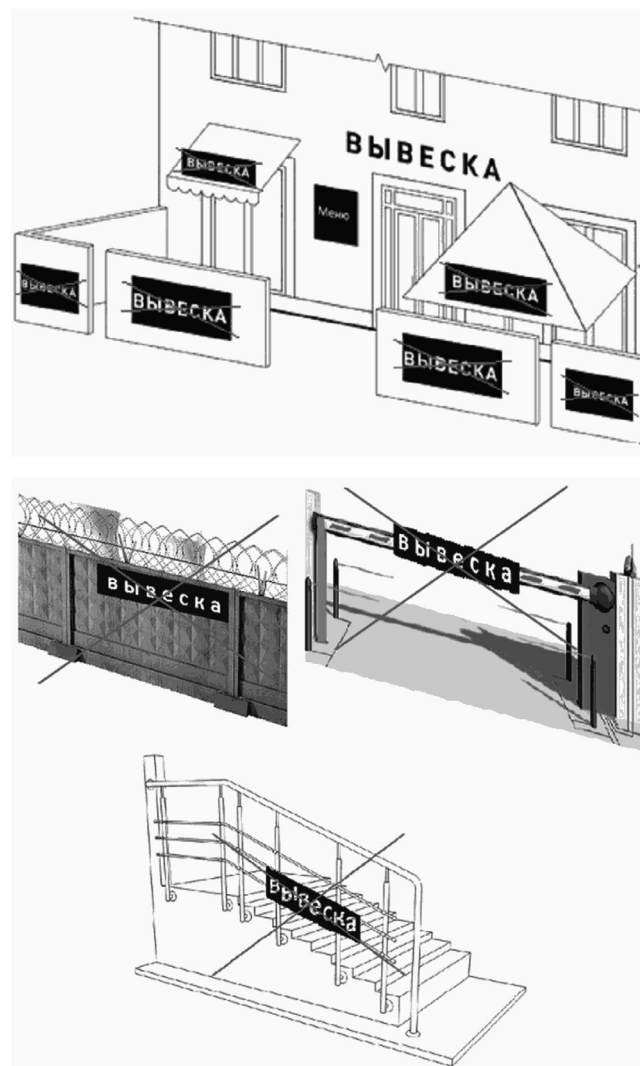

17. Не допускается размещение информационных конструкций вне зданий в виде отдельно стоящих сборно-разборных (складных) конструкций - штендеров (подпункт 2.7.8 Требований):

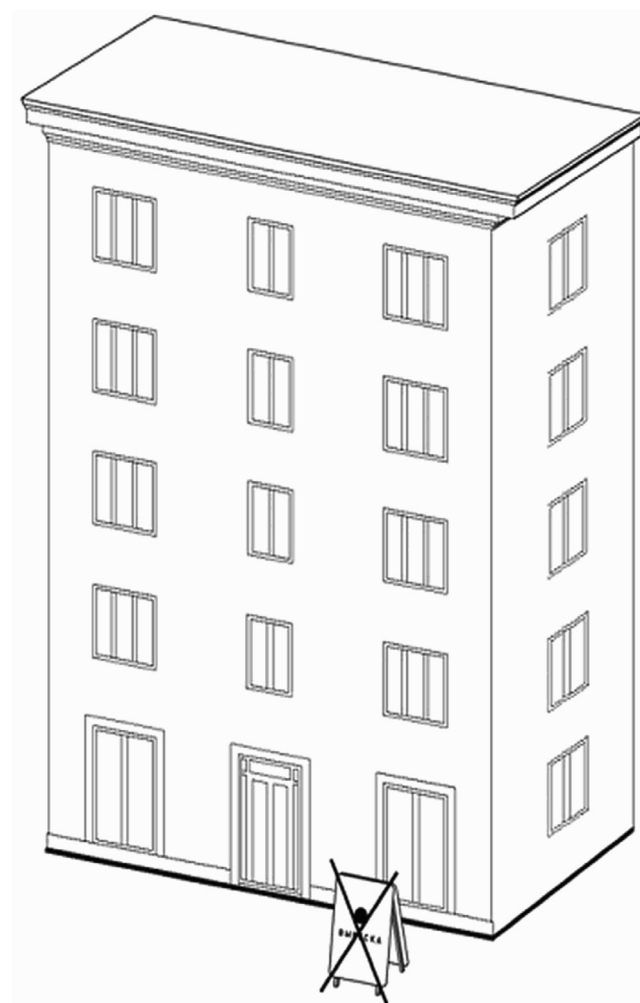

18. Максимальный размер информационных табличек не должен превышать по высоте - 0,80 м., по длине - 0,60 м. (пункт 4.3 Требований):

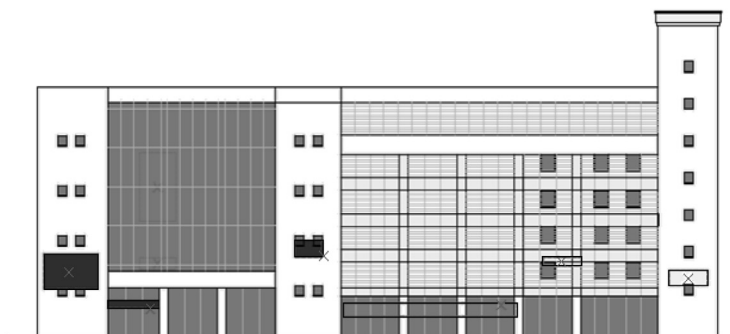
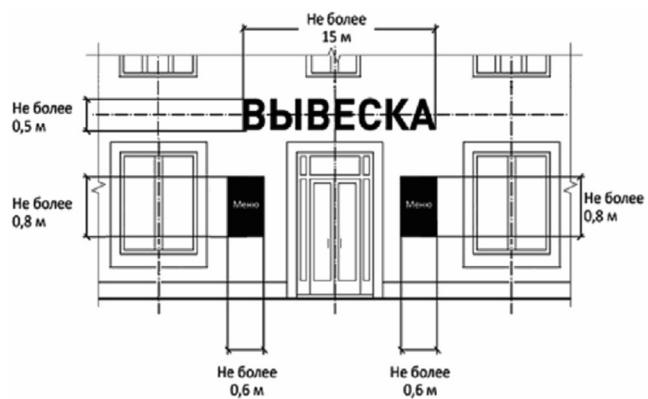

19. Размещение настенных вывесок на зданиях нежилого назначения с количеством надземных этажей более двух (торговые, деловые, развлекательные центры, кинотеатры) (пункт 3.7.1 Требований):

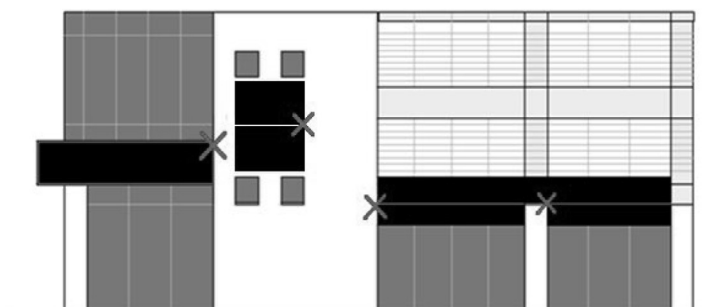
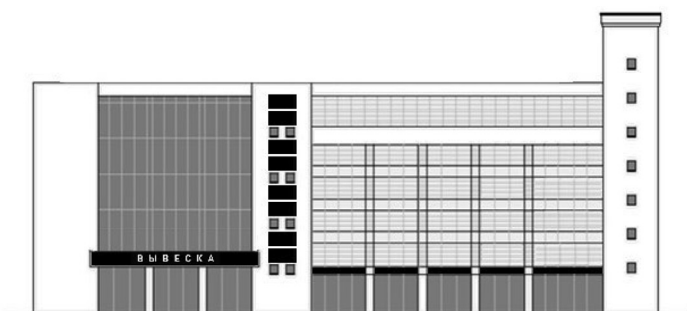
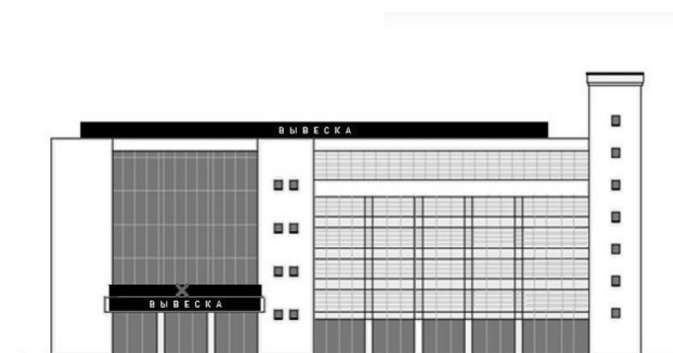

Приложение 2
к постановлению администрации
Петропавловска-Камчатского
городского округа
от 21.04.2022 № 754

**Требования
к размещению рекламных конструкций, расположенных на
территории Петропавловск-Камчатского
городского округа**

1. Общие положения

1.1. Настоящие Требования к размещению рекламных конструкций, расположенных на территории Петропавловск-Камчатского городского округа (далее - Требования), устанавливают единые и обязательные для исполнения правила к размещению рекламных конструкций, определяют виды рекламных конструкций, размещаемых на зданиях, строениях, сооружениях (в том числе некапитальных) (далее - объект) на территории Петропавловск-Камчатского городского округа (далее - городской округ).

Настоящие Требования не распространяются на отдельно стоящие рекламные конструкции.

Графическое приложение к Требованиям, представленное в приложении к настоящим Требованиям, является их неотъемлемой составной частью.

1.2. Настоящие Требования приняты в целях осуществления контроля за сохранением внешнего архитектурного облика сложившейся застройки, упорядочения мест установки и эксплуатации рекламных конструкций на территории городского округа.

1.3. Соблюдение настоящих Требований обязательно для всех физических лиц, в том числе индивидуальных предпринимателей, и юридических лиц (далее - субъект) при размещении рекламных конструкций на объектах, расположенных на территории городского округа.

1.4. На территории городского округа разрешается размещение исключительно указанных в настоящих Требованиях видов рекламных конструкций на объектах в соответствии с настоящими Требованиями. Размещение иных видов рекламных конструкций на объектах, не предусмотренных настоящими Требованиями, не допускается.

1.5. Исходя из архитектурно-градостроительной значимости территории, с учетом создания единого архитектурно-художественного облика городского округа и для целей настоящих Требований выделяются:

1.5.1 зона строгой регламентации:

- Ленинская улица;
- Советская улица;
- Ленинградская улица: дома 65, 72, 74, 77, 81, 112а;

- Ключевская улица: дома 5,7, 9, 11,17, 19, 20, 23, 25, 26, 28, 30, 34, 35, 36, 37, 38, 39, 40, 41, 44, 50, 51, 54;

- Владивостокская улица: дома 2, 4, 6, 7, 9, 10, 12, 14;

- 50 лет Октября проспект: дома: 1, 5/1, 6, 7, 8, 9, 10, 12, 13, 14, 17, 17/1, 17/2, 18, 20, 22 23, 24, 25а, 26, 27, 28, 28/1, 29, 31, 33, 35;

- Рыбаков проспект: дома 1, 2, 4, 6, 7, 8, 9, 10, 11, 13, 13а, 13/1, 13/3, 15, 15/1;

- Лукашевского улица: дома 2, 8, 10;

- Тушканова улица: дома 2, 3, 4, 6, 7, 8, 9, 10, 11, 12, 13, 17;

- Войцешека улица: дом 3а;

- Победы проспект: дома 3, 4, 5, 7, 8, 9, 10, 15, 21, 29, 31, 33, 41, 47, 49, 51.

1.5.2 зона общей регламентации - включает всю территорию городского округа, за исключением территории, отнесенной к зоне строгой регламентации согласно подпункту 1.5.1 настоящих Требований.

1.6. Цветовое решение и выбор гарнитуры шрифта рекламных конструкций на объектах по улице Ключевская выполняется с учетом ее историко-культурной ценности в ретро-стиле.

1.7. Контроль за содержанием рекламных конструкций на объектах в надлежащем состоянии, за исполнением требований к внешнему виду рекламных конструкций и других правил настоящих Требований, находящихся во взаимосвязи с вопросами благоустройства территории городского округа, осуществляется администрацией Петропавловск-Камчатского городского округа в лице Контрольного управления администрации Петропавловск-Камчатского городского округа.

1.8. Лица, допустившие нарушения настоящих Требований, привлекаются к административной ответственности, установленной законодательством Камчатского края за нарушение правил благоустройства территории муниципального образования в Камчатском крае, если эти действия (бездействие) не подпадают под действие статей Кодекса Российской Федерации об административных правонарушениях, устанавливающих административную ответственность за нарушение требований, правил и норм, предусмотренных федеральными законами и иными нормативными правовыми актами Российской Федерации, находящимися во взаимосвязи с вопросами благоустройства территории.

1.9. Владелец рекламной конструкции обязан соблюдать требования к содержанию рекламных конструкций, установленные Решением Городской Думы Петропавловск-Камчатского городского округа от 26.04.2019 № 170-нд «О правилах благоустройства территории Петропавловск-Камчатского городского округа».

1.10. Выдача разрешений на установку и эксплуатацию рекламных конструкций на территории городского округа, аннулирование таких разрешений, выдача предписаний о демонтаже рекламных конструкций на территории городского округа осуществляется в соответствии с Решением Городской Думы Петропавловск-Камчатского городского округа от 27.06.2012 № 510-нд «О порядке регулирования отношений, связанных

с размещением рекламных конструкций на территории Петропавловск-Камчатского городского округа».

2. Требования к размещению рекламных конструкций

2.1. Рекламные конструкции, размещаемые на объектах, подразделяются на следующие виды:

2.1.1 панно фасадное - рекламная конструкция, размещаемая на плоскости стен объектов, состоящая из элементов крепления, каркаса и информационного поля. Площадь информационного поля рекламной конструкции определяется расчетным путем.

Допускается установка рекламной конструкции:

- статичная с несменным изображением на плоскости информационных полей и со скрытым способом крепления и (или) декоративно оформленными краями (багет);

- с использованием технологии замены изображения (панно с динамичной сменой изображений в виде скроллера или призматрона).

Не допускается размещение такого вида рекламной конструкции:

- в зоне строгой регламентации;

- полностью или частично перекрывающей оконные и дверные проемы, а также витражи и витрины, архитектурные детали объектов (в том числе наличников, карнизов, рустовки, выступающих элементов, колонн и др.), а также на расстоянии менее чем на 0,6 м. к ним;

- на балконах и лоджиях, а также на расстоянии менее чем на 0,6 м. к ним;

- на расстоянии менее 1 м. от памятных знаков, информационных указателей;

- без учета ранее согласованных рекламных и информационных конструкций, размещаемых на фасадах объектов (размещение рекламных конструкций данного вида на объектах не должно приводить к ухудшению обзора ранее установленных конструкций);

2.1.2 проекционная установка - рекламная конструкция, предназначенная для воспроизведения изображения на плоскостях стен и в объеме, состоящая из проецирующего устройства и поверхности (экрана) или объема, в котором формируется рекламное изображение. Площадь информационного поля для плоских изображений определяется габаритами проецируемой поверхности, а для объемных изображений определяется расчетным путем.

Не допускается размещение такого вида рекламной конструкции:

- на сторонах фасадов многоквартирных домов;

- в количестве более одной на фасаде объекта;

2.1.3 видеозеркало - односторонняя рекламная конструкция, размещаемая на плоскости стен объектов, состоящая из элементов крепления, каркаса и информационного поля. Площадь информационного поля рекламной конструкции определяется расчетным путем. Данная рекламная конструкция

предполагает демонстрацию рекламы на динамических системах смены изображений (дисплей, монитор, телевизор).

Не допускается размещение такого вида рекламной конструкции:

- полностью или частично перекрывающей оконные и дверные проемы, а также витражи и витрины, архитектурные детали фасадов объектов (в том числе карнизов, фриз, поясков, пилястр, медальонов, орнаментов и др.), а также на расстоянии менее чем на 0,6 м. к ним;

- на балконах и лоджиях, а также на расстоянии менее чем на 0,6 м. к ним;

- на расстоянии более 0,2 м. от стены;

- на расстоянии менее 1 м. от памятных знаков, информационных указателей;

- с наличием звукового сопровождения;

- на сторонах фасадов многоквартирных домов, расположенных в границах улиц: Красинцев, Советская, Ленинская, Ключевская;

2.1.4 крышная рекламная конструкция - рекламная конструкция, размещаемая полностью или частично выше уровня карниза объекта или на крыше, выполненная по индивидуальному проекту, состоящая из следующих элементов:

- информационное поле (текстовая часть) - буквы, буквенные символы, аббревиатура, цифры;

- логотип (графическая эмблема, знак или символ);

- элементы крепления (пространственная решетка).

Информационное поле и художественные элементы должны быть оборудованы только внутренней подсветкой, обеспечивающей равномерное свечение информационного поля.

В крышных рекламных конструкциях не допускается использование технологий смены изображения, в том числе с помощью электронных носителей, подвижных частей, а также технологий организации медиафасадов.

Высота крышной рекламной конструкции должна быть:

- не более 1,8 м. для 1 - 3-этажных объектов;

- не более 3,0 м. для 4 - 7-этажных объектов;

- не более 4,0 м. для 8 - 12-этажных объектов;

- не более 5,0 м. для 13 - 17-этажных объектов.

На объекте может размещаться только одна крышная рекламная конструкция, за исключением размещения крышных рекламных конструкций на торговых, развлекательных центрах, кинотеатрах, цирках, спортивных объектах.

В случае, если крышная рекламная конструкция содержит изображение товарного знака, знака обслуживания, высота отдельных элементов информационного поля или художественных элементов крышной рекламной конструкции, входящих в изображение указанных товарного знака, знака обслуживания, может превышать параметры, указанные в абзаце четвертом настоящего подпункта, но не более чем на 1/5.

Длина крышной рекламной конструкции не может превышать:

- 80 процентов длины фасада, по отношению к которому она размещена,
- при длине фасада до 35 м. (включительно);
- 50 процентов длины фасада, по отношению к которому она размещена,
- при длине фасада свыше 35 м.

Элементы крепления крышной рекламной конструкции не должны выступать за периметр данной конструкции по бокам и сверху. Расстояние от парапета до нижнего края информационного поля крышной рекламной конструкции не должно превышать 1 м.

Запрещается установка крышной рекламной конструкции:

- в зоне строгой регламентации;
- на кровле встроенно-пристроенных помещений, включая тамбуры;

2.1.5 рекламная конструкция из отдельных букв и знаков - рекламная конструкция, размещаемая непосредственно на элементе фасада объекта без подложки. Площадь информационного поля такого вида рекламной конструкции определяется расчетным путем.

Не допускается размещение такого вида рекламной конструкции:

- полностью или частично перекрывающей оконные и дверные проемы, а также витражи и витрины, архитектурные детали объектов (в том числе наличников, карнизов, рустовки, выступающих элементов, колонн и др.), а также на расстоянии менее чем на 0,6 м. к ним;

- на балконах и лоджиях, а также на расстоянии менее чем на 0,6 м. к ним;

- на расстоянии менее 1 м. от памятных знаков, информационных указателей;

- без учета ранее согласованных рекламных и информационных конструкций, размещаемых на фасадах объектов (размещение рекламных конструкций данного вида на объектах не должно приводить к ухудшению обзора ранее установленных конструкций);

- на сторонах фасадов многоквартирных домов;

2.1.6 лайтбокс - объемная рекламная конструкция с внутренним подсветом, размещаемая на плоскости фасада объекта. Лицевая часть изготавливается из акрила, поликарбоната или другого материала, пропускающего свет. Внутри короба располагаются светодиодные линейки, кластеры для подсвечивания лицевой части.

Площадь информационного поля рекламной конструкции определяется расчетным путем. Данный вид рекламной конструкции предусмотрен для торговых центров.

Фон лайтбокса должен быть одноцветным. Запрещается непрямоугольная форма лайтбокса. Общая толщина конструкции, выступающей над плоскостью фасада, должна быть не более 0,2 м.;

2.1.7 медиафасад - индивидуальная светопропускающая рекламная конструкция с площадью информационного поля более 20 квадратных метров, размещаемая непосредственно на поверхности стен объектов или на металлокаркасе, повторяющая пластику стены (в случае размещения медиафасада на существующем остеклении здания, строения, сооружения), позволяющая демонстрировать рекламные материалы.

При размещении медиафасада на остекленных фасадах объектов в помещениях должны быть обеспечены нормируемые значения коэффициента естественного освещения в соответствии с действующими нормативами, подтвержденными расчетами в составе проектной документации. Яркость медиафасада в дневное и ночное время суток должна соответствовать нормируемым показателям установленного уровня суммарной вертикальной освещенности, а также учитывать функциональное назначение окружающей застройки. Негативные последствия избыточной яркости медиафасада должны также корректироваться с использованием технических и иных ограничителей.

Цвет сетки, форма корпуса пикселя определяются проектом с учетом архитектурно-художественного облика объекта. Не имеют задней и/или боковой закрывающих панелей (стенок).

Не допускается размещение такого вида рекламной конструкций на фасадах жилых домов, на объектах, занимаемых учреждениями дошкольного общего и высшего образования, здравоохранения;

2.1.8 консольная плоскостная рекламная конструкция, устанавливаемая на объекте, состоящая из элементов крепления, каркаса и двух информационных полей (далее - консольная конструкция).

Информационные поля консольной конструкции ориентированы перпендикулярно потоку транспорта и пешеходов. Площадь информационного поля консольной конструкции определяется общей площадью используемых сторон.

Расстояние от уровня земли до нижнего края консольной конструкции должно быть не менее 2,5 м. При размещении нескольких консольных конструкций в одной горизонтальной плоскости фасада расстояние между ними не должно быть менее 5 м. Не допускается размещение одной консольной конструкции над другой.

Размеры консольной конструкции определяются индивидуально в зависимости от архитектуры объекта. Крайняя точка ее лицевой стороны не может выступать на расстояние более чем 1 м. от плоскости фасада. В высоту консольная конструкция не может превышать 1 м.

Не допускается размещение консольных конструкций:

- на балконах и лоджиях и на расстоянии менее чем на 0,2 м. к ним;
- в зоне строгой регламентации;

2.1.9 рекламная конструкция в составе объекта благоустройства - рекламная конструкция малого формата, монтируемая на конструктивных элементах нестационарных торговых объектов, остановочных пунктах движения общественного транспорта. Площадь информационного поля такой рекламной конструкции определяется общей площадью используемых сторон. Площадь одного информационного поля не может превышать 30 процентов общей площади используемой стороны.

Не допускается размещение рекламных конструкций на объектах благоустройства в виде баннерного полотна.

2.2. Внешний вид рекламных конструкций определяется:

2.2.1 конструктивным решением;

2.2.2 форматом информационного (рекламного) поля (стороны).

2.3. Рекламные конструкции, размещенные на территории городского округа, не должны нарушать внешний архитектурный облик сложившейся застройки городского округа.

В целях настоящих Требований под внешним архитектурным обликом сложившейся застройки городского округа понимаются:

2.3.1 особенности фасадов объектов, на которых или вблизи которых располагается рекламная конструкция (стилевая и композиционная целостность, ритм элементов и частей фасада, наличие деталей и членений, цветоцветовое и декоративно-художественное решение, визуальное восприятие, соразмерность и пропорциональность соотношения элементов фасада, баланс открытых и закрытых поверхностей (проемов и простенков);

2.3.2 окружающая градостроительная среда при приоритетном и визуальном восприятии объектов культурного наследия, культовых объектов, достопримечательностей, ценных и выразительных объектов, панорам, перспектив, а также сложившаяся планировочная структура территории.

Оценка соответствия рекламной конструкции внешнему архитектурному облику сложившейся застройки городского округа проводится Управлением архитектуры и градостроительства администрации Петропавловск-Камчатского городского округа и должна быть мотивирована с учетом норм и правил законодательства Российской Федерации, Камчатского края, муниципальных правовых актов и настоящих Требований.

2.4. Рекламные конструкции должны иметь маркировку с указанием субъекта (владельца) (фамилия, имя, отчество физического лица, в том числе индивидуального предпринимателя, либо наименование юридического лица), номера его телефона и номера разрешения на установку и эксплуатацию рекламной конструкции. Маркировка должна быть выполнена в виде информационной таблички прямоугольной формы.

2.5. На каждую рекламную конструкцию должна быть изготовлена проектная документация. Рекламные конструкции должны быть спроектированы, изготовлены и установлены в соответствии со строительными нормами и правилами, техническими регламентами и другими нормативными правовыми актами, содержащими требования к конструкциям соответствующего типа и вида, соответствовать требованиям санитарных норм и правил. Любые отклонения от проекта рекламной конструкции не допускаются. Конструктивные элементы жесткости и крепления (болтовые соединения, элементы опор, технологические косынки и т.п.) рекламных конструкций должны быть закрыты декоративными элементами.

2.6. Подсветка должна иметь немерцающий, приглушенный свет, не создавать прямых направленных лучей в окна жилых помещений. В случае неисправности отдельных знаков (элементов подсветки) рекламной конструкции, подсветка должна быть выключена полностью.

Подсветка должна соответствовать требованиям СП 52.13330 «СНиП 23-05-95* Естественное и искусственное освещение».

При наличии подсветки - включение подсветки информационного поля должно обеспечиваться в ночное время.

2.7. Рекламные конструкции должны размещаться на единой горизонтальной или вертикальной оси с иными рекламными конструкциями, установленными в пределах фасада объекта.

2.8. Площадь всех рекламных конструкций, размещенных в пределах фасада объекта, может составлять не более 30 процентов от общей площади фасада объекта (с учетом размещаемых на данном фасаде информационных конструкций).

2.9. Рекламные конструкции, выполненные в одностороннем варианте, должны иметь декоративно оформленную обратную сторону.

2.10. Окраска элементов обрамления информационного поля рекламных конструкций на фасаде объектов (кроме лицевых фасадов) для светлых колеров фасадов объектов - RAL 7023, 7035, RAL 7005 или аналог в другой цветовой системе, для темных колеров фасадов зданий, сооружений - RAL 7024, RAL 7015 или аналог в другой цветовой системе.

2.11. Рекламные конструкции не должны мешать восприятию архитектуры фасадов объектов, в том числе памятников архитектуры и градостроительных комплексов, памятников истории, культуры, городских и природных ландшафтов.

2.12. Не допускается размещение рекламных конструкций на линиях наружного освещения, в том числе на опорах линий наружного освещения, линейных объектах, опорах связи.

2.13. Не допускается размещение рекламных конструкций на объектах незавершенного строительства, а также на ограждениях, установленных по периметру проведения строительных, ремонтных, земляных работ.

Приложение
к Требованиям к размещению
рекламных конструкций
на зданиях, строениях, сооружениях
(в том числе некапитальных),
расположенных на территории
Петропавловск-Камчатского
городского округа

1. Панно фасадное:

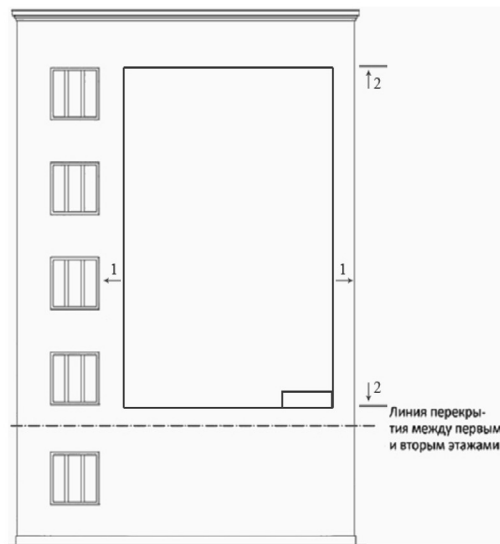

1 - одинаковое
расстояние;
2 - по границам
архитектурных деталей.
Ряд окон располагается
как с правой стороны
фасада, так и с левой.

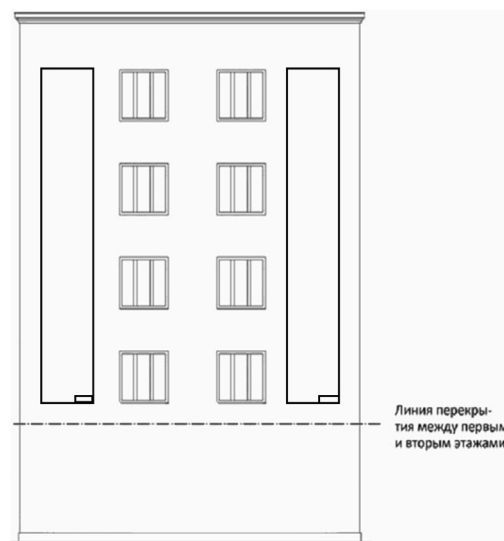

Линия перекрытия между первым и вторым этажами

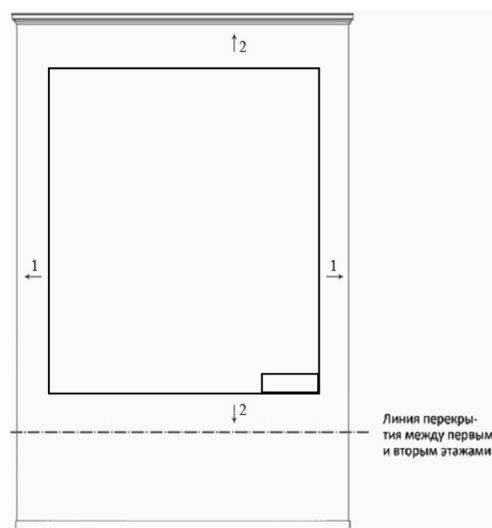

1, 2 - отцентровано
относительно
имеющихся
конструктивных
элементов фасада
объекта.

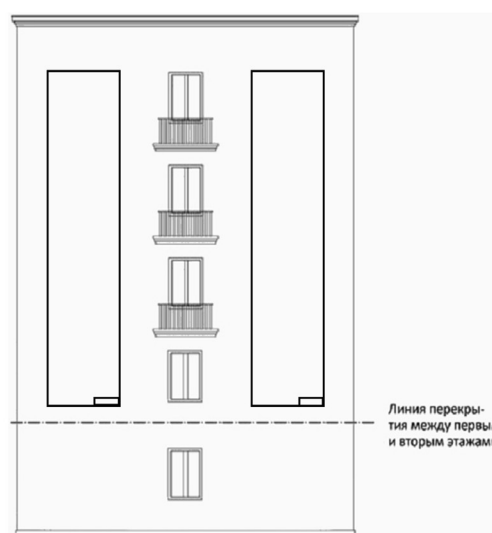

Линия перекрытия между первым и вторым этажами

Особенности размещения панно на фасаде объекта, расположенного по адресу: улица Ключевская, 42

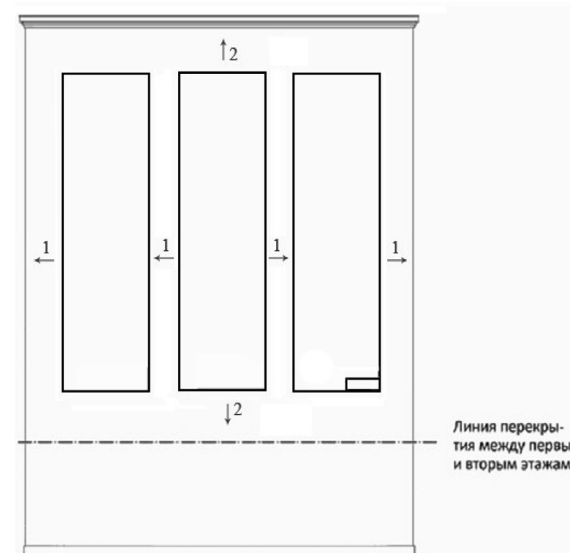

Линия перекрытия между первым и вторым этажами

Информационное поле:

- количество: определяется проектом рекламной конструкции;
- размеры: определяются проектом рекламной конструкции и ограничены размерами здания, конструктивными и архитектурными элементами.

Освещение: внешний подсвет или внутренний подсвет.

Информационная табличка:

- размеры: рассчитываются индивидуально и определяются проектом рекламной конструкции, в зависимости от размера и дизайна рекламной конструкции, а также высоты размещения информационной таблички относительно уровня взгляда.

Проекционная установка



Информационное поле:

- количество: одно;
- размеры: определяются габаритами проецируемой поверхности, а для объемных изображений определяются расчетным путем.

Информационная табличка:

- размеры: рассчитываются индивидуально и определяются проектом рекламной конструкции в зависимости от размера и дизайна рекламной конструкции, а также высоты размещения информационной таблички относительно уровня взгляда.

4. Крышная рекламная конструкция

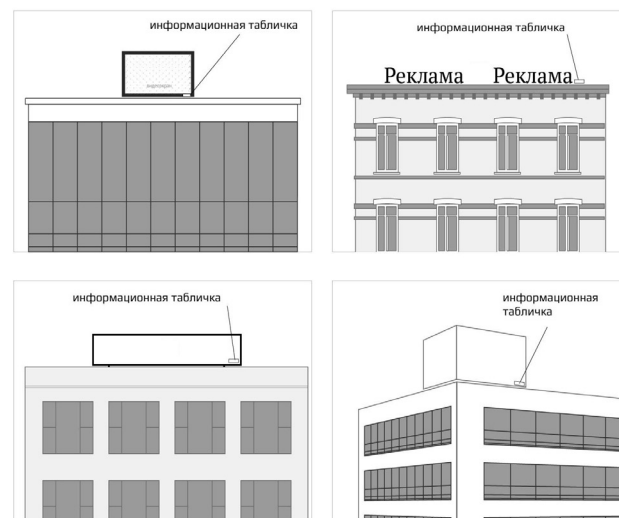

Информационное поле:

- количество: определяется проектом рекламной конструкции;
- размеры: определяются проектом и ограничены размерами здания, конструктивными и архитектурными элементами.

Информационная табличка:

- размеры: рассчитываются индивидуально и определяются проектом рекламной конструкции в зависимости от размера и дизайна рекламной конструкции, а также высоты размещения информационной таблички относительно уровня взгляда.

3. Видеоэкран на фасаде здания

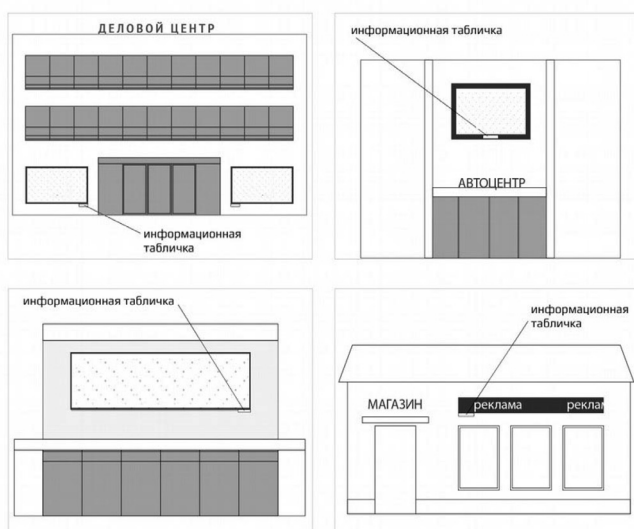

Информационное поле:

- количество: определяется проектом рекламной конструкции;
- размеры: определяются проектом и ограничены размерами здания, конструктивными и архитектурными элементами.

Информационная табличка:

- размеры: рассчитываются индивидуально и определяются проектом в зависимости от размера и дизайн рекламной конструкции, а также высоты размещения таблички относительно уровня взгляда.

5. Медиафасад

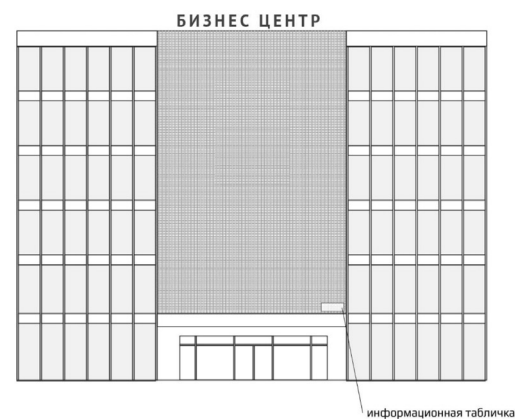

Информационное поле:

- количество: одно;
- размеры: определяются проектом рекламной конструкции и ограничены размерами здания, конструктивными и архитектурными элементами.

Информационная табличка:

- размеры: рассчитываются индивидуально и определяются проектом рекламной конструкции в зависимости от размера и дизайна рекламной конструкции, а также высоты размещения информационной таблички относительно уровня взгляда.

АДМИНИСТРАЦИЯ ПЕТРОПАВЛОВСК-КАМЧАТСКОГО ГОРОДСКОГО ОКРУГА

ПОСТАНОВЛЕНИЕ

21.04.2022 г. № 756

О внесении изменений в постановление администрации Петропавловск-Камчатского городского округа от 14.09.2021 № 2002 «Об утверждении муниципальной программы «Формирование современной городской среды в Петропавловск-Камчатском городском округе»

В соответствии с пунктом 4.1 Порядка разработки и реализации муниципальных программ Петропавловск-Камчатского городского округа, утвержденного постановлением администрации Петропавловск-Камчатского городского округа от 12.08.2021 № 1765,

ПОСТАНОВЛЯЮ:

1. Внести в муниципальную программу «Формирование современной городской среды в Петропавловск-Камчатском городском округе», утвержденную Постановлением администрации Петропавловск-Камчатского городского округа от 14.09.2021 № 2002, следующие изменения:

2. Решение задачи 1 подпрограммы 2 по повышению уровня благоустройства и улучшение внешнего облика территории Петропавловск-Камчатского городского округа предполагает реализацию следующих мероприятий:

- содержание, капитальный, текущий ремонт и установка объектов благоустройства, благоустройство территорий городского округа;

- ликвидация движимого и недвижимого имущества;

- благоустройство мест массового отдыха горожан;

- содержание лесных зон Петропавловск-Камчатского городского округа;

- организация муниципальных мероприятий (смотри, конкурсы, фестивали, выставки, ярмарки, семинары, круглые столы, соревнования, праздничные мероприятия, гуляния, субботники, учения, чествование, акции, реализация программ и проектов);

- реализация проекта «1000 дворов».

Мероприятие «Содержание, капитальный, текущий ремонт и установка объектов благоустройства» подразумевает реализацию комплекса мер по капитальному, текущему ремонту, устройству и содержанию подпорных стен, в том числе разработке проектной документации; по капитальному, текущему ремонту, восстановлению, устройству и содержанию лестничных переходов, в том числе разработке проектной документации; по восстановлению, устройству, обустройству, содержанию и ремонту детских площадок; по восстановлению, устройству, обустройству, содержанию и ремонту открытых спортивных сооружений (площадок); по озеленению и ландшафт-

1.1 пункт 2 раздела 2 изложить в редакции согласно приложению 1;

1.2 таблицу 2 изложить в редакции согласно приложению 2;

1.3 таблицу 3 изложить в редакции согласно приложению 3;

1.4 таблицу 4 изложить в редакции согласно приложению 4.

2. Управлению делами администрации Петропавловск-Камчатского городского округа опубликовать настоящее постановление в газете «Град Петра и Павла» и разместить на официальном сайте администрации

ному оформлению территорий Петропавловск-Камчатского городского округа (расходы на устройство, изготовление, посадку, цветочное оформление, содержание и ремонт цветников, напольных и подвесных вазонов, цветочниц, зеленых насаждений).

Мероприятие «Ликвидация движимого и недвижимого имущества» подразумевает реализацию мер по освобождению земельных участков от самовольно установленных объектов движимого имущества, содержанию площадки для размещения перемещаемых объектов, охране объектов на площадке спецхранения, работы по планировке территории для размещения перемещаемых объектов, кадастровые работы.

Мероприятие «Благоустройство мест массового отдыха горожан» подразумевает реализацию комплекса мер по ведению работ по благоустройству мест массового отдыха горожан; по содержанию биотуалетов; по устройству, восстановлению, обустройству, содержанию, капитальному и текущему ремонту объектов ландшафтной архитектуры; по устройству, содержанию, освещению, текущему ремонту, текущему обслуживанию объектов внешнего благоустройства; по оказанию услуг по установке, содержанию и ремонту туалетных модулей.

Мероприятие «Содержание лесных зон Петропавловск-Камчатского городского округа» подразумевает реализацию комплекса мер по содержанию лесных дорог, по осуществлению санитарно-оздоровительных мероприятий; по изготовлению, ремонту и установке информационных знаков (аншлагов, указателей), по благоустройству зон отдыха, расположенных на территории лесов.

Петропавловск-Камчатского городского округа в информационно-телекоммуникационной сети «Интернет».

3. Настоящее постановление вступает в силу после дня его официального опубликования.

4. Контроль за исполнением настоящего постановления возложить на руководителя Управления дорожного хозяйства, транспорта и благоустройства администрации Петропавловск-Камчатского городского округа.

**Глава
Петропавловск-Камчатского
городского округа
К.В. Брызгин**

**Приложение 1
к Постановлению администрации
Петропавловск-Камчатского
городского округа
от 21.04.2022 № 756**

Мероприятие «Организация муниципальных мероприятий (смотри, конкурсы, фестивали, выставки, ярмарки, семинары, круглые столы, соревнования, праздничные мероприятия, гуляния, субботники, учения, чествование, акции, реализация программ и проектов)» подразумевает реализацию комплекса мер по организации праздничных мероприятий в местах массового отдыха.

Мероприятие «Реализация проекта «1000 дворов»» подразумевает предоставление субсидий юридическим лицам ((за исключением субсидий государственным (муниципальным) учреждениям), индивидуальным предпринимателям в целях возмещения затрат на благоустройство дворовых территорий многоквартирных домов в Петропавловск-Камчатском городском округе в рамках реализации планов социального развития центров экономического роста субъектов Российской Федерации, входящих в состав Дальневосточного федерального округа.

Перечень объектов, в отношении которых планируется реализация мероприятий задачи 1 подпрограммы 2, устанавливается приказом Управления дорожного хозяйства, транспорта и благоустройства администрации Петропавловск-Камчатского городского округа.

**Приложения 2, 3 и 4
к Постановлению администрации
Петропавловск-Камчатского городского округа
от 21.04.2022 № 756 опубликованы в сетевом
издании «Официальный сайт администрации
Петропавловск-Камчатского городского округа»
по адресу pkgo.ru**

АДМИНИСТРАЦИЯ ПЕТРОПАВЛОВСК-КАМЧАТСКОГО ГОРОДСКОГО ОКРУГА

ПОСТАНОВЛЕНИЕ

21.04.2022 г. № 750

О внесении изменения в постановление администрации Петропавловск-Камчатского городского округа от 03.12.2015 № 2678 «Об утверждении Перечня муниципального имущества Петропавловск-Камчатского городского округа свободного от прав третьих лиц (за исключением имущественных прав субъектов малого и среднего предпринимательства)»

В соответствии со статьей 18 Федерального закона от 24.07.2007 № 209-ФЗ «О развитии малого и среднего предпринимательства в Российской Федерации», постановлением Правительства Российской Федерации от 21.08.2010 № 645 «Об имущественной поддержке субъектов малого и среднего предпринимательства при предоставлении федерального имущества», Решением Городской Думы Петропавловск-Камчатского городского округа от 20.06.2017 № 578-нд «О порядке формирования, ведения и обязательного опубликования перечня муниципального имущества Петропавловск-Камчатского городского округа, свободного от прав третьих лиц (за исключением имущественных прав субъектов малого и среднего предпринимательства)»

ПОСТАНОВЛЯЮ:

1. Внести в Перечень муниципального имущества Петропавловск-Камчатского городского округа свободного от прав третьих лиц (за исключением имущественных прав субъектов малого и среднего предпринимательства), утвержденный постановлением администрации Петропавловск-Камчатского городского округа от 03.12.2015 № 2678 «Об утверждении Перечня муниципального имущества Петропавловск-Камчатского городского округа свободного от прав третьих лиц (за исключением имущественных прав субъектов малого и среднего предпринимательства)», изменение, изложив его в редакции согласно приложению к настоящему постановлению.

2. Управлению делами администрации Петропавловск-

Камчатского городского округа опубликовать настоящее Постановление в газете «Град Петра и Павла» и разместить на официальном сайте администрации Петропавловск-Камчатского городского округа в информационно-телекоммуникационной сети «Интернет».

3. Настоящее постановление вступает в силу после дня его официального опубликования.

4. Контроль за исполнением настоящего постановления возложить на руководителя Управления имущественных и земельных отношений администрации Петропавловск-Камчатского городского округа.

**Глава
Петропавловск-Камчатского
городского округа
К.В. Брызгин**

**Приложение
к постановлению администрации
Петропавловск-Камчатского
городского округа
от 21.04.2022 № 750**

Перечень муниципального имущества Петропавловск-Камчатского городского округа свободного от прав третьих лиц (за исключением права хозяйственного ведения, права оперативного управления, а также имущественных прав субъектов малого и среднего предпринимательства)

№	Наименование объекта	Адрес объекта	Инвентарный (кадастровый) номер	Площадь объекта	Полное наименование арендатора	№ и дата договора аренды, срок договора, размер арендной платы
1	Нежилые помещения	Нежилые помещения позиции 44, 45 второго этажа в административном здании, Камчатский край, город Петропавловск-Камчатский, проспект Победы, дом № 2/3	№ 41-41-01/001/2009-218 от 14.04.2009	22,4 квадратных метров	Индивидуальный предприниматель	Договор аренды № 2/ПА от 15.01.2022. Срок аренды до 14.01.2027; арендная плата 8500 рублей / месяц

№	Наименование объекта	Адрес объекта	Инвентарный (кадастровый) номер	Площадь объекта	Полное наименование арендатора	№ и дата договора аренды, срок договора, размер арендной платы
2	Нежилые помещения	Нежилые помещения поз. 64-65 первого этажа в здании общежития, Камчатский край, город Петропавловск-Камчатский, проспект Победы, дом 51	№ 41-41-01/026/2012-031 от 19.04.2012	57,50 квадратных метров	Индивидуальный предприниматель	Договор аренды № 2/A-19 от 13.03.2019. Срок аренды до 13.03.2024; арендная плата 30 358 рублей / месяц
3	Здание магазина	Нежилое здание, этажность 1, расположенное по адресу: Камчатский край, г. Петропавловск – Камчатский, ул. Попова	№ 41-41-01/004/2006-913 от 25.09.2006	125,9 квадратных метров	Индивидуальный предприниматель	Договор аренды № 01-AA/20. Срок аренды до 01.07.2025, арендная плата 7 166,42 рублей / месяц
4	Нежилое помещение	Нежилые помещения, поз. 10,12 цокольного этажа в жилом доме, расположенные по адресу: Камчатский край, г. Петропавловск – Камчатский, ул. Звездная, дом 4/1	№ 41-41-01/032/2009-736 от 21.07.2009	21,1 квадратных метров		
5	Нежилое помещение	Нежилые помещения, поз. 1-7, 1-ого этажа в жилом доме, расположенные по адресу: Камчатский край, г. Петропавловск-Камчатский, ул. Партизанская, дом 33	№ 41-41-01/013/2008-009 от 21.03.2008	42,7 квадратных метров		
6	Нежилое помещение	Нежилые помещения, поз. 25-33 цокольного этажа в жилом доме, расположенные по адресу: Камчатский край, г. Петропавловск-Камчатский, ул. Лермонтова, 24А	№ 41-41-01/002/2006-038 от 15.03.2006	65,1 квадратных метров		
7	Нежилое помещение	Нежилые помещения, поз. 19-46 цокольного этажа в жилом доме, расположенные по адресу: Камчатский край, г. Петропавловск-Камчатский, ул. Ленинградская, 9А	№ 41-41-01/035/2009-345	385,6 квадратных метра		
8	Здание	Здание КТП ВАИ, расположенное по адресу: Камчатский край, г. Петропавловск-Камчатский, Халактырское шоссе, в/г № 7-х	№ 41:01:0000000:53	89,5 квадратных метра	ООО «Феникс»	Договор аренды недвижимого имущества от 15.03.2007 № 2729. Срок аренды на неопределенный срок, арендная плата 13 962 рубля 00 копеек / месяц
9	Здание	Здание кислородной станции, расположенное по адресу: Камчатский край, г. Петропавловск-Камчатский, пр. Победы, 84	№ 41-01/044/2008-549	385,8 квадратных метра	ООО «Кислород»	Договор аренды № 07-05/2018-А от 03.05.2018. Срок аренды до 30.04.2021; арендная плата 135 537,56 рублей / месяц
10	Нежилые помещения	Нежилые помещения, поз. 1-26 цокольного этажа в жилом доме, расположенные по адресу: Камчатский край, г. Петропавловск-Камчатский, ул. Автомобилистов, 1	№ 41-41-01/007/2007-745	380,4 квадратных метра		
11	Здание	Здание нежилое. 1 этажное, расположенное по адресу: Камчатский край, г. Петропавловск-Камчатский, ул. Максудова	№ 41:01:0000000:386	29,1 квадратных метра	Индивидуальный предприниматель	Договор аренды № 521 от 01.07.2008. Срок аренды не определен, арендная плата 11768,91 рублей / месяц
12	Нежилое помещение	Нежилое помещение в жилом доме, этаж – 1, номер на поэтажном плане 148, расположенное по адресу: Камчатский край, город Петропавловск-Камчатский, улица Академика Королева, дом 43/1, пом. 148	№ 41:01:0010119:15140	9,0 квадратных метров		
13	Нежилое помещение	Нежилое помещение в жилом доме, этаж – 1, номер на поэтажном плане 147, расположенное по адресу: Камчатский край, город Петропавловск-Камчатский, улица Академика Королева, дом 43/1, пом. 147	№ 41:01:0010119:15141	13,0 квадратных метров		
14	Часть здания	Здание бокса, расположенное по адресу: Камчатский край, г. Петропавловск-Камчатский, Халактырское шоссе, (в/г № 7-х)	№ 41:01:0000000:1628	119,2 квадратных метров	Индивидуальный предприниматель	Договор аренды № 4-А/19 от 13.05.2019. Срок аренды до 12.05.2024, арендная плата 14939.59 рублей / месяц
15	Здание	Здание бокса, расположенное по адресу: Камчатский край, г. Петропавловск-Камчатский, Халактырское шоссе, (в/г № 7-х)	№ 41:01:0000000:1627	830,5 квадратных метров	Индивидуальный предприниматель	Договор аренды № 5-А/19 от 13.05.2020. Срок аренды до 12.05.2024, арендная плата 10276.34 рублей / месяц
16	Нежилые помещения	Нежилые помещения поз. 53-54 первого этажа в здании Дома быта, расположенные по адресу: Камчатский край, г. Петропавловск-Камчатский, ул. Ленинская, 46 стр. 1	№ 41:01:0010122:2334	6,5 квадратных метров	ООО «Чайка»	Договор аренды № 3-А/19 от 14.03.2019. Срок аренды до 13.03.2024, арендная плата 2358 рублей / месяц
17	Здание	Здание котельной, расположенное по адресу: Камчатский край, г. Петропавловск-Камчатский, Халактырское шоссе, (в/г № 2 «75 участок»)	№ 41:01:0000000:490	464,0 квадратных метров	Индивидуальный предприниматель	Договор аренды № 2576 от 13.06.2006. Срок аренды не определен, арендная плата 12281.40 рублей / месяц
18	Здание	Здание КТП ВАИ, расположенное по адресу: Камчатский край, г. Петропавловск-Камчатский, Халактырское шоссе, (в/г № 7-х)	№ 41:01:0000000:53	89,5 квадратных метров	ООО «Феникс»	Договор аренды № 2729 от 15.07.2007. Срок аренды не определен, арендная плата 13962 рублей / месяц
19	Часть нежилого помещения	Нежилое помещение поз. 13 второго этажа в здании котельной 103 квартал, расположенное по адресу: Камчатский край, г. Петропавловск-Камчатский, ул. Бохняка 10а	№ 41:01:0010116:12234	13,9 квадратных метров	Индивидуальный предприниматель	Договор аренды № 09/74 от 28.01.2011. Срок аренды не определен, арендная плата 2532.16 рублей / месяц
20	Нежилые помещения	Нежилые помещения поз. 1-10 первого этажа (в жилом доме), расположенные по адресу: Камчатский край, г. Петропавловск-Камчатский, ул. Пономарева 33	№ 41:01:0010128:3757	63,5 квадратных метров	Управляющая компания «Юг»	Договор аренды № 1/ПА-21 от 02.06.2021. Срок аренды до 01.06.2026, арендная плата 24955.5 рублей / месяц
21	Здание	Здание магазина, расположенное по адресу: Камчатский край, г. Петропавловск-Камчатский, ул. Сахалинская	№ 41:01:0010129:594	58,1 квадратных метров	Индивидуальный предприниматель	Договор аренды № 367. Срок аренды не определен, арендная плата 23437,76 рублей / месяц

<*> – при внесении сведений об оборудовании, машинах, механизмах, установках, транспортных средствах, инвентаре, инструментах в данной графе указывается информация, позволяющая индивидуально определить соответствующий объект;

<***> – графы заполняются в отношении объектов недвижимого имущества.

Газета «Град Петра и Павла»

Газета зарегистрирована Управлением Федеральной службы по надзору в сфере связи, информационных технологий и массовых коммуникаций по Камчатскому краю (свидетельство о регистрации ПИ № ТУ41-00301 от 18 июля 2017 г.)

Территория распространения:
Петропавловск-Камчатский городской округ

Газета распространяется бесплатно

Учредитель (соучредители):

администрация Петропавловск-Камчатского городского округа и Городская Дума Петропавловск-Камчатского городского округа

Издатель:

Управление делами администрации Петропавловск-Камчатского городского округа (683000, г. Петропавловск-Камчатский, ул. Ленинская, д. 14)

Адрес редакции:

683000, г. Петропавловск-Камчатский, ул. Ленинская, 14, тел. 8 (4152) 303-100, доб. 1180, 1181, 1182. E-mail: grad@pkgo.ru

Главный редактор: БОРИСКИН С.Е.

Газета «Град Петра и Павла» выходит 4-6 раз в месяц. Тираж 1000 экземпляров. Объем 9 п.л. Газета отпечатана в типографии им. П. Ключкова

Адрес:

г. Петропавловск-Камчатский, ул. Вулканная, 61А, тел. 25-89-83
 Номер подписан в печать в 15.00 час. 21.04.22
 По графику: в 15.00 час. 21.04.22